

ÖZET**BİR TUTAMAK OYUĞUNA SAHİP BİR SOĞUTUCU CİHAZ**

- 5 Mevcut buluşta, bir ana gövdeyi (150); ana gövde (150) içerisine konumlanan bir saklama bölmesini (160); ana gövdeye (150) monte edilen ve saklama bölmesinin (160) içine erişim sağlayan ve dışarı bakan bir dış panele (111) ve dış panele (111) komşu olarak sağlanan bir iç panele (120) sahip en az bir kapıyı (110) içeren bir soğutucu cihaz (100) ortaya konmaktadır. İç panel (120), dış panel (111) ve iç panel (120) arasında uzanan bir ana dış
- 10 duvara (112) sahiptir, ana dış duvarın (112) bir yan duvarı (128), kullanıcının parmaklarının yerleşmesi için düzenlenen bir tutamak oyuğunun (114) irtibatlandığı bir hacim oluşturmak için bir kapının boylamasına eksen (X) boyunca en azından kısmen uzanan bir dışarı doğru bükülmüş serbest-uç kısmına (122) sahiptir.

- 15 **Şekil 8**

İSTEMLER

1. Bir ana gövdeyi (150); ana gövde (150) içerisine konumlanan bir saklama bölmesini (160); ana gövdeye (150) monte edilen ve saklama bölmesinin (160) içine erişim sağlayan ve dışarı bakan bir dış panele (111) ve dış panele (111) komşu olarak sağlanan bir iç panele (120) sahip en az bir kapıyı (110) içeren bir soğutucu cihaz (100) olup **özelliği**, iç panelin (120), dış panel (111) ve iç panel (120) arasında uzanan bir ana dış duvara (112) sahip olması, ana dış duvarın (112) bir yan duvarının (128), kullanıcının parmaklarının yerleşmesi için düzenlenen bir tutamak oyuğunun (114) irtibatlandığı bir hacim oluşturmak için bir kapının boylamasına eksenini (X) boyunca en azından kısmen uzanan bir dışarı doğru bükülmüş serbest-uç kısmına (122) sahip olmasıdır.
5
2. İstem 1'e göre bir soğutucu cihaz (100) olup özelliği, tutamak oyuğunun (114), ana dış duvarın (112) yan duvarına (128) irtibatlanacak şekilde konfigüre edilmiş olmasıdır.
15
3. İstem 2'ye göre bir soğutucu cihaz (100) olup özelliği, tutamak oyuğunun (114), tutamak oyuğunun (114) içerisinden erişilebilen bir içeri bükülmüş tutamak girintisine (123) sahip olmasıdır.
20
4. İstem 2 ya da 3'e göre bir soğutucu cihaz (100) olup özelliği, tutamak oyuğunun (114), kapının boylamasına eksenine (X) paralel olan yan duvarın (128) yaklaşık olarak tüm uzunluğu boyunca uzanacak şekilde düzenlenmiş olmasıdır.
25
5. İstem 2 ve 3'e göre bir soğutucu cihaz (100) olup özelliği, tutamak oyuğunun (114), iki adet karşılıklı düz-şekilli kapak elemanı (113) arasında düzenlenmiş olmasıdır.
6. Önceki istemlerden herhangi birine göre bir soğutucu cihaz (100) olup özelliği, tutamak oyuğunun (114), başlangıçta kademeli olarak kavisli olan ve daha sonra dış panele (111) göre paralel uzanan bir üst kısma sahip olmasıdır.
30
7. Önceki istemlerden herhangi birine göre bir soğutucu cihaz (100) olup özelliği, serbest-uç kısmının (122), dış panele (111) bakan U-şekilli bir kesite sahip olmasıdır.
35

8. İstem 7'ye göre bir soğutucu cihaz (100) olup özelliği, dışarı doğru şekillendirilen serbest-uç kısmın (122) çıkıntısının, dış panelin (111) bir yan duvarının (125) arkasında kalacak şekilde düzenlenmiş olmasıdır.
- 5 9. Önceki istemlerden herhangi birine göre bir soğutucu cihaz (100) olup özelliği, ana dış duvarın (112) yan duvarının (128), bir bağlantı elemanının (115) içine alınması için bir bağlantı deliğine (126) sahip olmasıdır.
- 10 10. İstem 9'a göre bir soğutucu cihaz (100) olup özelliği, bağlantı elemanının (115), en az bir destek elemanının (116) bağlanması için serbest-uç kısmına (122) irtibatlanacak şekilde düzenlenmiş olmasıdır.
- 15 11. İstem 10'a göre bir soğutucu cihaz (100) olup özelliği, destek elemanının (116), yaklaşık olarak U-şekilli bir kesite sahip olmasıdır.
- 20 12. Önceki istemlerden herhangi birine göre bir soğutucu cihaz (100) olup özelliği, ana dış duvarın (112) köşelerinde çok sayıda köşe braketinin (124, 129) yerleştirilmiş olmasıdır.
- 20 13. Önceki istemlerden herhangi birine göre bir soğutucu cihaz (100) olup özelliği, ana dış duvarın (112) yan duvarının (128), tutamak oyuğunun (114) yerleştirilmesi için içeri doğru bükülmüş bir bağlantı girintisine (117) sahip olmasıdır.

TARİFNAME

BİR TUTAMAK OYUĞUNA SAHİP BİR SOĞUTUCU CİHAZ

5 BULUŞUN TEKNİK ALANI

Mevcut buluş, istem 1'in önceki kısmına göre bir soğutucu cihazla ilgilidir.

BULUŞUN ARKA PLANI

10

Bir soğutucu cihazın iç boşluğuna erişime imkân vermek ve saklama bölmesini dış ortamdan ayırmak için bir soğutucu cihaz kapısı sağlanmaktadır. Kapının açılmasını ve kapatılmasını kolaylaştırmak için, kapı üzerinde genelde bir tutamak sağlanmaktadır. Soğutucu cihazın bu tutamakları, soğutucu cihazın genel şekline uyumlu çeşitli şekillere sahiptir.

15

Teknikte, bazı soğutucu cihazların tutamakları, kapıların kolayca tutulması için ve estetik görünümün daha iyi olması için dışarı-kavisli bir şekilde üretilmektedir.

20

Buluşun teknik alanındaki bir önceki teknik yayını, WO2016009398 (A1) olarak atıf yapılabilmektedir, bu belgede, bir kapı, bir ısı-yalıtım malzemesine sabitlenen bir kullanıcı ara yüzü yuvası ve bir tutamak elemanı içeren bir buzdolabı ifşa edilmektedir, bir kullanıcı ara yüzü yuvası, bir birinci alıcı boşluğa sahiptir ve birinci alıcı boşluk, kullanıcı ara yüzü elektrik modülünü içine alacak şekilde kapının bir tarafına doğru açıktır.

25

BULUŞUN KISA AÇIKLAMASI

Mevcut buluşun bir amacı, etkin ambalajlama özelliklerine ve istenen sağlamlığa sahip bir gizli tutamağa sahip bir soğutucu cihaz ortaya koymaktır.

30

Mevcut buluşta, bir ana gövdeyi; ana gövde içerisine konumlanan bir saklama bölmesini; ana gövdeye monte edilen ve saklama bölmesinin içine erişim sağlayan ve dışarı bakan bir dış panele ve dış panele komşu olarak sağlanan bir iç panele sahip en az bir kapıyı içeren bir soğutucu cihaz ortaya konmaktadır. İç panel, dış panel ve iç panel arasında uzanan bir ana dış duvara sahiptir, ana dış duvarın bir yan duvarı, kullanıcının parmaklarının yerleşmesi için düzenlenen bir tutamak oyuğunun irtibatlandığı bir hacim oluşturmak için kapının bir boylamasına ekseni boyunca en azından kısmen uzanan bir dışarı doğru

35

bükülmüş serbest-uç kısmına sahiptir. Böylece, bir gizli tutamak kısmının içine alınması için kullanışlı bir hacim oluşturulmakta ve ayrıca, harici tutamağa olan ihtiyaç ortadan kaldırılmaktadır. İlâve olarak, harici tutamakların kullanımının ortadan kaldırılması etkin ambalajlama sağlamaktadır.

5

Mümkün bir yapılanmada, tutamak oyuğu, ana dış duvarın yan duvarına irtibatlanmaktadır. Böylece, gizli olan ve kullanıcı tarafından kolayca tutulan tutamak oyuğu, kapının yan duvarında yer almaktadır.

- 10 Mümkün bir yapılanmada, tutamak oyuğu, kapı açılırken parmakların içine girmesi için tutamak oyuğunun içerisinden erişilebilen bir içeri bükülmüş tutamak girintisine sahiptir. Böylece, kapı, kullanıcı tarafından kolayca tutulabilmektedir.

- 15 Mümkün bir yapılanmada, tutamak oyuğu, ana dış duvarın serbest-uç kısmının yaklaşık olarak tüm uzunluğu boyunca uzanacak şekilde düzenlenmektedir. Böylece, tutamak, kullanıcı tarafından istenen çok sayıdaki farklı konumdan tutulabilmektedir.

- 20 Mümkün bir yapılanmada, tutamak oyuğu, iki adet karşılıklı düz-şekilli kapak elemanı arasında düzenlenmektedir. Böylece, tutamağın daha iyi açılma sağlayan bir konumda tutulması sağlanmaktadır. İlâve olarak, üretim bakımından malzeme tasarrufu sağlanmaktadır.

- 25 Mümkün bir yapılanmada, tutamak oyuğu, başlangıçta kademeli olarak kavisli olan ve daha sonra dış panele göre paralel uzanan bir üst kısma sahiptir. Böylece, kapıyı açmadan ya da kapamadan önce kullanıcının kapıyı daha rahat ve iyi bir şekilde tutması sağlanmaktadır.

- 30 Mümkün bir yapılanmada, serbest-uç kısmı, dış panele bakan U-şekilli bir kesite sahiptir. Bu ters-şekilli düzenleme, ilâve kullanım alanı oluşturmaktadır.

- Mümkün bir yapılanmada, dışarı doğru şekillendirilen serbest-uç kısmın çıkıntısı, dış panelin bir yan duvarının arkasında kalacak şekilde düzenlenmektedir. Böylece, bir gizli tutamak için dış ve iç paneller arasında doğru konumlama kolaylaştırılmaktadır.

- 35 Mümkün bir yapılanmada, ana dış duvarın serbest-uç kısmı, bir bağlantı elemanının içine alınması için bir bağlantı deliğine sahiptir ve bağlantı elemanı, bir destek elemanının

bağlanması için yan duvara irtibatlanmaktadır. Böylece, özellikle gerekli bölgelerde kapının rijitliği artırılmaktadır.

5 Mümkün bir yapılanmada, destek elemanı, yaklaşık olarak U-şekilli bir kesite sahiptir. Bu düzenleme, gizli bir tutamağın civarında optimum dayanım sağlamaktadır.

10 Mümkün bir yapılanmada, bir köşe braket, ana dış duvarın bir köşesine yerleştirilmekte ve bir bağlantı elemanı ile yan duvara irtibatlanmaktadır. Böylece, kapının köşelerinde kapının rijitliği artırılmaktadır.

Mümkün bir yapılanmada, ana dış duvarın yan duvarı, tutamak oyuğunun yerleştirilmesi için içeri doğru bükülmüş bir bağlantı girintisine sahiptir. Bu düzenleme, oluşturulan hacimde tutamak oyuğunun yerleştirilmesine ve saklanmasına yardımcı olmaktadır.

15 Hareketli ayırıcılara paralel bir yönde uzanan saklama bölmesinin hem bir ön duvarı hem de hareketli ayırıcılar, şeffaf malzemedan yapılmaktadır. Bu sayede, hareketli ayırıcıların arkasındaki unsurlar kullanıcı tarafından görülebilir hale gelmektedir.

20 Ortaya konan kapı, soğutucu cihazın ana gövdesine dönebilir şekilde irtibatlanan bir dönebilir kapı ya da ana gövdeye itilebilir şekilde irtibatlanan bir çekmece-tipi kapı olabilmektedir. Kapı, soğutucu cihazın bir ya da daha fazla sayıdaki saklama bölmesini kapatabilmekte ya da bir ya da daha fazla sayıdaki saklama bölmesinin bir kısmını kapatabilmektedir.

25 Dış panel, örneğin cam, reçine, metal, ahşap ya da seramik gibi bir malzemedan oluşturulabilmektedir.

ŞEKİLLERİN KISA AÇIKLAMASI

30 Ekteki çizimler, sadece mevcut buluşun örneklendirilmesi amacıyla verilmektedir ve mevcut buluşun önceki tekniğe göre avantajları, yukarıda verilmiştir ve bundan sonra detaylı olarak açıklanacaktır:

35 Şekil 1'de, mevcut buluşa göre bir soğutucu cihazın bir önden görünümü verilmektedir.

Şekil 2'de, mevcut buluşa göre soğutucu cihazın bir yandan görünümü verilmektedir.

Şekil 3'te, mevcut buluşa göre, üst kapıların açık olduğu soğutucu cihazın bir önden görünümü verilmektedir.

5 Şekil 4'te, mevcut buluşa göre, üst kapıların açık olduğu ve alt çekmecelerin çekilmiş olduğu soğutucu cihazın bir yandan görünümü verilmektedir.

Şekil 5'te, mevcut buluşa göre, bir iç paneli ve bir dış paneli gösteren soğutucu cihazın kapısının bir perspektif görünümü verilmektedir.

10 Şekil 6'da, mevcut buluşa göre, kapının boylamasına eksenini boyunca farklı kesitleri gösteren soğutucu cihazın kapısının bir önden görünümü verilmektedir.

Şekil 7'de, Şekil 6'da gösterilen A-A hattı boyunca alınan bir kesit görünümü verilmektedir.

15 Şekil 8'de, Şekil 6'da gösterilen B-B hattı boyunca alınan bir kesit görünümü verilmektedir.

Şekil 9'da, mevcut buluşa göre, kapının bir kısmi perspektif görünümü verilmektedir.

20 Şekil 10'da, mevcut buluşa göre, kapının başka bir kısmi üstten perspektif görünümü verilmektedir.

Şekil 11'de, mevcut buluşa göre, kapının bir patlatılmış görünümü verilmektedir.

ŞEKİLLERİN DETAYLI AÇIKLAMASI

25

Şekil 1'de, mevcut buluşun tercih edilen bir yapılanmasına göre bir soğutucu cihazın (100) bir önden görünümü verilmektedir. Şekil 1'de gösterildiği gibi, bir buzdolabı olarak yapılandırılan soğutucu cihaz (100), yan yana konumlanan bir saklama bölmesine (160) sahip bir ana gövdeyi (150) içermektedir. Gösterilen soğutucu cihaz (100), ilâve olarak, ilgili saklama bölmelerini (160) sırasıyla kapatmak için ana gövdeye (150) irtibatlanan karşı-
30 açılan bir kapı (110) çiftini içermektedir.

Mevcut buluşa göre, soğutucu cihaz (100), ana gövdeyi (150); ana gövde (150) içine konumlanan saklama bölmesini (160); ana gövde (150) üzerine monte edilen ve saklama
35 bölmesinin (160) içine erişim sağlayan en az bir kapıyı (110) içermektedir. Soğutucu cihazın (100) kapısı (110), dışarı bakan bir dış panele (111) ve dış panele (111) komşu olarak sağlanan bir iç panele (120) sahiptir. Dış panel (111) ve iç panel (120), tercihen,

tekli bir birim olarak soğutucu cihazın (100) kapısını (110) oluşturmaktadır. Şekil 5'e atfen, her bir iç panel (120) ve dış panel (111), bağımsız olarak üretilebilmekte ve daha sonra, parçalar sabitlenebilmektedir (örneğin, yapıştırılabilmekte, irtibatlanabilmektedir). Dış panel (111), örneğin cam, reçine, metal, ahşap ya da seramik gibi bir malzemeden oluşturulabilen bir iç malzemeyle (119) dış panelin (111) bir dış çevresini oluşturan bir dış panel kapağına (118) sahiptir. İç malzeme (119), bir iç dolgu unsurudur.

Şekil 7 ve 8'e atfen, iç panel (120), dış panel (111) ve iç panel (120) arasında uzanan bir düzlemsel yüzeyle bir ana dış duvara (112) sahiptir, burada, ana dış duvar (112), kapının (110) ana taşıyıcılarından biridir. Ana dış duvarın (112) dışarı bakan yan duvarlarından (128) en azından biri, kapı (110) açılırken kullanıcının parmaklarının içine girmesi için bir tutamak oyuğunun (114) düzenlendiği bir hacim oluşturmak için bir kapının boylamasına eksenine (X) boyunca en azından kısmen uzanan dışarı doğru bükülmüş bir serbest-uç kısmına (122) sahiptir. Avantajlı olarak, yan duvar (128), içerisinde kullanışlı bir hacim oluşturacak biçimde şekillendirilmekte ve boyutlandırılmaktadır. Bu düzenlemeyle, tutamak oyuğu (114), iç panele (120) irtibatlanacak şekilde düzenlenmektedir. Bu dışarı bükülmüş serbest-uç kısmı (122), ana dış duvarın (112) yan taraflarının tüm çevresi boyunca uzanabilmektedir. Tutamak oyuğu (114), ön taraftan soğutucu cihaza (100) bakarken görünür olmayacak şekilde düzenlenmekte ancak kullanıcı elini kapının (110) yan tarafından sokabilecek şekilde fark edilmeyen bir biçimde düzenlenmektedir. Şekil 9 ve 10'a atfen, ana dış duvar (112), dış panele (111) bitişmekte ve kapının (110) iç panelini (120) oluşturmaktadır.

Şekil 8'e atfen, tutamak oyuğu (114), kapı (110) açılırken ya da kapatılırken, parmakların içine alınması için tutamak oyuğu (114) içerisinden erişilebilen bir içeri bükülmüş tutamak girintisine (123) sahiptir. Tutamak girintisi (123), başlangıçta eğimli bir şekilde kavislidir ve daha sonra, dış panele (111) göre bir düşey yönde uzanmaktadır. Kapı (110) açılır ya da kapatılırken, kullanıcının eli, tutamak oyuğunun (114) içine uzanabilmektedir.

Tutamak oyuğu (114), kademeli olarak içeri doğru bükülmüş bir kısım olarak oluşturulmaktadır. Tutamak oyuğunun (114) konumu ve uzunluğu, kullanıcının isteğine göre düzenlenebilmektedir. Şekil 5'e atfen, tutamak oyuğu (114), iki adet karşılıklı düz-şekilli kapak elemanı (113) arasında düzenlenmektedir. Bu düz-şekilli kapak elemanları (113), dış panele (111) göre düşey bir şekilde uzanan bir düzlemsel yan duvara sahiptir. Tutamak oyuğu (114) ve kapak elemanları (113), ana dış duvarın (112) yan duvarına (128) irtibatlanabilen bir tekli kısım oluşturmaktadır. Mümkün bir yapılanmada, tutamak oyuğu (114), ana dış duvarın (112) kapının boylamasına eksenine (X) paralel olan yan duvarının

(128) yaklaşık olarak tüm uzunluğu boyunca uzanacak şekilde düzenlenmektedir. Mükün bir yapılanmada, tutamak oyuğu (114), uçlarında bağlantı elemanları vasıtasıyla kapak elemanlarına (113) irtibatlanmaktadır. Şekil 5, 7 ve 8'e atfen, tutamak oyuğu (114), başlangıçta kademeli olarak kavisli olan ve daha sonra dış panele (111) göre paralel uzanan bir üst kısma sahiptir.

Şekil 7 ve 8'e atfen, serbest-uç kısmı (122), U-şekilli bir kesite sahiptir ve serbest-uç kısmının ucu, dış panelin (111) bir iç düzlemsel yüzeyine bakmaktadır. Serbest-uç kısmının (122) çıkıntısı, dış panelin (111) bir yan duvarının (125) arkasında kalacak şekilde düzenlenmektedir.

Ana dış duvarın (112) yan duvarı (128), bir destek elemanının (116) irtibatlanması için yan duvara (128) irtibatlanan en az bir bağlantı elemanının (115) içine alınması için dairesel bir bağlantı deliğine (126) sahip olabilmektedir. Şekil 7 ve 8'de görülebildiği gibi, destek elemanı (116), yan duvarın (128) bir iç duvarına irtibatlanmaktadır ve yaklaşık olarak U-şekilli bir kesite sahiptir. Şekil 7, 10 ve 11'e atfen, çok sayıda üst köşe braketi (124) ve alt köşe braketi (129), ana dış duvarın (112) köşelerine yerleştirilmekte ve başka bir bağlantı elemanı (115) yan duvara (128) irtibatlanmaktadır. Köşe braketleri (124, 129), rijitliğin artırılması için tercihen L-şekilli bir kesite sahiptir.

Dış panel (111), üretim işlemi sırasında bir cam plakadan/seramik plakadan/reçine plakadan ya da benzerinden yapılabilir. Şekil 2 ve 3'e atfen, kapının (110) dış paneli (111), bir birinci tip tutamakla (130) ve/veya bir ikinci tip tutamakla (140) donatılmaktadır. Şekil 1'e atfen, karşıt-açılan kapı (110) çifti üzerinde düşey-yönlendirilmiş birinci tip tutamaklar (130) sağlanmaktadır. Soğutucu cihazın (100) her bir alt çekmecesinde yatay-yönlendirilmiş ikinci tip tutamaklar (140) sağlanmaktadır. Bu tutamaklar opsiyoneldir ve gerektiğinde çıkarılabilmektedir. Bir alet kullanılarak ya da bir alet kullanılmayarak kapı (110) zarar görmeksizin tutamaklar kapıdan (110) çıkarılabilmektedir. Tutamak oyuğunun (114) yardımıyla, klasik tip tutamak gereklilikleri ortadan kaldırılmaktadır. Soğutucu cihaz (100), bu tutamaklar olmaksızın kullanıcıya sunulmakta ve daha rahat ambalajlama ve taşıma sağlanmaktadır. Kullanıcının talebine göre, bu tutamaklar daha sonradan takılabilmekte ya da çıkarılabilmektedir.

İç panel (120), contanın (127) monte edilmesi için çevresel olarak düzenlenen conta yuvasıyla (121) donatılmaktadır. Conta (127), iç panelin (120) bir iç kenarına monte edilmektedir ve kapı (110) kapatıldığında, saklama bölmesindeki (160) soğuk havanın soğutucu cihazın (100) dışına sızmasını önlemek için ana gövdeyle (150) temas halindedir.

Şekil 11'de, kapının (110) tercih edilen kısımlarının açıkça görülebildiği kapının (110) bir patlatılmış görünümü verilmektedir. Şekil 11'e atfen, ana dış duvarın (112) yan duvarı (128), tutamak oyuğunun (114) içine alınması için içeri doğru bükülmüş bir bağlantı girintisine (117) sahiptir. Bu içeri doğru uzanan bağlantı girintisi (117), tutamak oyuğunun (114) tutamak girintisini (123) uygun şekilde içine almaktadır.

Mevcut buluş, düşeyde yer alan bir birinci saklama bölmesine ve bir ikinci saklama bölmesine sahip bir buzdolabıyla ilgili olabilmektedir ve bir kapı çiftinin aynı saklama bölmesini kapattığı bir buzdolabına uygulanabilmektedir. Soğutucu cihazın (100) saklama bölmesi (160), gıda ve/veya şarap saklamak için kullanılabilir. Örneğin, buzdolabı, sadece içeceklerin saklanması için kullanılan en az bir saklama bölmesine sahip olabilmektedir.

REFERANS LİSTESİ

100. Soğutucu cihaz
110. Kapı
- 5 111. Dış panel
112. Ana dış duvar
113. Kapak elemanı
114. Tutamak oyuğu
115. Bağlantı elemanı
- 10 116. Destek elemanı
117. Bağlantı girintisi
118. Dış panel kapağı
119. İç malzeme
120. İç panel
- 15 121. Conta yuvası
122. Serbest-uç kısmı
123. Tutamak girintisi
124. Üst köşe braketi
125. Yan duvar
- 20 126. Bağlantı deliği
127. Conta
128. Yan duvar
129. Alt köşe braketi
130. Birinci tip tutamak
- 25 140. İkinci tip tutamak
150. Ana gövde
160. Saklama bölmesi
- X. Kapının boylamasına ekseni

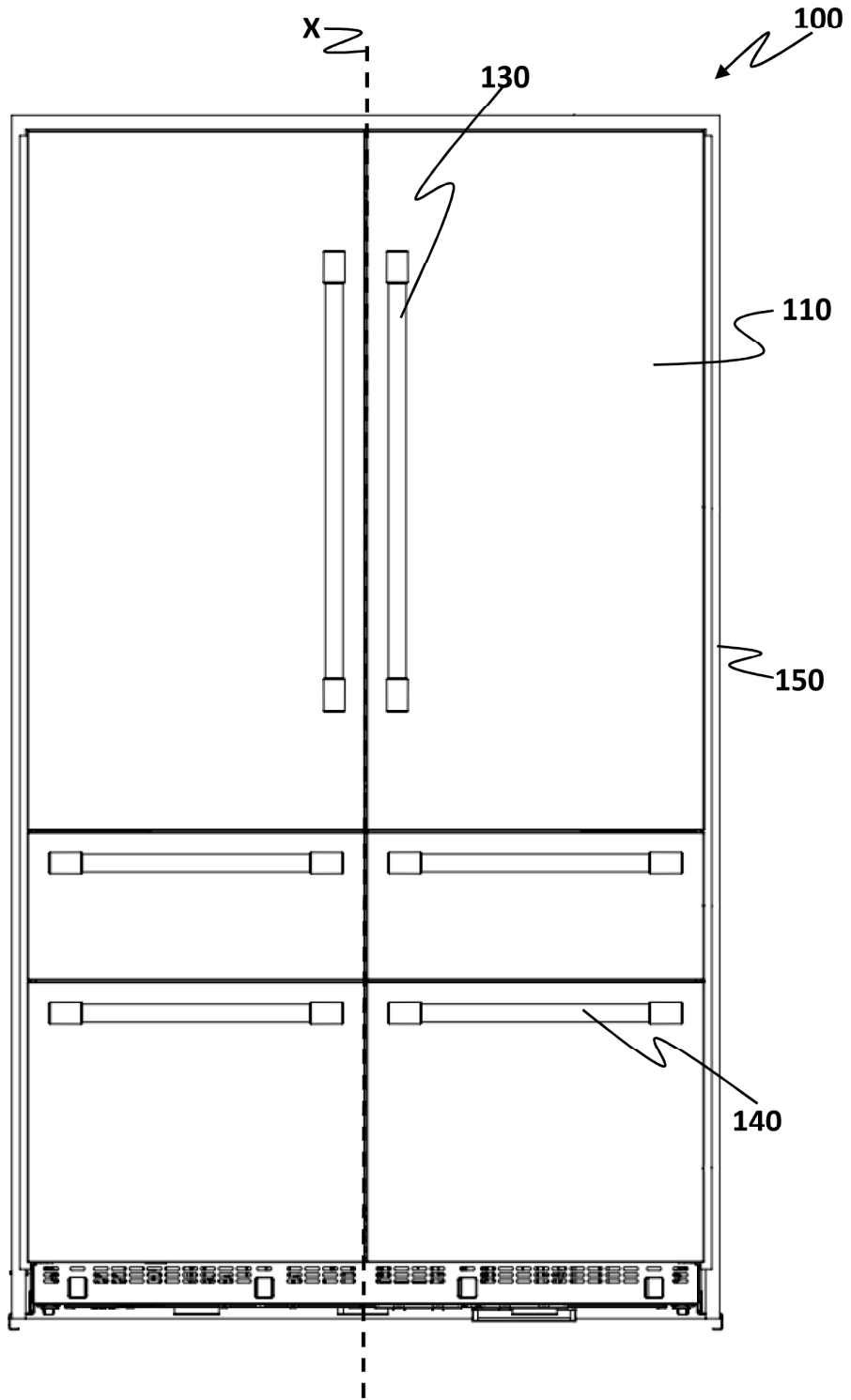

Şekil 1

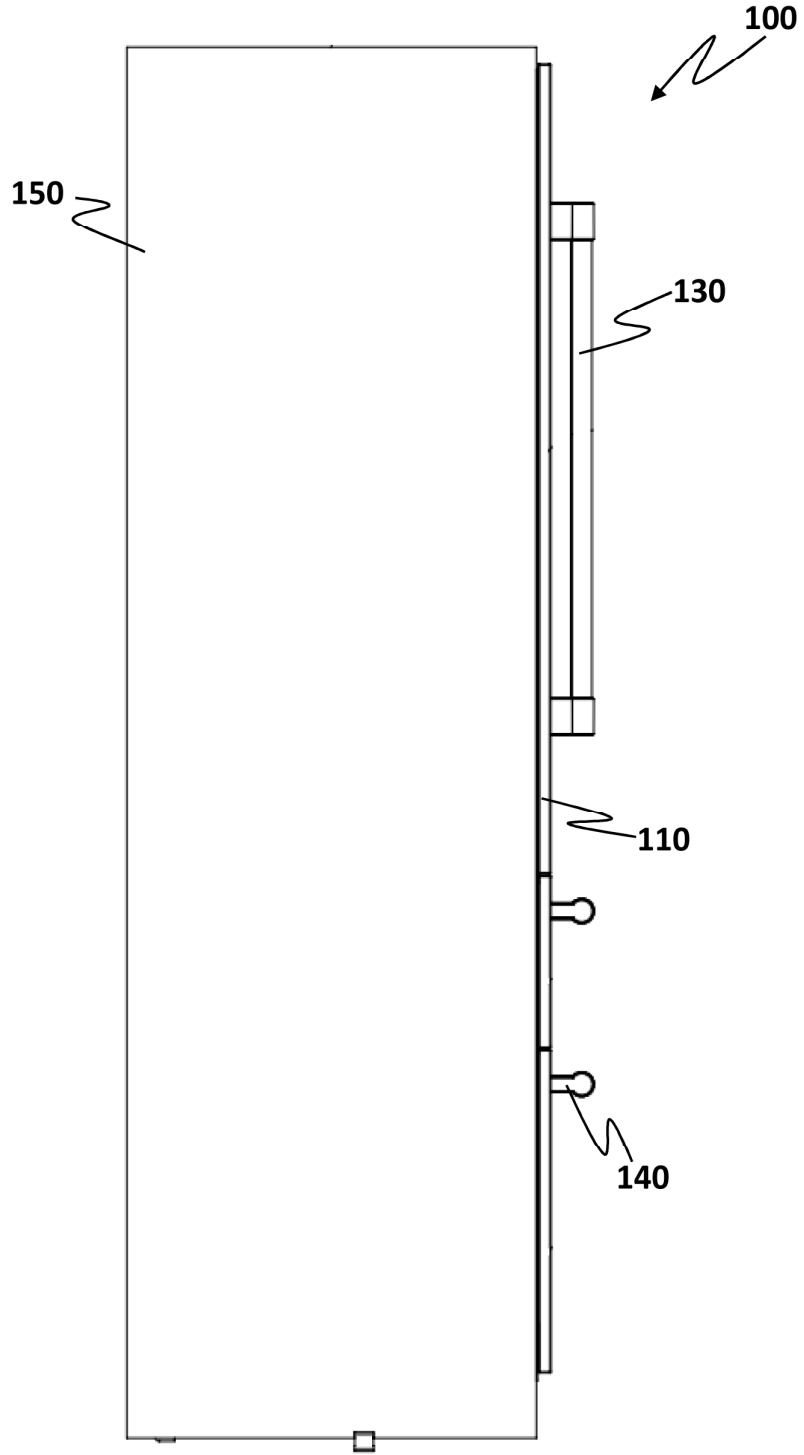

Şekil 2

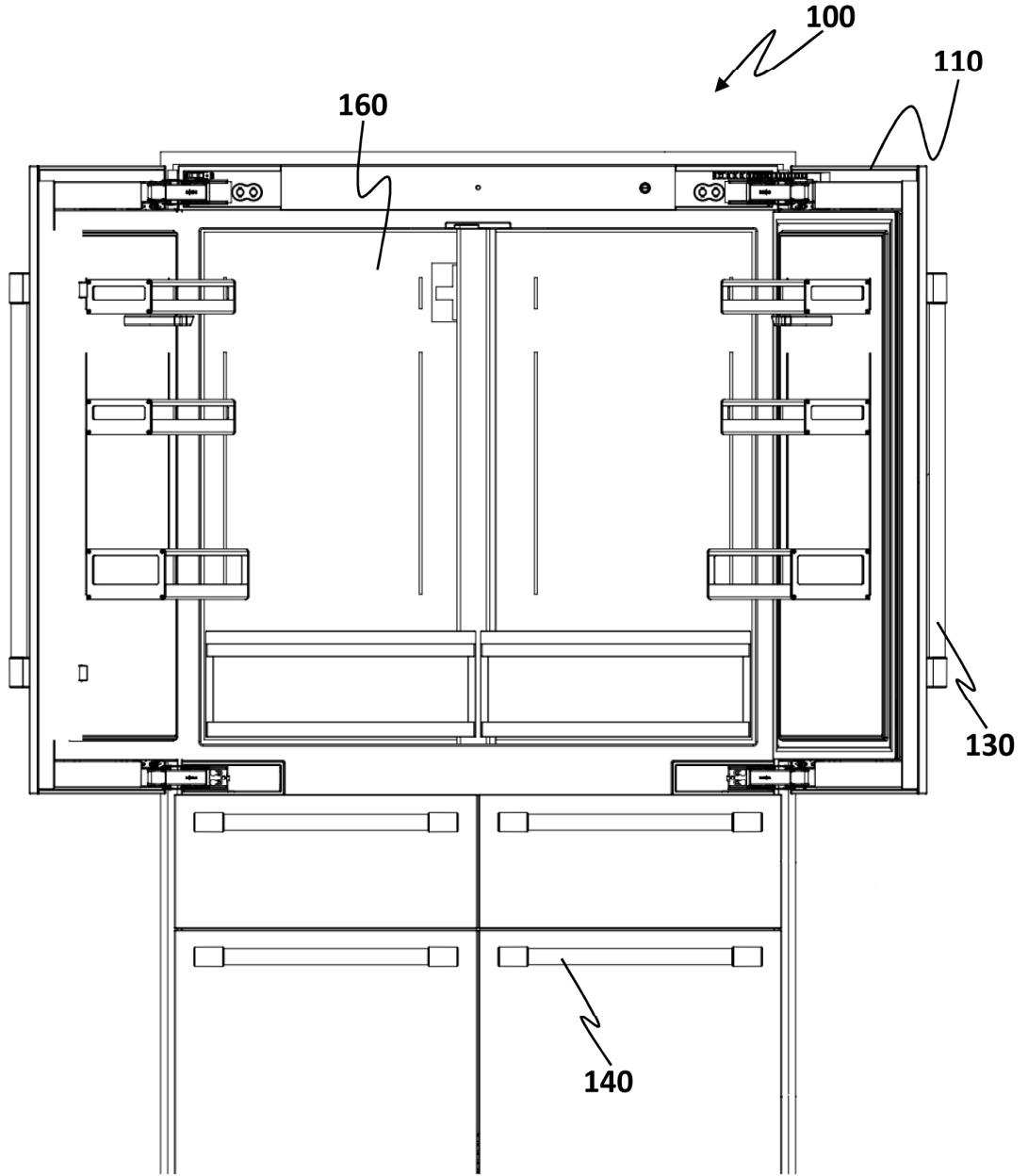

Şekil 3

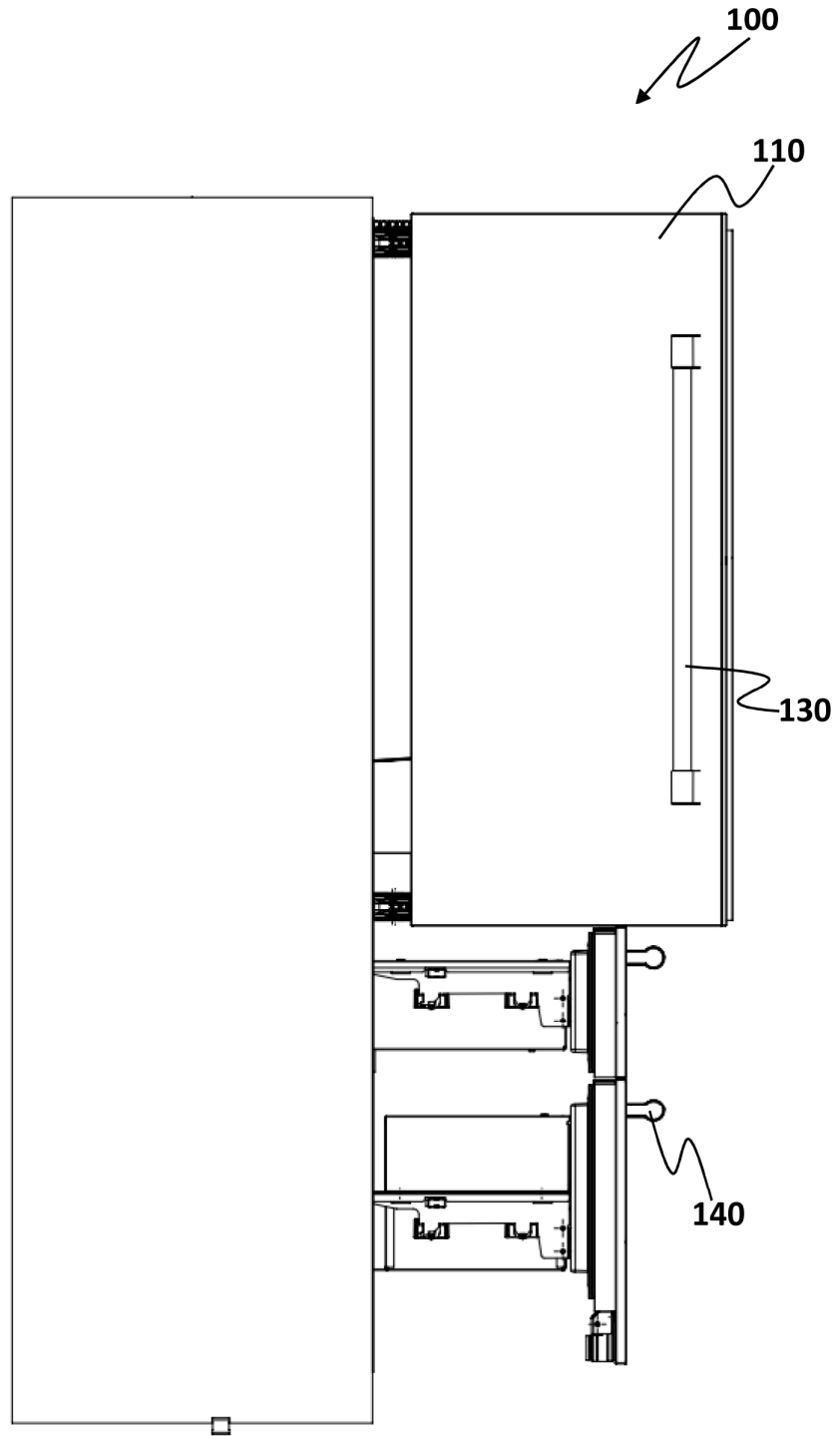

Şekil 4

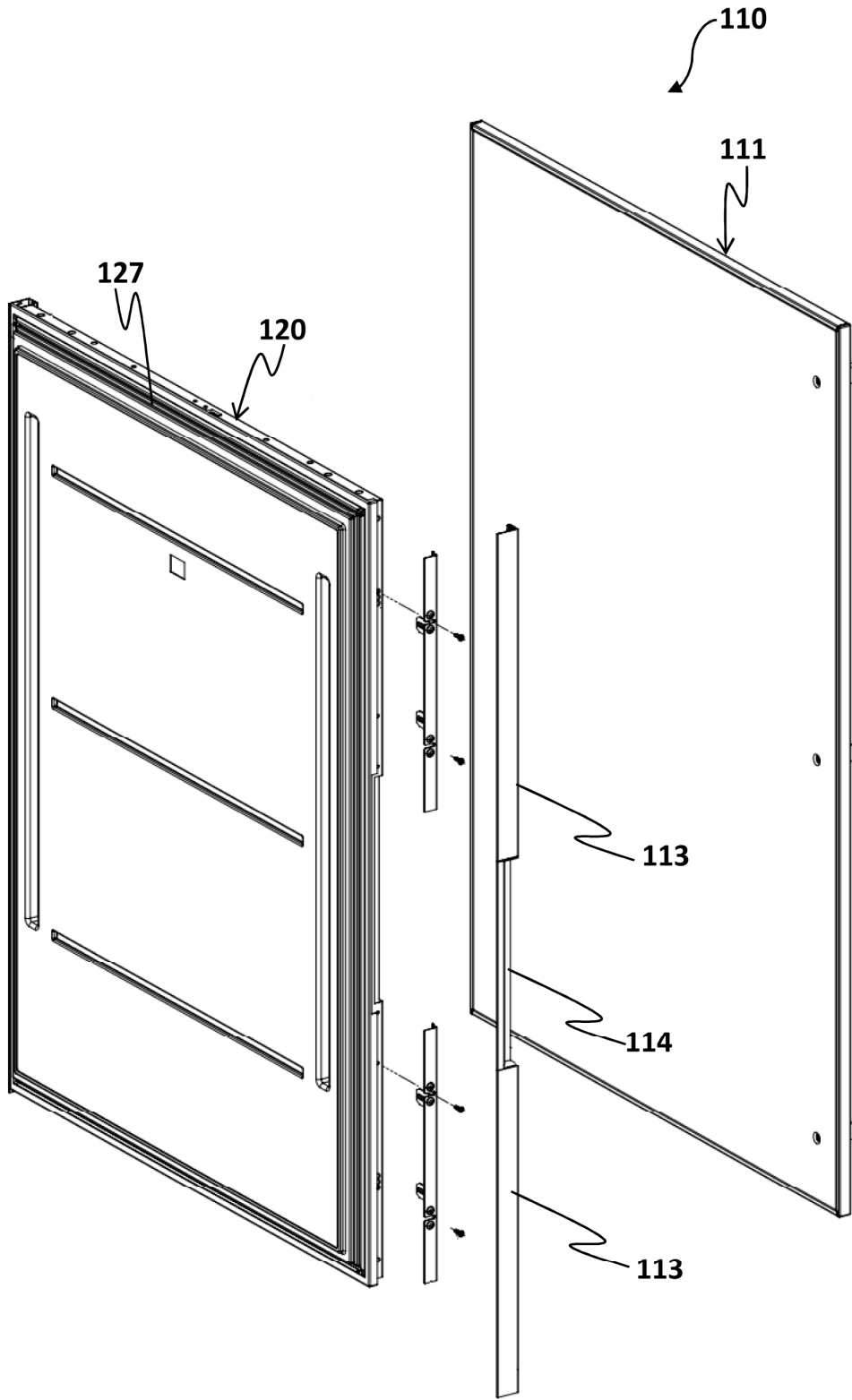

Şekil 5

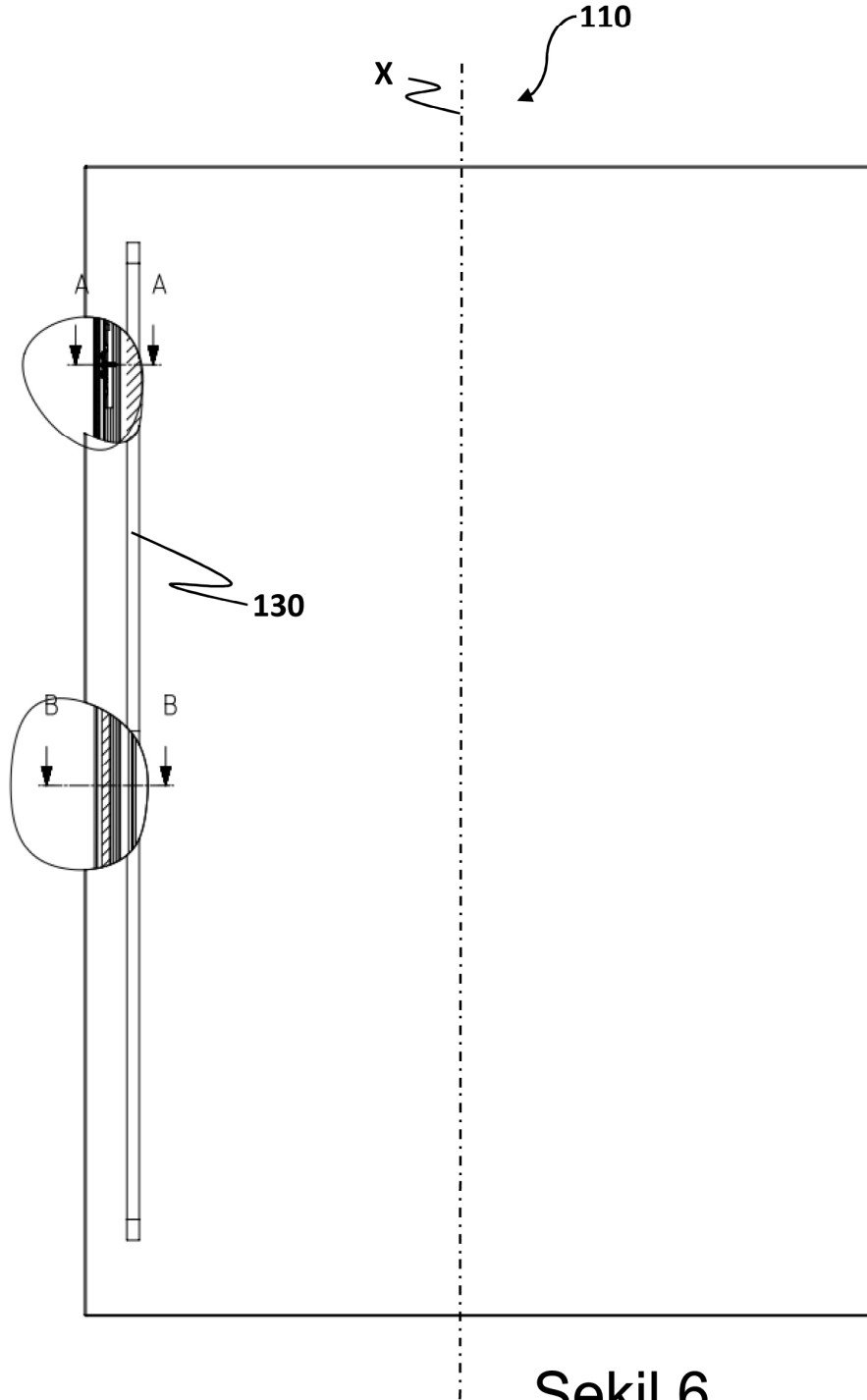

Şekil 6

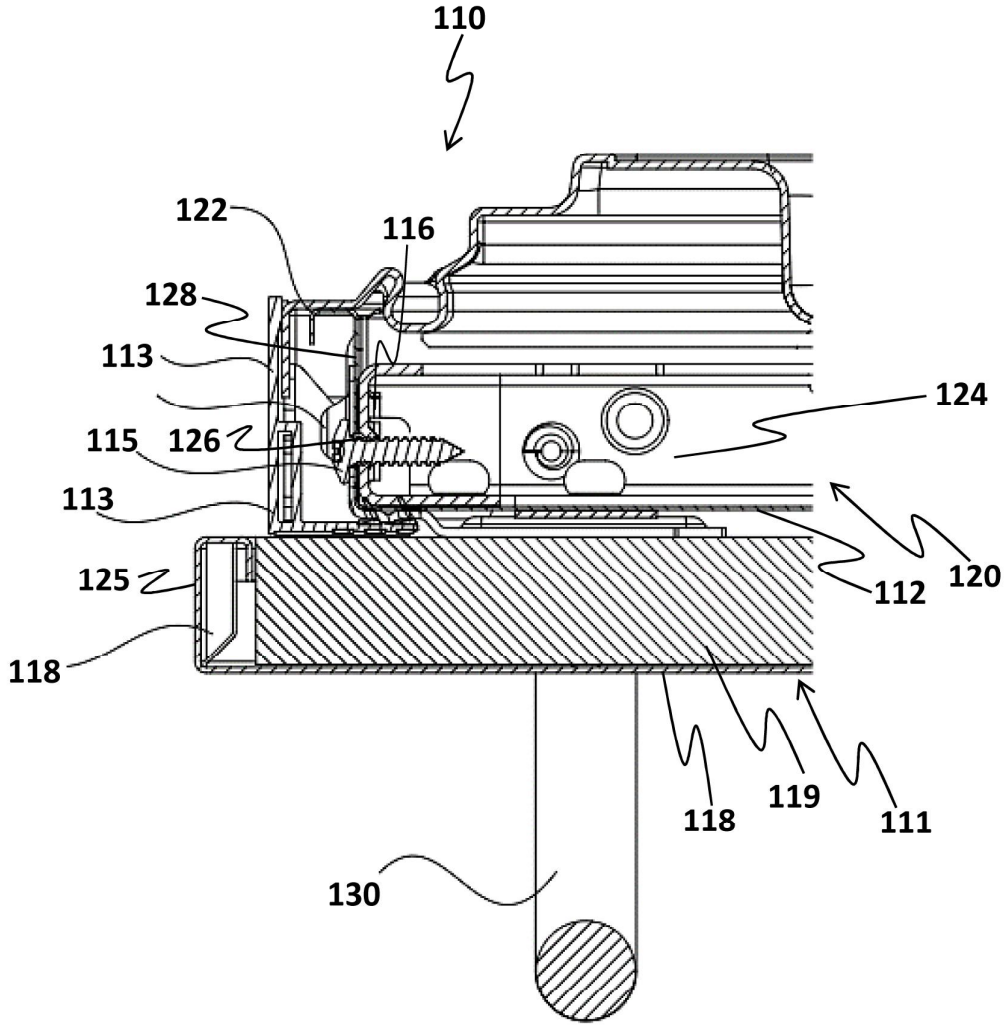

Şekil 7

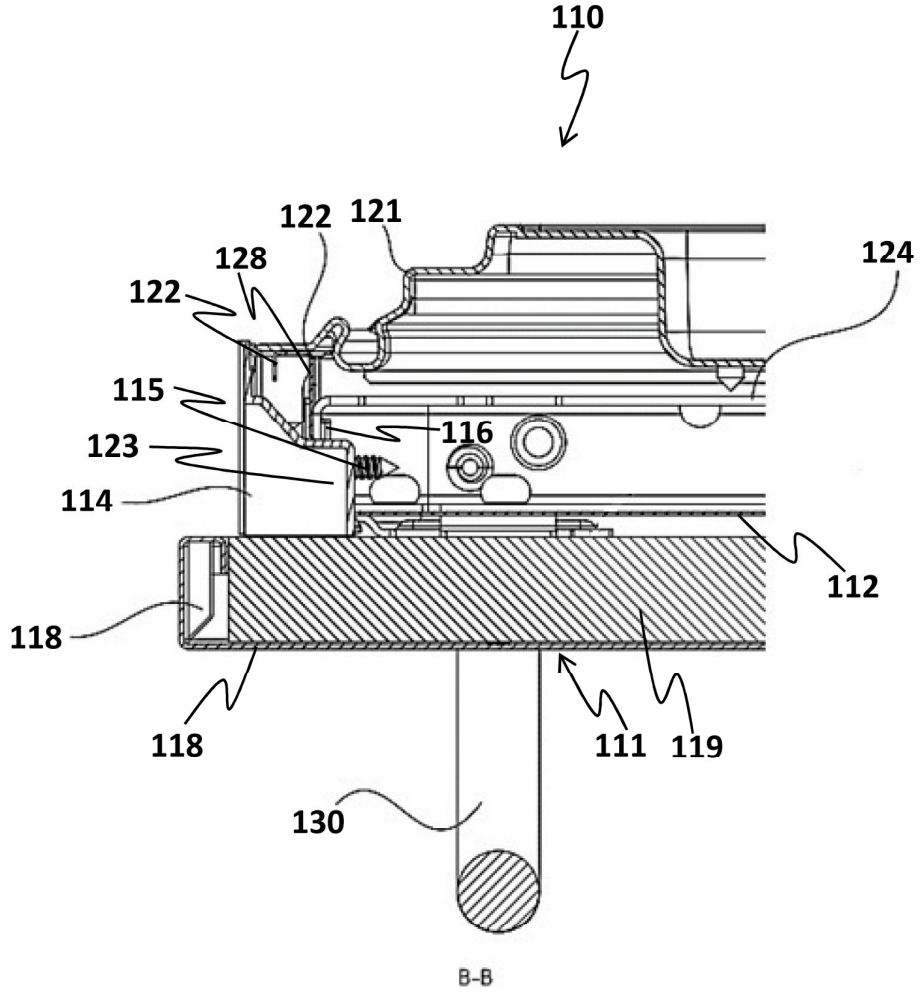

Şekil 8

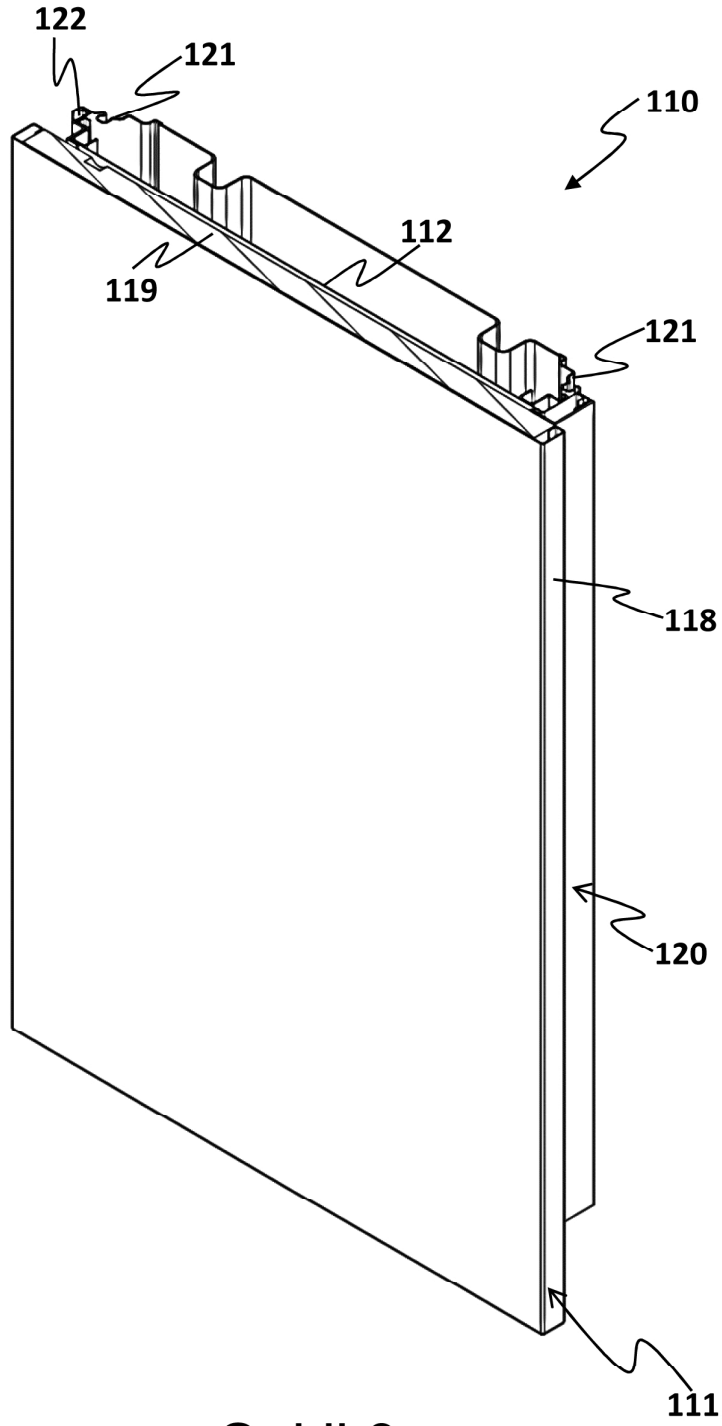

Şekil 9

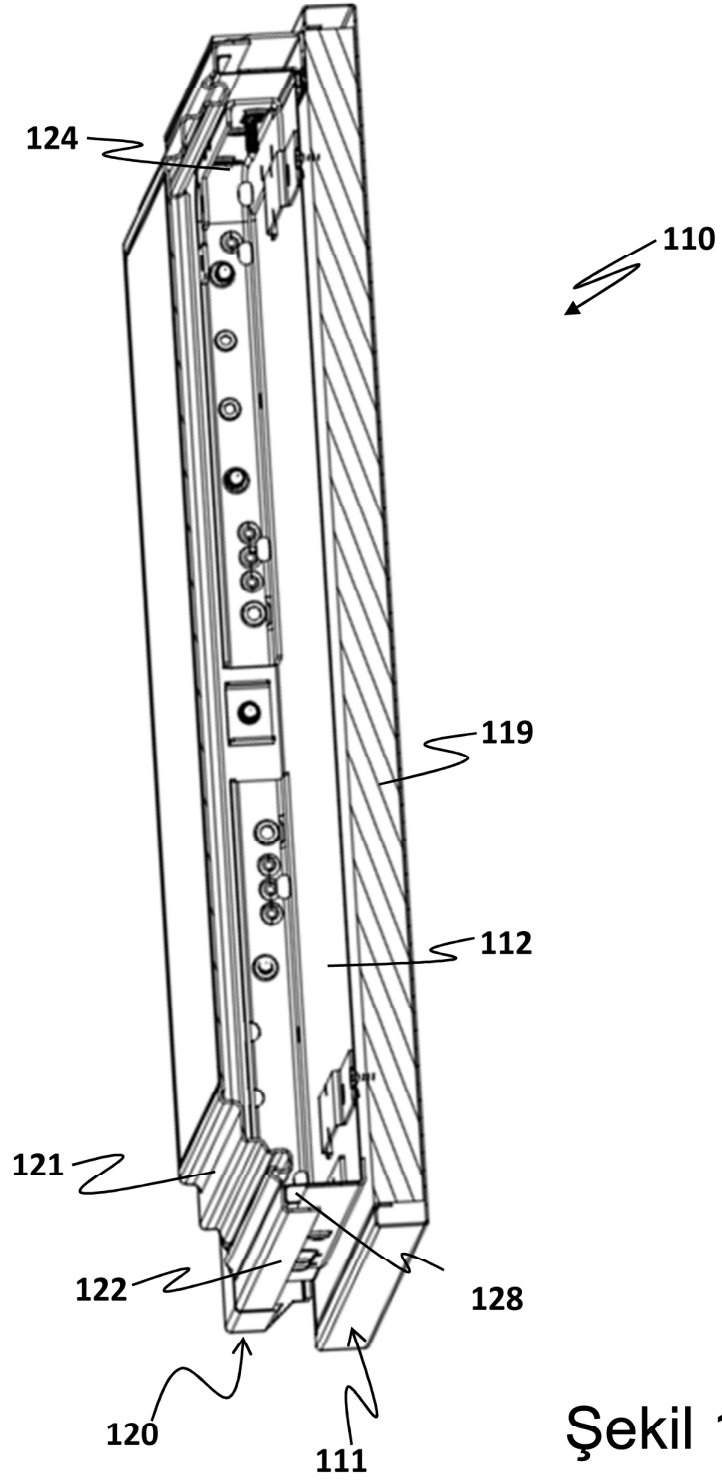

Şekil 10

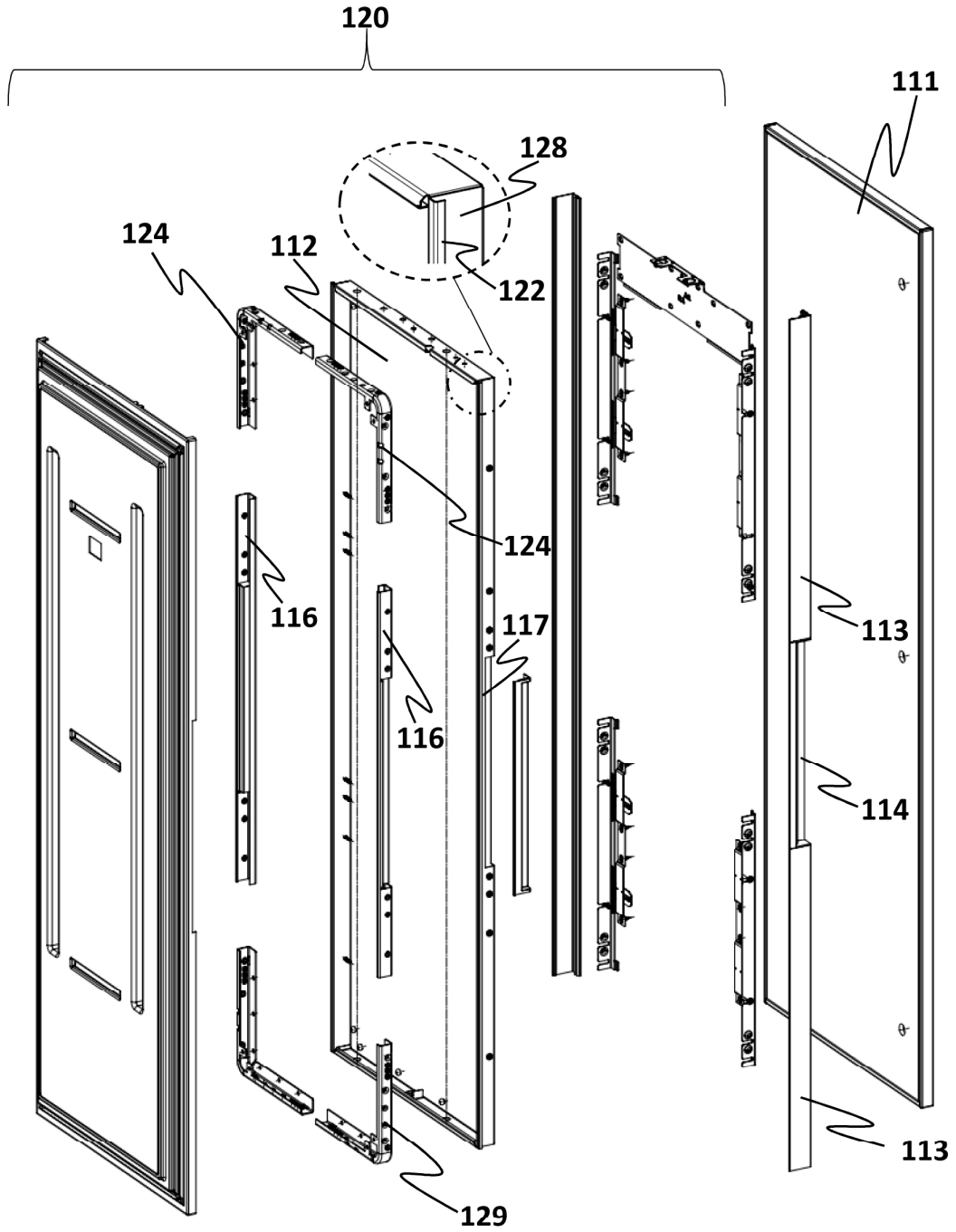

Şekil 11