

19

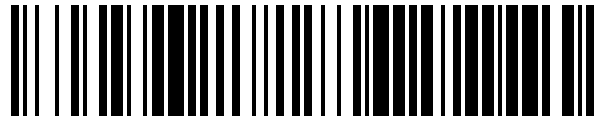

OFICINA ESPAÑOLA DE
PATENTES Y MARCAS

ESPAÑA



11 Número de publicación: **1 101 355**

21 Número de solicitud: 201430146

51 Int. Cl.:

B65D 47/40 (2006.01)

12

SOLICITUD DE MODELO DE UTILIDAD

U

22 Fecha de presentación:

04.02.2014

43 Fecha de publicación de la solicitud:

26.02.2014

71 Solicitantes:

**MARTINEZ MAESTRO, Antonio (100.0%)
C/ Padre Romano, 42 - 1º
02005 Albacete ES**

72 Inventor/es:

MARTINEZ MAESTRO, Antonio

74 Agente/Representante:

CARVAJAL Y URQUIJO, Isabel

54 Título: **TAPÓN VERTEADOR.**

ES 1 101 355 U

DESCRIPCIÓN

Tapón vertedor

Campo de la invención

- 5 La presente invención se refiere a un tapón vertedor, del tipo constituido por una cazoleta, destinada a fijarse en la desembocadura del gollete de un envase contenedor de un líquido, y por una cánula vertedora, a base de un conducto que parte coaxialmente del fondo de la cazoleta, en la que desemboca.

Antecedentes de la invención

- Los taponos del tipo indicado se utilizan ampliamente como dispositivos de vertido en envases destinados a contener determinados líquidos, por ejemplo de uso alimenticio, tales como aceite y vinagre.
- 10 El problema que presentan estos taponos es que en la mayoría de los usos realizados, al tratar de cortar el vertido suele quedar en el extremo de la cánula una gota de líquido que cae al exterior o escurre por la superficie externa del envase, con los inconvenientes que todo ello puede ocasionar.

Descripción de la invención

- 15 La presente invención tiene por objeto eliminar los problemas expuestos, mediante un tapón vertedor en el que la cánula está constituida de modo que al cesar en el vertido no se cree en el extremo de la misma una gota que pudiera caer o escurrir por el exterior del tapón.

Otro objeto de la invención es proporcionar un tapón vertedor de constitución sencilla, que disponga de medios que impidan el rellenado del envase a través de dicho tapón.

- 20 De acuerdo con la invención, la cánula vertedora del tapón está compuesta por dos paredes coaxiales, una externa, que parte del fondo de la cazoleta, y otra interna de menor altura. La pared externa está dotada de una ranura longitudinal pasante que discurre desde el borde libre de dicha pared externa hasta las proximidades de su base. La pared interna queda situada con el borde externo libre en coincidencia con el borde libre de la pared externa.

Entre las dos paredes que conforman la cánula se delimita un pasaje central y un pasaje anular a través de cuyos pasajes se produce la salida de líquido y entrada de aire, al invertir el envase contenedor del líquido.

- 25 La ranura longitudinal de la pared externa de la cánula sirve como medio para recoger o absorber la gota que pueda producirse al cesar en la operación de vertido y situar el envase cerrado con el tapón de la invención en posición vertical de reposo.

- 30 Según una forma de realización preferida, la cánula está atravesada oblicuamente por una compuerta que sobresale de dicha cánula por el lado más alejado de la cazoleta y es desplazable por gravedad entre una posición de obturación, en la cual atraviesa la cánula y cierra el paso a través de la misma, y una posición de apertura, en la cual sobresale de la cánula y libera el paso a través de dicha cánula.

Cuando se sitúa el envase en posición vertical de reposo, la compuerta cae por gravedad hacia la posición de obturación, mientras que al inclinar e invertir el envase, para lograr el vertido del contenido, la compuerta se desplaza fuera de la cánula, hacia la posición de apertura.

- 35 En una posible forma de ejecución la compuerta está constituida por una placa de contorno igual al de la sección oblicua a obturar de la cánula. Esta placa es de mayor longitud que dicha sección oblicua y sobresale fuera de la cánula en una porción que queda alojada en un conducto auxiliar, el cual parte de la cánula, en la que desemboca, y discurre en dirección coincidente con la de la compuerta. Preferentemente la compuerta quedará rematada en su extremo externo en un núcleo de sección igual a la del conducto oblicuo, sirviendo este pistón para facilitar el desplazamiento de la compuerta por gravedad entre las posiciones de obturación y apertura.
- 40

Preferentemente la cánula irá dotada, en la intersección con el conducto auxiliar, por el lado cóncavo del ángulo formado entre dichas cánula y conducto, de un orificio que está situado por encima de la compuerta.

Breve descripción de los dibujos

En los dibujos adjuntos se representa una posible forma de realización, dada a título de ejemplo no limitativo, siendo:

- 45
- La figura 1 muestra en perspectiva de un tapón constituido de acuerdo con la invención.
 - La figura 2 una planta superior del tapón de la figura 1.
 - La figura 3 una sección diametral del tapón, tomada según la línea de corte III-III de la figura 2.

- La figura 4 una vista similar a la figura 3, con el tapón en posición de vertido.
- La figura 5 un alzado frontal de la compuerta.
- La figura 6 una vista de perfil de la misma compuerta.
- La figura 7 una planta superior de la compuerta.

5 Descripción detallada de un modo de realización

En las figuras 1 a 3 se representa un tapón constituido de acuerdo con la invención, el cual comprende una cazoleta (1), que está destinada a acoplarse y fijarse sobre desembocadura del gollete de un envase contenedor de un líquido, y por una cánula (2), que parte del fondo (3) de la cazoleta (1) y desemboca en el interior de la misma.

10 La cánula (2) está compuesta por una pared externa (4) y una pared interna (5) de menor altura, ambas con sus bordes externos aproximadamente enrasados o coplanarios. La pared interna (5) puede ir fijada a la pared externa por ejemplo mediante brazos radiales (6), figuras 2 y 3. También la pared interna (5) puede ir adosada y fijada sobre la pared externa (4) en una zona opuesta a la ocupada por la ranura longitudinal (7), cumpliendo las mismas funciones.

15 La pared externa (4) de la cánula dispone de una ranura longitudinal (7) que parte del borde libre de dicha pared y sobrepasa el borde interno de la pared (5) de la cánula. Esta ranura (7) sirve como medio para la recogida o absorción de la gota residual que pueda producirse al interrumpir el vertido del líquido contenido en el envase.

Según otra característica de la invención, de la pared externa (4) de la cánula (2) parte un conducto auxiliar oblicuo (8) en el que va dispuesta una compuerta (9) que puede desplazarse por gravedad entre una posición de obturación, mostrada en la figura 3, en la cual intercepta la sección de paso de la cánula (2), y una posición de apertura, mostrada en la figura 4, en la cual dicha compuerta queda desplazada fuera de la cánula (2), a lo largo del conducto auxiliar (8).

20 En su extremo externo la compuerta (9) queda rematada en un núcleo (10) de sección igual a la interna del conducto auxiliar (8), estando este núcleo atravesado axialmente por un pasaje (11), para facilitar la salida de aire en su desplazamiento desde la posición de apertura de la figura 4 a la de obturación de la figura 3.

25 Cuando el envase y tapón pasan de la posición vertical de reposo de la figura 3 a la posición de vertido mostrada en la figura 4, la compuerta (9) se desplaza a lo largo del conducto auxiliar (8) hasta alcanzar la posición representada en la figura 4. Al volver a situar el envase y tapón en la posición vertical de reposo de la figura 3, la compuerta (9) se desplaza, guiada por el conducto auxiliar (8) hasta la posición de obturación de la figura 3.

30 Preferentemente la pared externa (4) de la cánula (2) dispondrá, en las proximidades de la intersección con el conducto auxiliar (8) de un orificio (12), que servirá como medio de recogida de la gota que pudiera resbalar sobre dicha pared, al interrumpir la operación de vertido y situar el envase en posición vertical de reposo. Esta acción se facilitará creando en la pared externa (4) unas conformaciones cóncavas que conduzcan hacia el orificio (12), para dirigir las posibles gotas hasta dicho orificio.

35 En las figuras 5 a 7 se representa la compuerta (9), la cual está constituida por una placa que queda rematada por un lado en el núcleo (10) y por el opuesto en una pequeña lengüeta (13) destinada a ajustarse sobre la superficie interna de la pared (4) de la cánula, según se representa en la figura 3. Para impedir que en la posición de vertido, figura 4, el líquido pueda salir por el orificio (12), la compuerta (9) dispondrá, en oposición a la lengüeta (13), de un saliente (13') configurado para obturar dicho orificio, al ocupar la compuerta (9) la posición de vertido, según se representa en el detalle de la figura 4.

El núcleo (10) y conducto auxiliar (8) serán preferentemente de sección aproximadamente ovalada, según se muestra en la figura 7.

40 Con la constitución comentada, al girar el recipiente y tapón de la invención desde la posición de vertido mostrada en la figura 4 a la de reposo vertical mostrada en la figura 3, la gota que habitualmente queda en el extremo de la cánula es absorbida por la ranura (7) y opcionalmente por el orificio (12), sin que llegue a alcanzar la cazoleta (1).

Por su parte, la disposición de la compuerta (9) garantiza la inviolabilidad del contenido del recipiente, al impedir que puedan introducirse líquidos a través de la cánula (4).

45 Entre las paredes externas (4) e interna (5) de la cánula (2) se delimita un pasaje central (14) y un pasaje anular (15), a través de los que se producirá la salida de líquido y entrada de aire al invertir el envase contenedor del líquido.

REIVINDICACIONES

- 5 1.- Tapón vertedor, compuesto por una cazoleta (1), fijable en la desembocadura del gollete de un envase contenedor de un líquido, y por una cánula (2) vertedora que parte coaxialmente del fondo (3) de la cazoleta, **caracterizado por que** la cánula vertedera (2) está compuesta por dos paredes coaxiales, una externa (4) que parte del fondo (3) de la cazoleta, y otra interna (5) de menos altura, ambas con el borde externo en posición coplanaria; cuya pared externa (4) dispone de una ranura longitudinal (7) que parte del borde libre de dicha pared y sobrepasa el borde interno de la pared (5); delimitando las paredes interna (5) y externa (4) un pasaje central (14) y un pasaje anular (15), a través de los que se produce la salida de líquido y entrada de aire al invertir el envase contenedor del líquido.
- 10 2.- Tapón según reivindicación 1, **caracterizado por que** la cánula (2) está atravesada oblicuamente por una compuerta (9) que sobresale de dicha cánula por el lado más alejado de la cazoleta y es desplazable por gravedad entre una posición de obturación, en la cual atraviesa la cánula (2) y cierra el paso a través de la misma, y una posición de apertura, en la cual sobresale exteriormente y libera el paso a través de la cánula.
- 15 3.- Tapón según reivindicación 2, **caracterizado por que** la compuerta (9) está constituida por una placa de contorno igual a la de sección oblicua a obturar de la cánula, cuya placa es de mayor longitud que dicha sección oblicua y sobresale fuera de la cánula en una porción que queda alojada en un conducto auxiliar (8) que parte de la cánula, en la que desemboca, y discurre en dirección coincidente con la de la compuerta (9).
- 4.- Tapón según reivindicación 3, **caracterizado por que** la porción externa en la que se prolonga la compuerta queda rematada en un núcleo (10) de sección coincidente con la interna del conducto auxiliar (8).
- 20 5.- Tapón según reivindicaciones 1 y 3, **caracterizado por que** la cánula (4) dispone, en la intersección de la pared externa (4) con el conducto auxiliar (8), por el lado cóncavo, de un orificio (12) que está situado por encima de la compuerta (9).

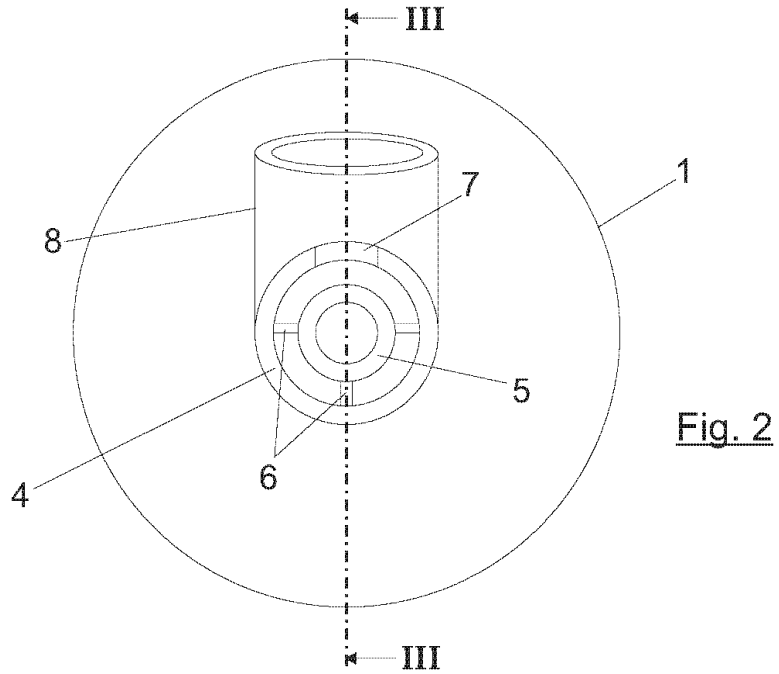
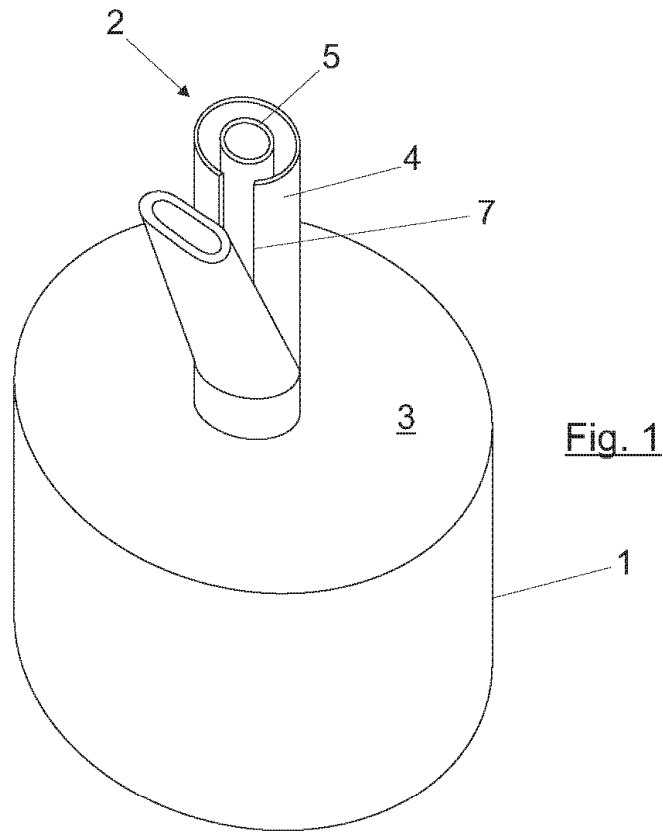

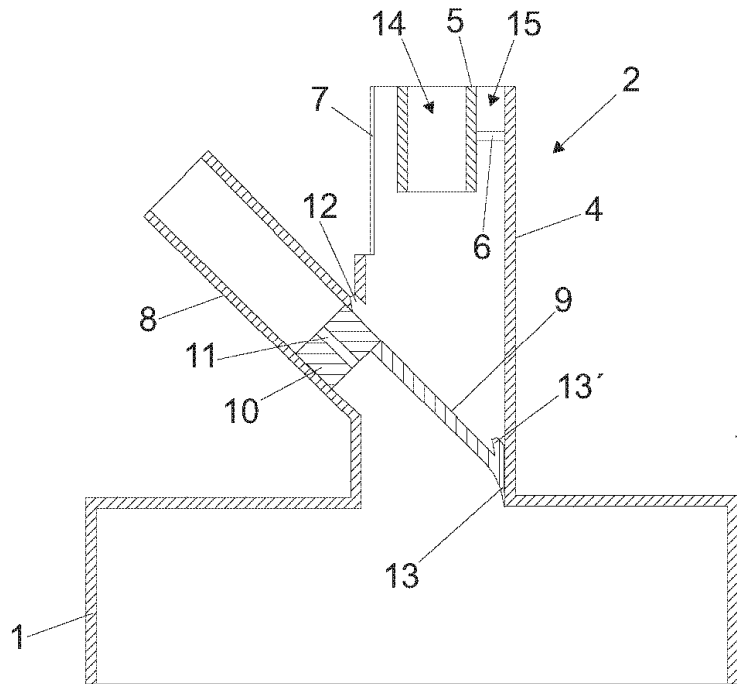

Fig. 3

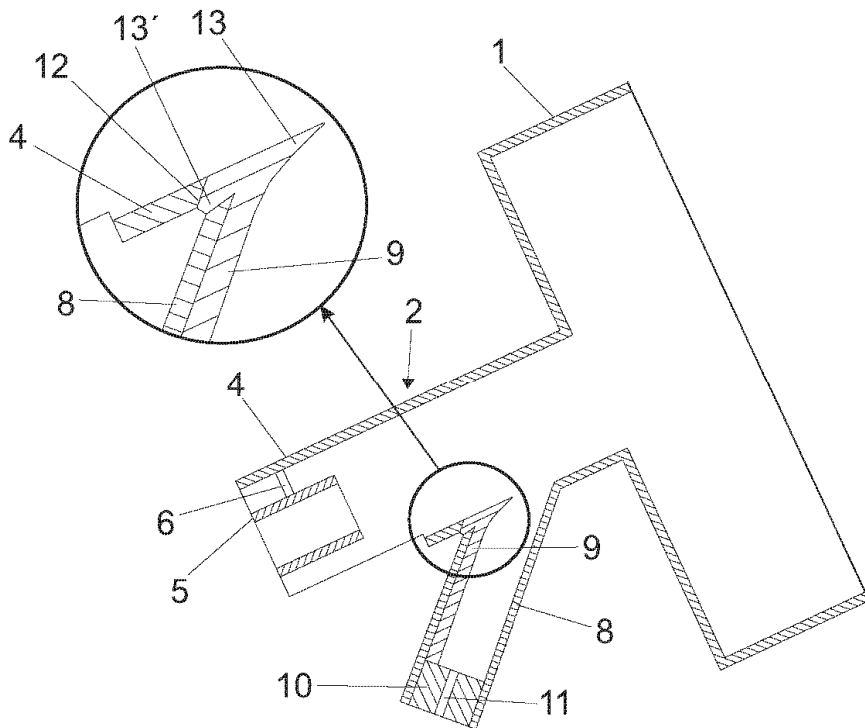

Fig. 4

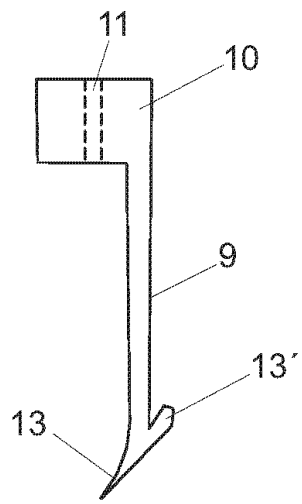

Fig. 6

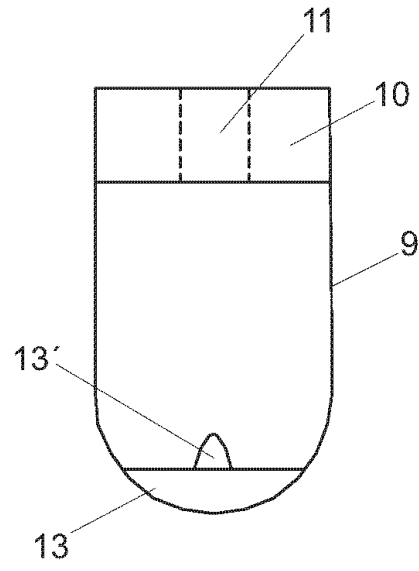

Fig. 5

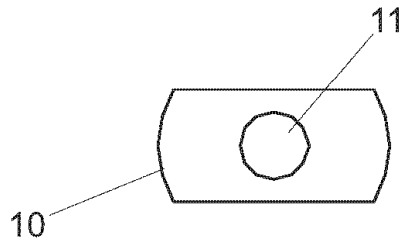

Fig. 7