

RZECZPOSPOLITA  
POLSKA



Urząd Patentowy  
Rzeczypospolitej Polskiej

(12) **OPIS OCHRONNY**  
**WZORU UŻYTKOWEGO** (19) **PL** (11) **71893**

(21) Numer zgłoszenia: **127826**

(22) Data zgłoszenia: **24.11.2018**

(13) **Y1**

(51) Int.Cl.  
*E06B 1/70 (2006.01)*  
*E04B 1/76 (2006.01)*  
*E06B 1/62 (2006.01)*

(54)

**Profil podokienny**

(43) Zgłoszenie ogłoszono:

**12.08.2019 BUP 17/19**

(45) O udzieleniu prawa ochronnego ogłoszono:

**19.04.2021 WUP 08/21**

(73) Uprawniony z prawa ochronnego:

**ERGO PLUS POLSKA  
SPÓŁKA Z OGRANICZONĄ  
ODPOWIEDZIALNOŚCIĄ,  
Miasteczko Śląskie, PL**

(72) Twórca(y) wzoru użytkowego:

**ARTUR BORUSZEWSKI, Ptakowice, PL**

**PL 71893 Y1**

## Opis wzoru

Przedmiotem wzoru użytkowego jest konstrukcja profilu podokiennego, stanowiącego bazę dla parapetu, zwłaszcza zewnętrznego.

Izolacyjność termiczna okien w dobie budownictwa energooszczędnego, zależna zarówno od konstrukcji i szczelności ram, jak i współczynnika przenikalności cieplnej szyb okiennych, to odpowiednie właściwości cieplne i energetyczne całego budynku. Energooszczędność budynku zależy więc także od staranności w osadzeniu okien i drzwi w ścianach, poprawnego ich montażu oraz jak najlepszego uszczelnienia. W związku z tym od pewnego czasu popularność zyskały tak zwane ciepłe parapety, czyli profile podokienne pozwalające na odpowiednie wykończenie otworów okiennych i co za tym idzie znaczącą poprawę warunków termicznych budynku.

Z opisu patentowego EP0475218 (A1) znany jest parapet złożony z korpusu, którego boczne ściany są wyniesione ponad poziom środka korpusu i dostosowane do przymocowania do ścian bocznych otworu okiennego. Wysokość ścian bocznych zmniejsza się w kierunku ściany przedniej korpusu, a przednia część ścian bocznych jest zakrzywiona w dół po łuku. Wzdłuż krawędzi tylnej korpusu znajduje się pionowa listwa uszczelniająca, której ściana tylna jest zlicowana ze ścianą tylną korpusu. Wysokość listwy uszczelniającej jest mniejsza od wysokości ścian bocznych korpusu. Ściana tylna korpusu jest wyższa od ściany przedniej, a co za tym idzie przekrój poprzeczny korpusu ma kształt trapezu prostokątnego.

W zgłoszeniu patentowym FR2930585 (A1) ujawniony został parapet w formie płyty o wyniesionej prostopadle ścianie tylnej i wyniesionych na pewnym odcinku ścianach bocznych, których wysokość zmniejsza się stopniowo w kierunku ściany przedniej płyty. W części przedniej płyta jest obustronnie poszerzona.

Profil podokienny ma postać bryły, której korpus ma w części środkowej przekrój poprzeczny o kształcie zbliżonym do prostokątnego trapezu i wyniesione pionowo ściany boczne. **Istota rozwiązania** wzoru użytkowego polega na tym, że ściany boczne i ściana tylna profilu mają w części tylnej profilu tę samą wysokość, przy czym ściana tylna profilu jest od 1,5 do 2,5 razy grubsza od ścian bocznych profilu. Na szczycie ściany tylnej profilu znajduje się prostopadłościenny występ uszczelniający, węższy od ściany tylnej profilu.

Korzystnie wysokość ścian bocznych profilu jest równa z wysokością ściany tylnej na odcinku odpowiadającym grubości ściany tylnej.

Korzystnie wysokość ścian bocznych zmniejsza się stopniowo w kierunku płaszczyzny czołowej profilu.

W korzystnym wykonaniu powierzchnie czołowe ścian bocznych leżą w tej samej płaszczyźnie co powierzchnia czołowa profilu.

Korzystnie wysokość pionowych krawędzi tylnych ścian bocznych jest większa od pionowych krawędzi przednich ścian bocznych o od 10 do 30%.

Korzystnie występ uszczelniający jest zlicowany z przednią powierzchnią pionową ściany tylnej.

Korzystnie profil wykonany jest z materiału izolacyjnego, w szczególności z twardego styropianu.

Korzystnie profil wykonany jest z płyty poliizocyanurkowej.

Korzystnie profil wykonany jest ze spienionego materiału o zamkniętych komórkach.

Korzystnie profil wykonany jest ze spienionego materiału o otwartych komórkach.

W korzystnym wykonaniu powierzchnia profilu pokryta jest warstwą środka odpornego na wilgoć, w szczególności żywicą.

Korzystnie powierzchnia profilu pokryta jest warstwą z polimocznika.

Podstawową zaletą rozwiązania według wzoru użytkowego jest fakt likwidacji mostków termicznych występujących między oknem a dolną powierzchnią otworu okiennego. Poprzez poprawę szczelności połączenia okno – otwór okienny profil ma znaczny wpływ na poprawę energooszczędności budynku. Ponadto profil chroni przed wilgocią uszczelnienie okna w jego dolnej części, zapobiegając degradacji tegoż uszczelnienia, a tym samym gwarantuje utrzymanie właściwej szczelności stolarki okiennej przez lata. Profil stanowi również doskonałą bazę dla właściwego parapetu. Nie bez znaczenia jest fakt, iż montaż profilu jest niezwykle prosty i szybki. Profil według wzoru użytkowego może być zastosowany do każdego rodzaju stolarki okiennej i dostosowany ściśle do jej wymiarów. Zastosowanie warstwy ochronnej z żywicy, a w szczególności z polimocznika sprawia, iż profil jest odporny na działanie promieniowania UV, wilgoć, a także zwiększa kilkukrotnie odporność na naciski powierzchniowe.

Przedmiot wzoru użytkowego został przedstawiony na rysunku, na którym Fig. 1 stanowi widok aksonometryczny pierwszej postaci profilu, Fig. 2 – przekrój pionowy profilu w drugiej postaci, Fig. 3 – widok aksonometryczny trzeciej postaci profilu, Fig. 4 – widok z boku fragmentu profilu uzyskanego po jego przecięciu w płaszczyźnie pionowej.

Pierwsza postać wzoru użytkowego pokazana na rysunku Fig. 1 charakteryzuje się tym, że profil 1 jest monolityczną bryłą wykonaną z materiału izolacyjnego, w szczególności z twardego styropianu PUR, PIR lub dowolnego spienionego materiału o zamkniętych lub otwartych komórkach, pokrytego warstwą 6 odporną na promieniowanie UV i wilgoć, w szczególności dowolną żywicą lub polimocznikiem.

Ściany boczne 3 i ściana tylna 2 profilu 1 mają wysokość większą niż wysokość części środkowej korpusu profilu 1. Ściany boczne 3 i ściana tylna 2 profilu mają tę samą wysokość na odcinku odpowiadającym grubości ściany tylnej 2. Ściana tylna 2 profilu 1 jest od około 2 razy grubsza od ścian bocznych 3 profilu 1. Na szczycie ściany tylnej 2 profilu 1 znajduje się występ uszczelniający 4 o długości równej szerokości profilu 1. Występ uszczelniający 4 jest węższy od ściany tylnej 2 profilu 1.

Wysokość ścian bocznych 3 zmniejsza się stopniowo w kierunku płaszczyzny czołowej 5 profilu tak, że wysokość pionowych krawędzi tylnych ścian bocznych 3 jest większa od pionowych krawędzi przednich ścian bocznych 3 o około 15%.

Ściany boczne 3 mają tę samą długość co głębokość profilu, a powierzchnie czołowe ścian bocznych 3 leżą w tej samej płaszczyźnie co powierzchnia czołowa 5 profilu.

Druga postać wzoru użytkowego pokazana na rysunku Fig. 2 posiada wszystkie cechy postaci pierwszej, z tym że ściana czołowa występu uszczelniającego 4 jest zlicowana z przednią powierzchnią pionową ściany tylnej 2.

Na rysunku Fig. 3 pokazano trzecią postać wzoru użytkowego, która charakteryzuje się tym, że ściany boczne 3 stanowią elementy niezależne od bryły profilu 1 i mocowane do niej za pomocą kleju montażowego lub wkrętów.

Ściany boczne 3 i bryła profilu 1 wykonane są z materiału izolacyjnego, w szczególności z twardego styropianu PUR, PIR lub dowolnego spienionego materiału o zamkniętych lub otwartych komórkach, pokrytego warstwą 6 odporną na promieniowanie UV i wilgoć, w szczególności dowolną żywicą lub polimocznikiem.

Ściany boczne 3 i ściana tylna 2 profilu 1 mają wysokość większą niż wysokość części środkowej korpusu profilu 1. Ściany boczne 3 i ściana tylna 2 profilu mają tę samą wysokość na odcinku odpowiadającym grubości ściany tylnej 2. Ściana tylna 2 profilu 1 jest od około 2 razy grubsza od ścian bocznych 3 profilu 1. Na szczycie ściany tylnej 2 profilu 1 oraz ścian bocznych znajdują się występy uszczelniające 4 o długości łącznej równej szerokości złożonego profilu. Występ uszczelniający 4 jest węższy od ściany tylnej 2 profilu 1.

Wysokość ścian bocznych 3 zmniejsza się stopniowo w kierunku płaszczyzny czołowej 5 profilu tak, że wysokość pionowych krawędzi tylnych ścian bocznych 3 jest większa od pionowych krawędzi przednich ścian bocznych 3 o około 15%.

Ściany boczne 3 mają tę samą długość co głębokość profilu, a powierzchnie czołowe ścian bocznych 3 leżą w tej samej płaszczyźnie co powierzchnia czołowa 5 profilu.

Na rysunku Fig. 4 pokazano fragment pierwszej postaci profilu oraz trzeciej postaci profilu po złożeniu ściany bocznej 3 i bryły profilu 1 z warstwą ochronną z żywicy lub polimocznika 6.

Montaż profilu 1 polega na przymocowaniu go do ścian bocznych i ściany dolnej otworu okiennego za pomocą kleju montażowego lub pianki montażowej. Na profil 1 nakłada się parapet.

## Zastrzeżenia ochronne

1. Profil podokienny w postaci bryły, której korpus ma w części środkowej przekrój poprzeczny o kształcie zbliżonym do prostokątnego trapezu i wyniesione pionowo ściany boczne, **znamienny tym**, że ściany boczne (3) i ściana tylna (2) profilu mają w części tylnej profilu (1) tę samą wysokość, przy czym ściana tylna (2) profilu (1) jest od 1,5 do 2,5 razy grubsza od ścian bocznych (3) profilu (1), a na szczycie ściany tylnej (2) profilu (1) znajduje się prostopadłościenny występ uszczelniający (4), węższy od ściany tylnej (2) profilu (1).
2. Profil według zastrz. 1, **znamienny tym**, że wysokość ścian bocznych (3) profilu (1) jest równa z wysokością ściany tylnej (2) na odcinku odpowiadającym grubości ściany tylnej (2).

3. Profil według zastrz. 1, **znamienny tym**, że wysokość ścian bocznych (3) zmniejsza się stopniowo w kierunku płaszczyzny czołowej (5) profilu.
4. Profil według zastrz. 1, **znamienny tym**, że powierzchnie czołowe ścian bocznych (3) leżą w tej samej płaszczyźnie co powierzchnia czołowa (5) profilu.
5. Profil według zastrz. 1, **znamienny tym**, że wysokość pionowych krawędzi tylnych ścian bocznych (3) jest większa od pionowych krawędzi przednich ścian bocznych (3) o od 10 do 30%.
6. Profil według zastrz. 1, **znamienny tym**, że występ uszczelniający (4) jest zlicowany z przednią powierzchnią pionową ściany tylnej.
7. Profil według zastrz. 1, **znamienny tym**, że wykonany jest z materiału izolacyjnego, w szczególności z twardego styropianu.
8. Profil według zastrz. 1, **znamienny tym**, że wykonany jest z płyty poliizocyanuratuowej.
9. Profil według zastrz. 1, **znamienny tym**, że wykonany jest ze spienionego materiału o zamkniętych komórkach.
10. Profil według zastrz. 1, **znamienny tym**, że wykonany jest ze spienionego materiału o otwartych komórkach.
11. Profil według zastrz. 1, **znamienny tym**, że jego powierzchnia pokryta jest warstwą (6) środka odpornego na wilgoć, w szczególności żywicą.
12. Profil według zastrz. 7 albo 8, albo 9, albo 10, **znamienny tym**, że jego powierzchnia pokryta jest warstwą (6) polimocznika.

### Rysunki

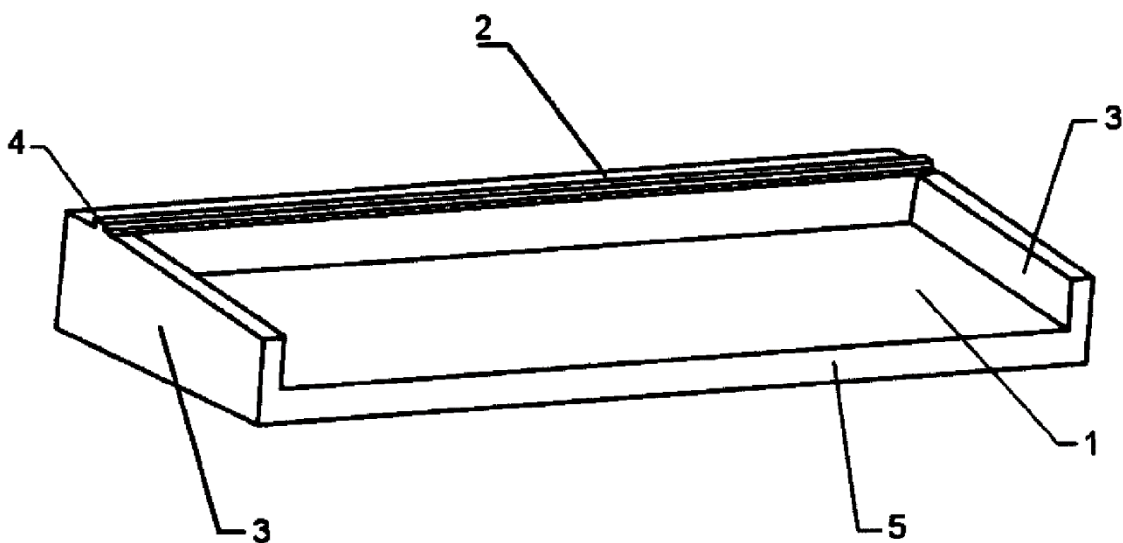

Fig.1

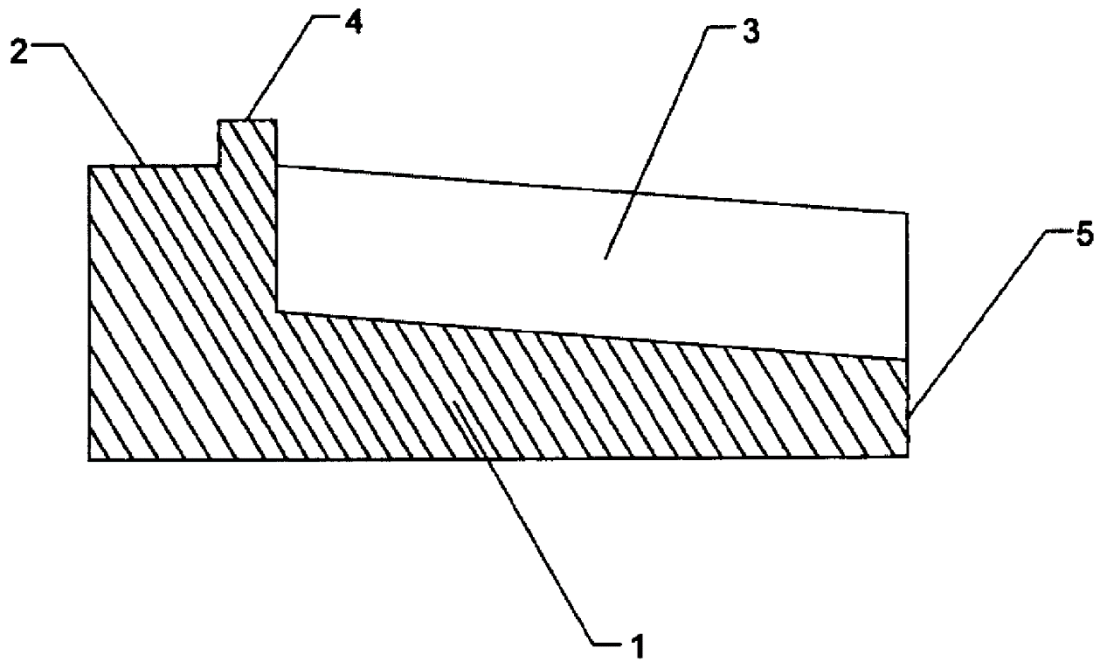

Fig. 2

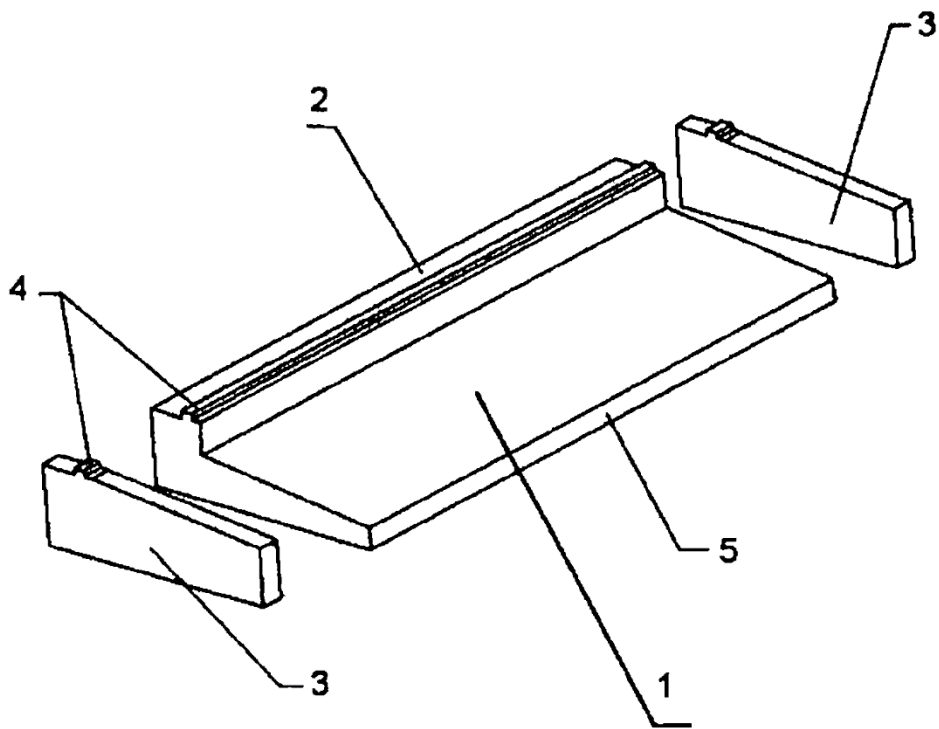

Fig. 3

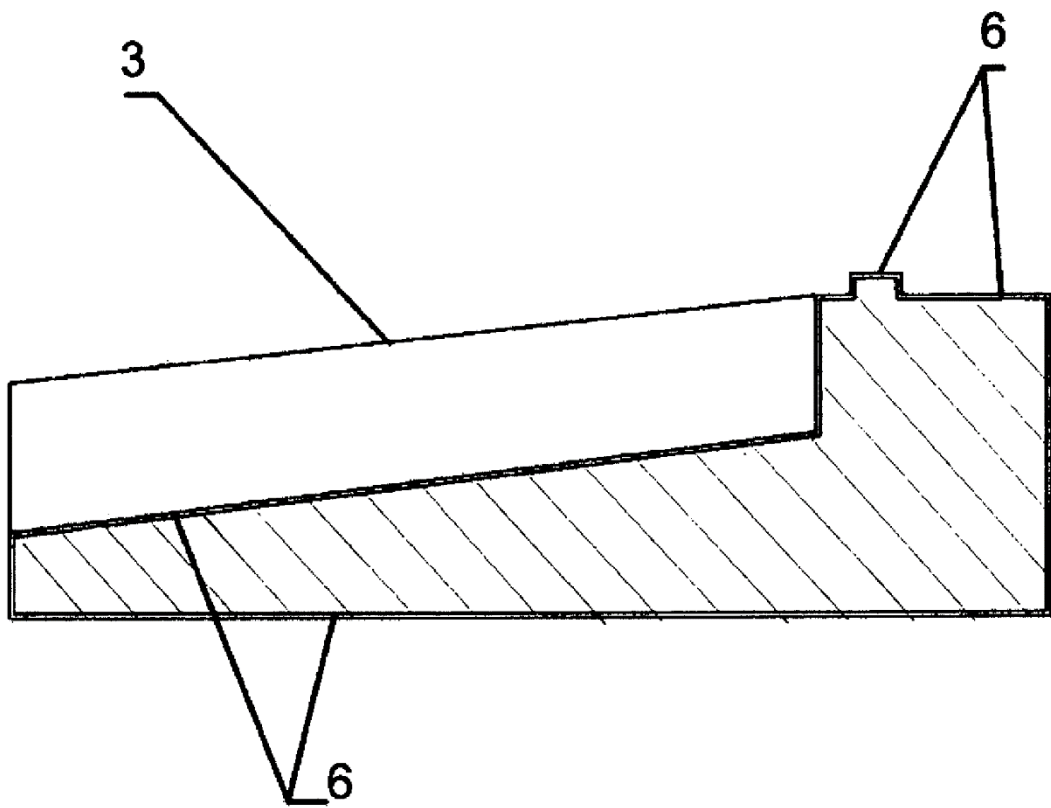

Fig. 4