



(12) 实用新型专利

(10) 授权公告号 CN 222243144 U

(45) 授权公告日 2024. 12. 27

(21) 申请号 202421441978.7

(22) 申请日 2024.06.22

(73) 专利权人 浙江三正旅游用品集团有限公司

地址 325215 浙江省温州市瑞安市陶山镇霞林工业区

(72) 发明人 张自忠 张壹 张自洁

(74) 专利代理机构 杭州博创立新知识产权代理

事务所(普通合伙) 33418

专利代理师 魏勇

(51) Int. Cl.

B23K 26/38 (2014.01)

B23K 26/402 (2014.01)

B23K 26/70 (2014.01)

权利要求书1页 说明书3页 附图3页

(54) 实用新型名称

一种箱包生产用裁切装置

(57) 摘要

本实用新型提供一种箱包生产用裁切装置,涉及箱包生产技术领域,包括输送框,所述输送框的两侧内壁之间等距转动连接有多个输送滚筒,所述输送框的内壁之间等距固定有多个支板,多个所述支板分别位于相邻两个输送滚筒之间,本实用新型,将箱包本体置于输送框入口处的引导板上,在箱包本体进入输送框内部时,通过输送滚筒对其进行输送,在输送至支架的内部时,通过转动转盘带动螺杆转动,从而可以推动活动板向箱包本体移动,在活动板移动的过程中会带动托板沿着支板的顶部滑动,由于支板的顶部为倾斜状,所以在斜面的作用下可以将托板向上抬升,从而将箱包本体向上顶升,使得箱包本体底部与输送滚筒相互分离,避免产生磨损。

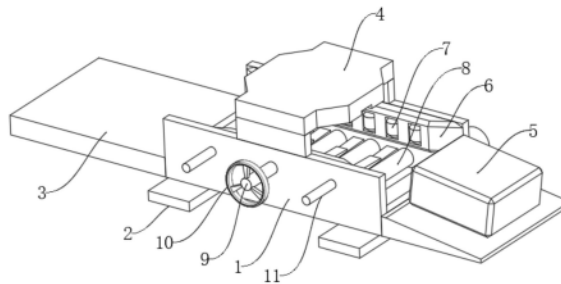

1. 一种箱包生产用裁切装置,包括输送框(1),其特征在于:所述输送框(1)的两侧内壁之间等距转动连接有多个输送滚筒(8),所述输送框(1)的内壁之间等距固定有多个支板(18),多个所述支板(18)分别位于相邻两个输送滚筒(8)之间,且多个支板(18)的顶部均呈倾斜状,所述输送框(1)的内侧设置有活动板(16),所述活动板(16)的底部等距固定有多个连杆(17),多个所述连杆(17)的底部均转动连接有托板(19),多个所述托板(19)的底部均对应与支板(18)的顶部相互贴合。

2. 根据权利要求1所述的一种箱包生产用裁切装置,其特征在于:所述输送框(1)的一侧螺纹连接有螺杆(9),所述螺杆(9)的一端延伸至输送框(1)的内部,且转动连接在活动板(16)上,所述螺杆(9)的另一端固定有转盘(10)。

3. 根据权利要求2所述的一种箱包生产用裁切装置,其特征在于:所述活动板(16)的一侧固定有两个导向杆(11),两个所述导向杆(11)的一端均对应贯穿至输送框(1)的外部。

4. 根据权利要求3所述的一种箱包生产用裁切装置,其特征在于:所述活动板(16)的另一侧等距固定有多个弹簧压紧片(20),所述输送框(1)的另一侧固定有导向板(6),所述导向板(6)的一侧等距转动连接有多个导向滚轮(7)。

5. 根据权利要求1所述的一种箱包生产用裁切装置,其特征在于:所述输送框(1)的顶部之间固定有支架(4),所述支架(4)的内部底面设置有激光切割器(12)。

6. 根据权利要求1所述的一种箱包生产用裁切装置,其特征在于:所述输送框(1)的两端均设置有引导板(3),位于所述输送框(1)入口处的引导板(3)上设置有箱包本体(5),所述输送框(1)的底部设置有两个垫板(2)。

7. 根据权利要求6所述的一种箱包生产用裁切装置,其特征在于:多个所述输送滚筒(8)的一端均对应延伸至输送框(1)的外侧,多个所述输送滚筒(8)的一端均固定有双匝带轮(14),相邻两个所述双匝带轮(14)之间均设置有皮带(15),其中一个所述垫板(2)的顶部固定有电机(13),所述电机(13)的输出端与其中一个双匝带轮(14)连接。

一种箱包生产用裁切装置

技术领域

[0001] 本实用新型涉及箱包生产技术领域,尤其涉及一种箱包生产用裁切装置。

背景技术

[0002] 箱包是对袋子的统称,是用来装东西的各种包包的统称,包括一般的购物袋、手提包、手拿包、钱包、背包、单肩包、挎包、腰包和多种拉杆箱等。

[0003] 目前在对拉杆箱包进行生产时,由于拉杆箱包的壳体采用高密度塑料制成,在箱体上安装观察窗或者开口时需要对其进行切割,现有的切割方式大多通过自动化切割生产线进行切割运输,在切割时需要将箱体进行固定,由于输送时采用输送带进行输送,这就导致在箱体固定的同时输送带会与箱体接触面产生摩擦,将箱体外表面损坏。

实用新型内容

[0004] 本实用新型为了解决现有技术问题,提供一种箱包生产用裁切装置。为解决上述技术问题,本实用新型采用技术方案的基本构思是:

[0005] 一种箱包生产用裁切装置,包括输送框,所述输送框的两侧内壁之间等距转动连接有多个输送滚筒,所述输送框的内壁之间等距固定有多个支板,多个所述支板分别位于相邻两个输送滚筒之间,且多个支板的顶部均呈倾斜状,所述输送框的内侧设置有活动板,所述活动板的底部等距固定有多个连杆,多个所述连杆的底部均转动连接有托板,多个所述托板的底部均对应与支板的顶部相互贴合。

[0006] 可选的,所述输送框的一侧螺纹连接有螺杆,所述螺杆的一端延伸至输送框的内部,且转动连接在活动板上,所述螺杆的另一端固定有转盘。

[0007] 可选的,所述活动板的一侧固定有两个导向杆,两个所述导向杆的一端均对应贯穿至输送框的外部。

[0008] 可选的,所述活动板的另一侧等距固定有多个弹簧压紧片,所述输送框的另一侧固定有导向板,所述导向板的一侧等距转动连接有多个导向滚轮。

[0009] 可选的,所述输送框的顶部之间固定有支架,所述支架的内部底面设置有激光切割器。

[0010] 可选的,所述输送框的两端均设置有引导板,位于所述输送框入口处的引导板上设置有箱包本体,所述输送框的底部设置有两个垫板。

[0011] 可选的,多个所述输送滚筒的一端均对应延伸至输送框的外侧,多个所述输送滚筒的一端均固定有双匝带轮,相邻两个所述双匝带轮之间均设置有皮带,其中一个所述垫板的顶部固定有电机,所述电机的输出端与其中一个双匝带轮连接。

[0012] 采用上述技术方案后,本实用新型与现有技术相比具有以下有益效果,当然,实施本实用新型的任一产品并不一定需要同时达到以下所述的所有优点:

[0013] 1、本实用新型中,在使用本装置时,首先将箱包本体置于输送框入口处的引导板上,在箱包本体进入输送框内部时,通过输送滚筒对其进行输送,在输送至支架的内部时,

通过转动转盘带动螺杆转动,从而可以推动活动板向箱包本体移动,在活动板移动的过程中会带动托板沿着支板的顶部滑动,由于支板的顶部为倾斜状,所以在斜面的作用下可以将托板向上抬升,从而将箱包本体向上顶升,使得箱包本体底部与输送滚筒相互分离,避免产生磨损。

[0014] 2、本实用新型中,在活动板向箱包本体运动的过程中通过弹簧压紧片将箱包本体压紧固定,便于激光切割器对其进行切割,在活动板滑动时通过导向杆导向,使得活动板运动更加平稳,在导向板上设置导向滚轮,使得输送滚筒在对箱包本体进行运输时可以对箱包本体进行导向。

附图说明

[0015] 下面描述中的附图仅仅是一些实施例,对于本领域普通技术人员来说,在不付出创造性劳动的前提下,还可以根据这些附图获得其他附图。在附图中:

[0016] 图1为本实用新型提出一种箱包生产用裁切装置的侧视立体结构示意图;

[0017] 图2为本实用新型提出一种箱包生产用裁切装置的仰视立体结构示意图;

[0018] 图3为本实用新型提出一种箱包生产用裁切装置的内部结构立体结构示意图;

[0019] 图4为本实用新型提出一种箱包生产用裁切装置的剖视立体结构示意图。

[0020] 附图中,各标号所代表的部件列表如下:

[0021] 1、输送框;2、垫板;3、引导板;4、支架;5、箱包本体;6、导向板;7、导向滚轮;8、输送滚筒;9、螺杆;10、转盘;11、导向杆;12、激光切割器;13、电机;14、双匝带轮;15、皮带;16、活动板;17、连杆;18、支板;19、托板;20、弹簧压紧片。

[0022] 需要说明的是,这些附图和文字描述并不旨在以任何方式限制本实用新型的构思范围,而是通过参考特定实施例为本领域技术人员说明本实用新型的概念。

具体实施方式

[0023] 现在结合附图对本实用新型作进一步详细的说明。

[0024] 实施例1,如图1-4所示,本实用新型提供一种箱包生产用裁切装置技术方案:包括输送框1,输送框1的两侧内壁之间等距转动连接有多个输送滚筒8,输送框1的内壁之间等距固定有多个支板18,多个支板18分别位于相邻两个输送滚筒8之间,且多个支板18的顶部均呈倾斜状,输送框1的内侧设置有活动板16,活动板16的底部等距固定有多个连杆17,多个连杆17的底部均转动连接有托板19,多个托板19的底部均对应与支板18的顶部相互贴合。

[0025] 其整个实施例1达到的效果为,在使用本装置时,首先将箱包本体5置于输送框1入口处的引导板3上,在箱包本体5进入输送框1内部时,通过输送滚筒8对其进行输送,在输送至支架4的内部时,通过转动转盘10带动螺杆9转动,从而可以推动活动板16向箱包本体5移动,在活动板16移动的过程中会带动托板19沿着支板18的顶部滑动,由于支板18的顶部为倾斜状,所以在斜面的作用下可以将托板19向上抬升,从而将箱包本体5向上顶升,使得箱包本体5底部与输送滚筒8相互分离,避免产生磨损。

[0026] 实施例2,如图1-4所示,输送框1的一侧螺纹连接有螺杆9,螺杆9的一端延伸至输送框1的内部,且转动连接在活动板16上,螺杆9的另一端固定有转盘10,活动板16的一侧固

定有两个导向杆11,两个导向杆11的一端均对应贯穿至输送框1的外部,活动板16的另一侧等距固定有多个弹簧压紧片20,输送框1的另一侧固定有导向板6,导向板6的一侧等距转动连接有多个导向滚轮7,输送框1的顶部之间固定有支架4,支架4的内部底面设置有激光切割器12,输送框1的两端均设置有引导板3,位于输送框1入口处的引导板3上设置有箱包本体5,输送框1的底部设置有两个垫板2,多个输送滚筒8的一端均对应延伸至输送框1的外侧,多个输送滚筒8的一端均固定有双匝带轮14,相邻两个双匝带轮14之间均设置有皮带15,其中一个垫板2的顶部固定有电机13,电机13的输出端与其中一个双匝带轮14连接。

[0027] 其整个实施例2达到的效果为,在活动板16向箱包本体5运动的过程中通过弹簧压紧片20将箱包本体5压紧固定,便于激光切割器12对其进行切割,在活动板16滑动时通过导向杆11导向,使得活动板16运动更加平稳,在导向板6上设置导向滚轮7,使得输送滚筒8在对箱包本体5进行运输时可以对箱包本体5进行导向。

[0028] 工作原理:在使用本装置时,首先将箱包本体5置于输送框1入口处的引导板3上,在箱包本体5进入输送框1内部时,通过输送滚筒8对其进行输送,在输送至支架4的内部时,通过转动转盘10带动螺杆9转动,从而可以推动活动板16向箱包本体5移动,在活动板16移动的过程中会带动托板19沿着支板18的顶部滑动,由于支板18的顶部为倾斜状,所以在斜面的作用下可以将托板19向上抬升,从而将箱包本体5向上顶升,使得箱包本体5底部与输送滚筒8相互分离,避免产生磨损,在活动板16向箱包本体5运动的过程中通过弹簧压紧片20将箱包本体5压紧固定,便于激光切割器12对其进行切割,在活动板16滑动时通过导向杆11导向,使得活动板16运动更加平稳,在导向板6上设置导向滚轮7,使得输送滚筒8在对箱包本体5进行运输时可以对箱包本体5进行导向。

[0029] 本实用新型不局限于上述实施方式,任何人应得知在本实用新型的启示下作出的结构变化,凡是与本实用新型具有相同或相近的技术方案,均落入本实用新型的保护范围之内。本实用新型未详细描述的技术、形状、构造部分均为公知技术。



图1



图2

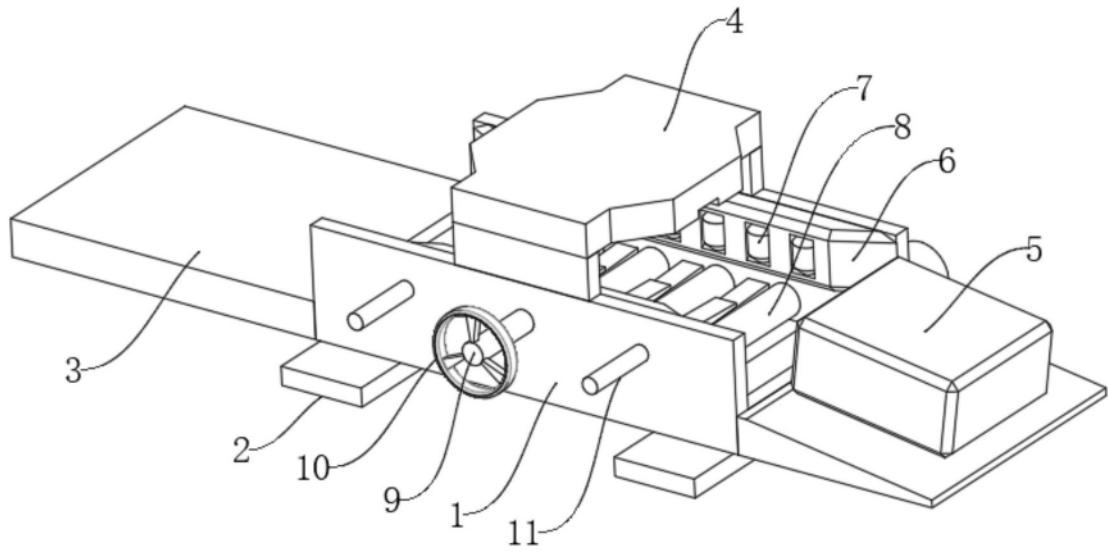

图3

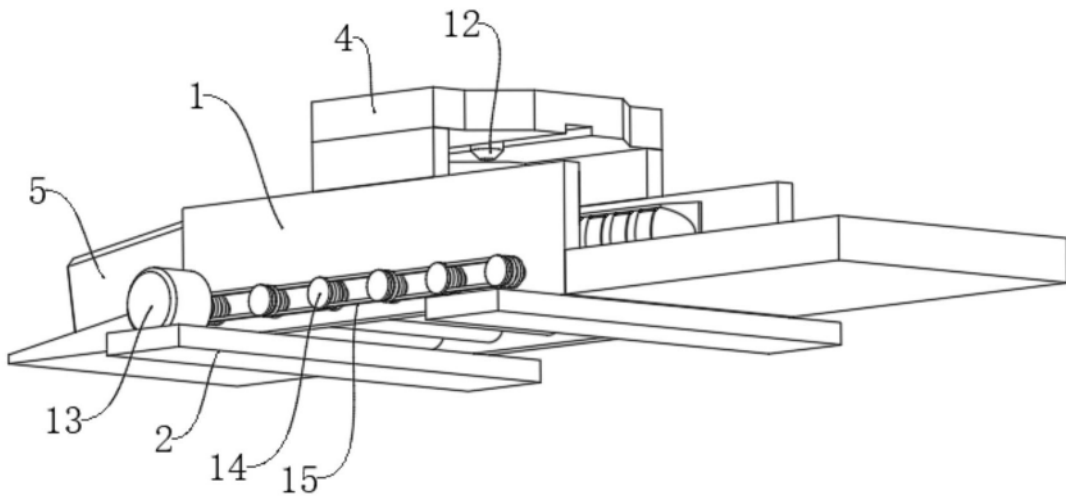
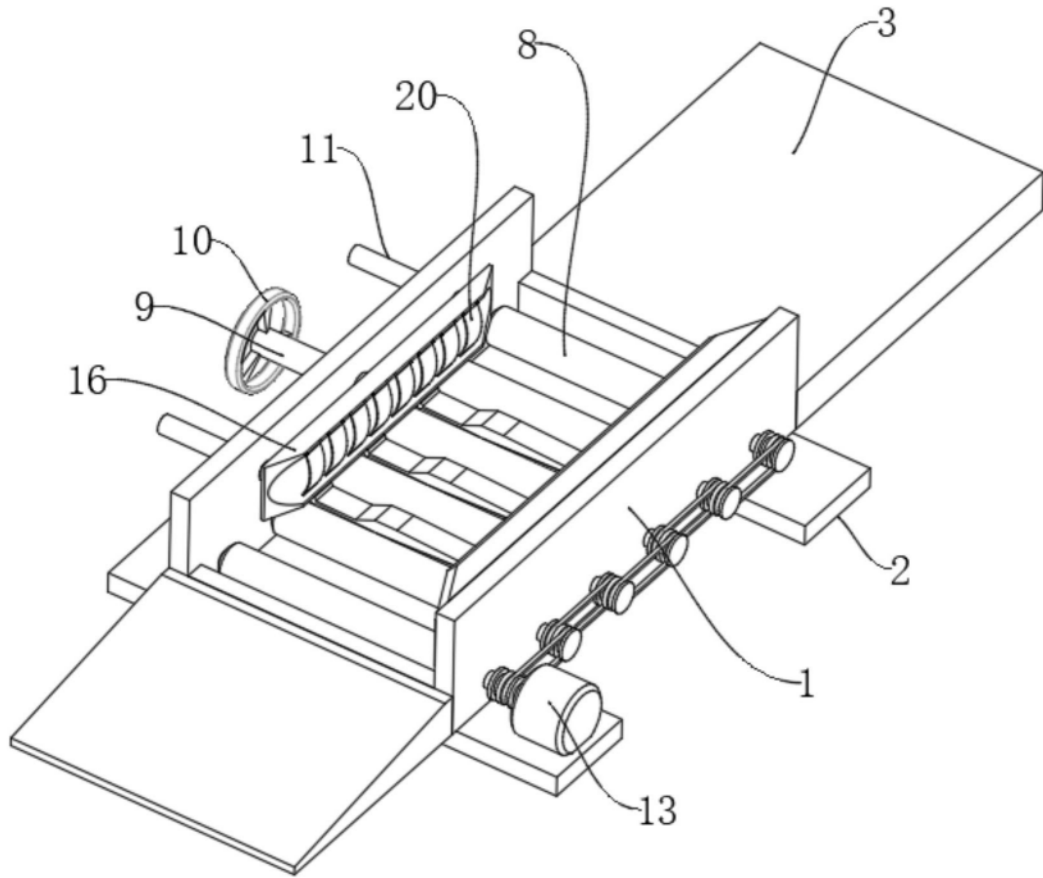
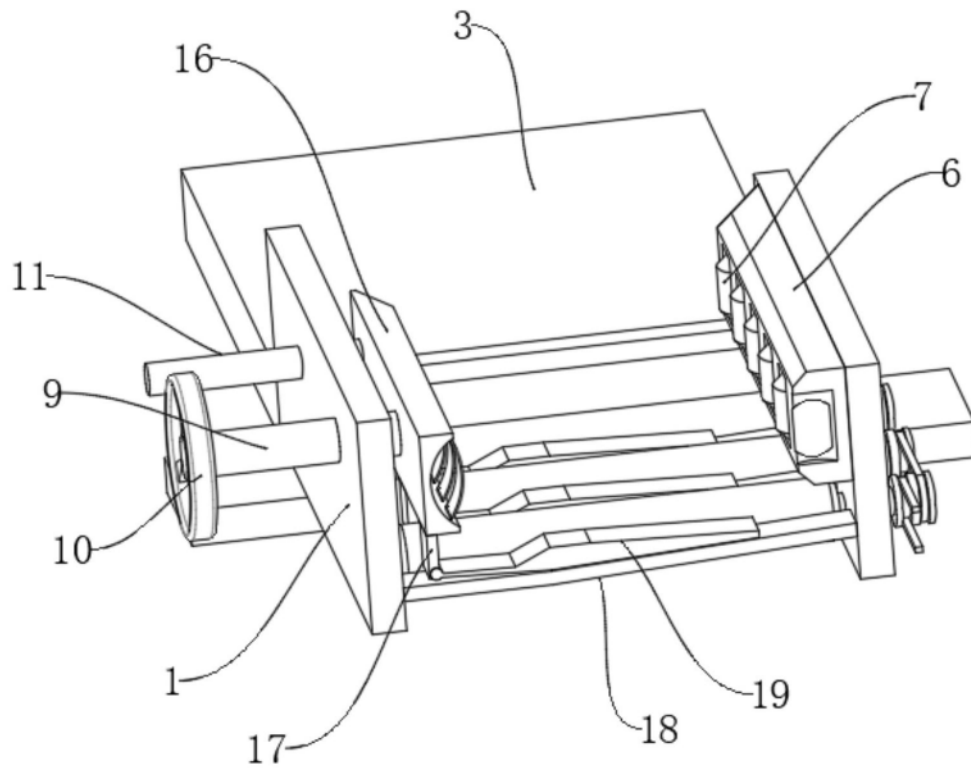

图4