



19



OFICINA ESPAÑOLA DE
PATENTES Y MARCAS

ESPAÑA

11 Número de publicación: **2 306 144**

51 Int. Cl.:
D06F 73/00 (2006.01)
D06F 59/02 (2006.01)

12

TRADUCCIÓN DE PATENTE EUROPEA

T3

86 Número de solicitud europea: **05742680 .1**
86 Fecha de presentación : **26.04.2005**
87 Número de publicación de la solicitud: **1745174**
87 Fecha de publicación de la solicitud: **24.01.2007**

54 Título: **Dispositivo para alisar y/o secar una prenda de vestir.**

30 Prioridad: **30.04.2004 DE 20 2004 006 915 U**

45 Fecha de publicación de la mención BOPI:
01.11.2008

45 Fecha de la publicación del folleto de la patente:
01.11.2008

73 Titular/es:
BSH Bosch und Siemens Hausgeräte GmbH
Carl-Wery-Strasse 34
81739 München, DE

72 Inventor/es: **Redlin, Kathrin y**
Tessmer-Rost, Katrin

74 Agente: **Ungría López, Javier**

ES 2 306 144 T3

Aviso: En el plazo de nueve meses a contar desde la fecha de publicación en el Boletín europeo de patentes, de la mención de concesión de la patente europea, cualquier persona podrá oponerse ante la Oficina Europea de Patentes a la patente concedida. La oposición deberá formularse por escrito y estar motivada; sólo se considerará como formulada una vez que se haya realizado el pago de la tasa de oposición (art. 99.1 del Convenio sobre concesión de Patentes Europeas).

ES 2 306 144 T3

DESCRIPCIÓN

Dispositivo para alisar y/o secar una prenda de vestir.

5 La invención se refiere a un dispositivo para alisar y/o secar una prenda de vestir, en particular una prenda de vestir para la parte superior del cuerpo, tal como, por ejemplo, una camisa, blusa o chaqueta.

10 DE 100 63 671 A1 describe un dispositivo de alisar camisas con una parte inferior y un cuerpo de inflado exterior fijado encima. Un bastidor de soporte está dispuesto en el cuerpo de inflado exterior y cuerpos de soporte inflables flexibles están dispuestos entre el bastidor de soporte y el cuerpo de inflado. Además, en el bastidor de soporte se puede disponer una red de soporte contra la que se soportan los cuerpos de soporte.

15 Durante el planchado o secado con tal dispositivo, que consta de cuerpos de inflado exterior e interior, la presión hacia abajo del bastidor de soporte o articulación de soporte contra la prenda de vestir a alisar tiene lugar de vez en cuando. Además, un dispositivo de fijación para la tira de botones para la prenda de vestir a alisar está dispuesto generalmente en el lado delantero del dispositivo. Solamente hay una separación muy pequeña entre la articulación de soporte y el soporte de tira de botones. Si se colocan camisas sobre este dispositivo, entonces los cuerpos de inflado exterior e interior se desplazan uno con relación a otro después del repetido estiramiento de camisas, donde la posición del cuerpo de inflado interior siempre se desplaza hacia atrás con el mismo movimiento. Mediante el desplazamiento, 20 el cuerpo de inflado interior puede pasar a una posición tan desfavorable que ya no se pueda inflar hacia adelante y así la articulación de soporte, que está debajo del cuerpo de inflado exterior, sale de la camisa.

25 Dado que no es posible desplazar la articulación de soporte hacia atrás sin reconstruir todo el dispositivo, la tarea de la presente invención es crear un dispositivo por el que se puede alisar y sacar fiablemente prendas de vestir. Además, en el dispositivo al menos partes de los dispositivos convencionales, en particular el bastidor de soporte y el soporte de tira de botones, se podrán usar sin cambiar de forma.

30 Esta tarea se logra con un dispositivo con las características de la reivindicación 1 a proteger. Refinamientos y desarrollos ventajosos de la invención son evidentes por las reivindicaciones secundarias.

35 El dispositivo para alisar y/o secar prendas de vestir, en particular camisas, está provisto de un cuerpo de inflado exterior inflable con una región de torso, un bastidor de soporte dispuesto en el cuerpo de inflado exterior y un cuerpo de inflado interior inflable, que se extiende al menos sobre la región de torso del cuerpo de inflado exterior y en esta región consta de dos mitades que están dispuestas en lados opuestos de un bastidor de soporte y son soportadas al menos parcialmente por su lado interior en el bastidor de soporte. Según la invención el dispositivo se caracteriza porque en el cuerpo de inflado interior se ha dispuesto un dispositivo de apriete con el fin de fijar las dos mitades del cuerpo de inflado interior con relación al bastidor de soporte, donde el dispositivo de apriete incluye dos medios de conexión alargados, donde unos primeros medios de conexión están fijados a la primera mitad del cuerpo de inflado interior y unos segundos medios de conexión a la segunda mitad del cuerpo de inflado interior en cada ejemplo en la 40 región delantera del lado interior de la mitad.

45 El bastidor de soporte está formado preferiblemente por una articulación con cuatro articulaciones, que marcan las esquinas de un rectángulo y se extienden verticalmente hacia arriba en el cuerpo de inflado exterior. El lado que mira al bastidor de soporte se designa el lado interior de las mitades del cuerpo de inflado interior.

50 Según la invención los medios de conexión están dispuestos en la región delantera del lado interior de las mitades del cuerpo de inflado interior, preferiblemente en el borde delantero. Mediante la sujeción en el lado delantero el apriete de las mitades puede tener lugar hacia adelante y así el desplazamiento del cuerpo de inflado interior hacia atrás puede ser contrarrestado. Con el fin de llevar el cuerpo de inflado interior hacia adelante todo lo posible, la mitad izquierda del cuerpo de inflado interior se fija preferiblemente a la varilla de articulación y soporte delantera derecha y a la inversa. Mediante este dispositivo de apriete es posible mantener el cuerpo de inflado interior de forma óptima en su posición y mejorar por ello la operación de alisado.

55 Los medios de conexión tienen preferiblemente en su extremo libre unos primeros medios de sujeción para sujeción soltable a otros medios de sujeción. Dado que los medios de conexión tienen una forma alargada, es posible apretar el cuerpo de inflado interior flexiblemente en posiciones adecuadas dependiendo de la construcción del bastidor de soporte. Dado que los medios de sujeción dispuestos en el extremo libre sirven para conexión soltable, se simplifica la sujeción del cuerpo de inflado interior al bastidor de soporte y el intercambio del cuerpo de inflado interior.

60 Según una forma de realización, los medios de sujeción adicionales pueden estar montados en los mismos medios de conexión, en los que también se disponen los primeros medios de sujeción, separados de los primeros medios de sujeción. Se puede colocar un bucle alrededor de una parte del dispositivo, en particular una varilla del bastidor de soporte, y por lo que se puede formar un cierre en los medios de conexión.

65 Sin embargo, también es posible montar los medios de sujeción adicionales en otros medios de conexión. En este caso los dos medios de conexión, que están conectados respectivamente en un extremo con una de las mitades del cuerpo de inflado interior, pueden estar conectados conjuntamente en sus extremos libres y así producir una conexión entre las mitades del cuerpo de inflado interior, por la que éste se aprieta contra el bastidor de soporte.

ES 2 306 144 T3

Con preferencia especial, las mitades del cuerpo de inflado interior tienen una parte de hombro y los medios de conexión están montados en la región de la parte de hombro en el lado interior de las mitades. Dado que la parte de hombro está generalmente inclinada con relación a la región inferior de la mitad, se puede producir un apriete diagonal o apriete transversal por el montaje de los medios de conexión en el lado interior de la parte de hombro y la retención del cuerpo de inflado interior en el bastidor de soporte se puede mejorar más por ello.

Sin embargo, los medios de conexión también pueden estar montados alternativa o adicionalmente en la región media de la altura o longitud de las mitades del cuerpo de inflado interior. En esta posición si se puede impartir estabilidad adicional al cuerpo de inflado interior. En particular, si en esta posición, se disponen respectivos medios de conexión en las dos mitades y se conectan respectivamente con unos medios de conexión montados en la otra mitad, puede tener lugar el apriete de los dos cuerpos de inflado uno con relación a otro y así contra el bastidor de soporte.

El dispositivo de apriete puede incluir adicionalmente un puente que está montado en la primera y la segunda mitad en la región media de la altura en la región trasera del lado interior de las dos mitades. Es posible producir con este puente un apriete contrario con respecto al apriete producido por los medios de conexión en la región delantera del cuerpo de inflado interior. Además, a través de este puente es posible producir conjuntamente con los medios de conexión, que están dispuestos en el medio de la altura en la región delantera, una banda continua que se extiende alrededor del bastidor de soporte, por lo que se evita una presión lateral o deslizamiento en las mitades del cuerpo de inflado interior al bastidor. Por razones de producción, el puente puede constar de dos bandas de material que se cosen conjuntamente, donde cada una de las bandas de material tiene una longitud correspondiente con la mitad de la longitud total del puente.

Los primeros medios de sujeción presentan preferiblemente una parte superior de botón de presión, en particular un tapón con una parte de muelle, y los segundos medios de sujeción representan una parte inferior de botón de presión, en particular un remache y una parte de bola. Juntando estos medios de sujeción se puede lograr una conexión del botón de presión entre dos medios de conexión o entre regiones de unos solos medios de conexión.

Los medios de conexión pueden ser bandas o correas de material. Los medios de conexión que están montados en la región delantera superior del lado interior de las mitades del cuerpo de inflado interior pueden tener, por ejemplo, una longitud de 37 cm. A este respecto, se prevé 1 cm de más por costura para el extremo en el que los medios de conexión se fijan al cuerpo de inflado interior. Unos primeros medios de sujeción están contiguos a la costura separados 19 cm y otros medios de sujeción separados 11 cm. Los 6 cm restantes se usan para plegar y así reforzar el extremo de los medios de conexión. El cinturón delantero puede tener, por ejemplo, una longitud total de 36 cm, donde ésta está formada por dos bandas de 18 cm. Además, a este respecto se añade 1 cm por costura al lado de costura de la banda y 6 cm que sirven como refuerzo del extremo libre. Los medios de sujeción están así espaciados 11 cm de la costura de sujeción.

Otros detalles, características y ventajas de la invención son evidentes por la descripción siguiente de un ejemplo de realización de un dispositivo según la invención para alisar y/o secar prendas de vestir, en particular camisas, con referencia a los dibujos, en los que:

La figura 1 representa una vista frontal parcial esquemática de una forma de realización del dispositivo según la invención.

La figura 2 representa una vista en perspectiva parcial esquemática de la forma de realización del dispositivo según la invención según la figura 1.

Y las figuras 3a y 3b muestran vistas esquemáticas de medios de conexión de la forma de realización del dispositivo según la invención según la figura 1.

Una forma de realización del dispositivo según la invención se ilustra esquemáticamente en las figuras 1 y 2, donde en la figura 1 el cuerpo de inflado exterior se representa solamente esquemáticamente, y en la vista en perspectiva de la figura 2 se prescinde totalmente de la ilustración del cuerpo de inflado exterior de manera que se pueda asegurar una mejor vista de la construcción del dispositivo por dentro.

El dispositivo 1 para alisar y/o secar prendas de vestir, en particular camisas y blusas, incluye un cuerpo de inflado exterior inflable 2 que está dispuesto en un bastidor (no ilustrado). El cuerpo de inflado exterior 2 tiene sustancialmente la forma de la prenda de vestir a alisar, en particular tiene una sección de torso 21 y dos mangas 22 dispuestas lateralmente. Un cuerpo de inflado interior 3, que consta de dos mitades 31, 32, está dispuesto en el cuerpo de inflado exterior 2. Cada mitad 31, 32 del cuerpo de inflado interior 3 tiene una sección de torso 311, 321 y, en la forma de realización ilustrada, un tubo corto de manga 312, 322, que sobresale a las mangas 22 del cuerpo de inflado exterior 2.

Por medio de un ventilador (no ilustrado) se produce un flujo de aire, que arrastra preferiblemente aire caliente y es conducido por medio de conductos 4 al cuerpo de inflado interior 3. El cuerpo de inflado interior 3 se infla por ello y puede introducir aire al cuerpo de inflado exterior 2 por medio de un material de permeabilidad predeterminada al aire del que se hace el cuerpo de inflado interior 3 o por medio de agujeros especialmente dispuestos, por ejemplo, en los extremos de las raíces de manga 312, 322. En el lado delantero del dispositivo se ha dispuesto un soporte de tira de botones 5 (no ilustrado en la figura 1) por medio del que la tira de botones de una prenda de vestir a alisar se puede sujetar y fijar.

ES 2 306 144 T3

Un bastidor de soporte 6, que consta de cuatro varillas en la forma de realización ilustrada, está dispuesto entre las mitades 31, 32 del cuerpo de inflado interior 3, donde dos varillas están dispuestas en el lado delantero y dos en el lado trasero del dispositivo.

5 Unos respectivos medios de conexión en forma de una banda 7 están fijados al cuerpo de inflado interior 3 en el lado interior en la región de hombro de las mitades 31, 32. Estas bandas tienen la forma representada en la figura 3A. Unos respectivos primeros medios de sujeción 71, en particular una parte de un botón de presión, están fijados al extremo libre. Estos primeros medios de sujeción 71 representan preferiblemente un tapón con la parte de muelle del botón de presión. El contra-elemento 72 con respecto a los primeros medios de sujeción 71, en particular una parte inferior de botón de presión correspondiente, está dispuesto en la banda 7 a una separación A de la parte superior de botón de presión 71. Como es evidente por las figuras 1 y 2, es posible de esta manera colocar el extremo libre de la banda en forma de un bucle alrededor de una varilla del bastidor de soporte 6 y conectar conjuntamente las dos partes de botón de presión 71, 72 dispuestas en una banda 7, es decir, la banda 7 al botón. El bucle se coloca preferiblemente alrededor de la varilla en la región superior de la articulación de manera que pueda evitar el deslizamiento de la parte lateral.

 Además, se ilustran otros medios de conexión 8 en la figura 1 en la región media de la altura del cuerpo de inflado interior. Estos medios de conexión 8, que están diseñados como un cinturón, están formados en el lado delantero por dos bandas parciales 81. Una de estas bandas parciales 81 se ilustra esquemáticamente en la figura 3b. Una segunda banda parcial (no ilustrada) es de forma correspondiente. Cada una de las bandas 81 lleva una parte de un botón de presión 811 en su extremo libre y las dos bandas parciales 81 se pueden abotonar así conjuntamente.

 Un puente 9 en forma de una banda ancha de material, que está fijado, especialmente cosido, en los extremos opuestos a las dos mitades 31, 32 del cuerpo de inflado interior 3, está dispuesto en el lado trasero en la forma de realización ilustrada. El puente 9 y los medios de conexión 81, que se han formado a modo de cinturón 8, rodean, conjuntamente con los lados interiores de las mitades 31, 32 del cuerpo de inflado interior 3, el bastidor de soporte 6 en toda su circunferencia. A este respecto, la fijación del cuerpo de inflado interior 3 al bastidor de soporte 6 es posible de forma simple por la conexión soltable de los medios de conexión 81 al lado delantero del cuerpo de inflado interior 3.

 Como es evidente por la descripción, con el dispositivo según la invención es posible fijar de forma simple la posición del cuerpo de inflado interior en el cuerpo de inflado exterior y en particular con respecto al bastidor de soporte. Por ello se puede garantizar un buen resultado de alisado, en particular sin marcas del bastidor de soporte, sin que sea necesaria una reconstrucción costosa del bastidor.

REIVINDICACIONES

5 1. Dispositivo para alisar y/o secar prendas de vestir, incluyendo un cuerpo de inflado exterior inflable (2) con una región de torso (21), un bastidor de soporte (6) dispuesto en el cuerpo de inflado exterior (2) y un cuerpo de inflado interior inflable (3), que se extiende al menos sobre la región de torso (21) del cuerpo de inflado exterior (2) y consta en esta región de dos mitades (31, 32) que están dispuestas en lados opuestos del bastidor de soporte (6) y son soportadas al menos parcialmente por su lado interior en el bastidor de soporte (6), **caracterizado** porque un dispositivo de apriete (7, 8, 9) está dispuesto en el cuerpo de inflado interior (3) para apretar las dos mitades (31, 32) del cuerpo de inflado interior (3) con relación al bastidor de soporte (6), donde el dispositivo de apriete incluye dos medios de conexión alargados (7), donde unos primeros medios de conexión (7) están fijados a la primera mitad (31) del cuerpo de inflado (3) y unos segundos medios de conexión (7) a la segunda mitad (32) del cuerpo de inflado interior (3) en cada ejemplo en la región delantera del lado interior de la mitad (31, 32).

15 2. Dispositivo según la reivindicación 1, **caracterizado** porque unos medios de conexión (7) tienen en su extremo libre unos primeros medios de sujeción (71) para sujeción soltable a otros medios de sujeción (72).

20 3. Dispositivo según la reivindicación 2, **caracterizado** porque los primeros medios de sujeción (72) están montados en los mismos medios de conexión, en los que los primeros medios de sujeción (71) también se han previsto separados (A) de los primeros medios de sujeción (71).

4. Dispositivo según la reivindicación 2, **caracterizado** porque los medios de sujeción adicionales están montados en otros medios de conexión.

25 5. Dispositivo según una de las reivindicaciones 1 a 4, **caracterizado** porque las mitades (31, 32) del cuerpo de inflado interior (3) tienen una parte de hombro y los medios de conexión (7) están montados en la región de la parte de hombro.

30 6. Dispositivo según una de las reivindicaciones 1 a 5, **caracterizado** porque medios de conexión adicionales (8) están montados en la región media de la altura de las mitades del cuerpo de inflado interior (3), preferiblemente en la región delantera del lado interior de las mitades (31, 32) del cuerpo de inflado interior (3).

35 7. Dispositivo según una de las reivindicaciones 1 a 6, **caracterizado** porque el dispositivo de apriete incluye adicionalmente un puente (9) que está montado en la primera y la segunda mitad (31, 32) en la región media de la altura en la región trasera del lado interior de las dos mitades (31, 32).

40 8. Dispositivo según una de las reivindicaciones 1 a 7, **caracterizado** porque los primeros medios de sujeción (71) representan una parte superior de botón de presión y los segundos medios de sujeción (72) representan una parte inferior de botón de presión.

45 9. Dispositivo según una de las reivindicaciones 1 a 8, **caracterizado** porque los medios de conexión (7, 8) son bandas de material o correas.

45

50

55

60

65

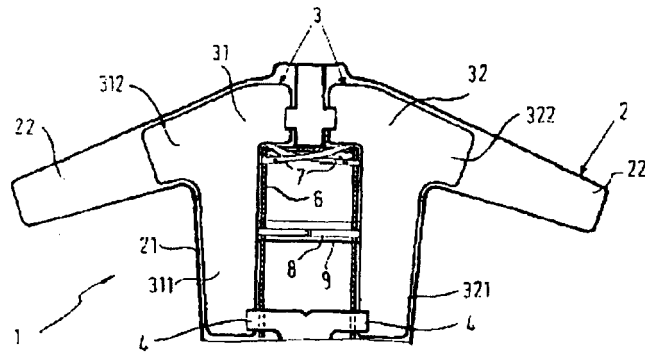

Fig. 1

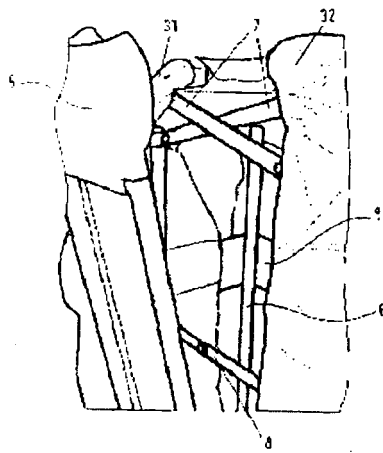

Fig. 2

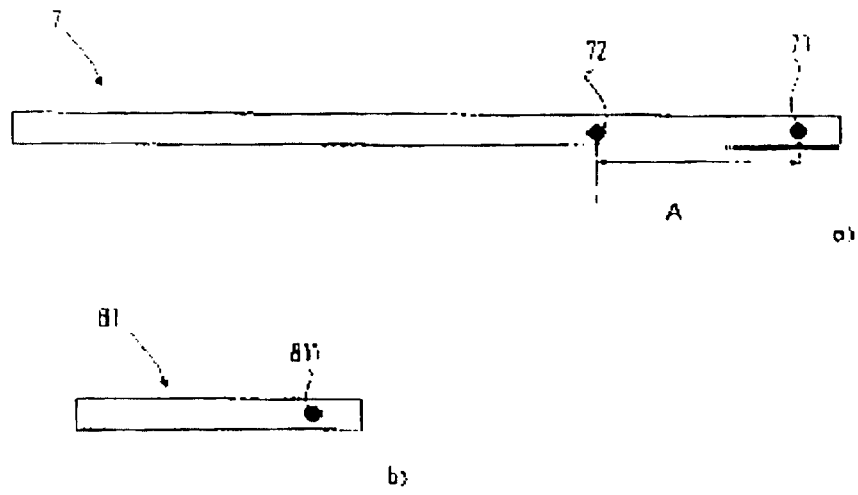

Fig. 3