



SCHWEIZERISCHE EIDGENOSSENSCHAFT
EIDGENÖSSISCHES INSTITUT FÜR GEISTIGES EIGENTUM

① CH 686 842 A5

⑤ Int. Cl.⁶: E 06 B 003/62

Erfindungspatent für die Schweiz und Liechtenstein
Schweizerisch-liechtensteinischer Patentschutzvertrag vom 22. Dezember 1978

⑫ **PATENTSCHRIFT A5**

⑳ Gesuchsnummer: 01458/93

㉒ Anmeldungsdatum: 12.05.1993

㉔ Patent erteilt: 15.07.1996

㉕ Patentschrift veröffentlicht: 15.07.1996

㉗ Inhaber:
Ernst Schweizer AG, Metallbau, 8908 Hedingen (CH)

㉘ Erfinder:
Graber, Arthur, Hedingen (CH)

㉙ Vertreter:
Isler & Pedrazzini AG, Patentanwälte,
Stampfenbachstrasse 48, Postfach 6940,
8023 Zürich (CH)

⑤④ **Glasfalzdichtung, insbesondere für Fenster oder Türen.**

⑤⑦ Die Dichtung (3) besteht aus einem zwischen dem Glas (19) und einer Glashalteleiste (7) eingesetzten ersten Dichtungsprofil (15) und einem in eine Nut (28) eines Rahmenprofils (5) eingesetzten zweiten Dichtungsprofil (16). Das Profil (16) hat einen in die Nut (28) eingesetzten Fuss (25) und einen damit über einen Steg (33) verbundenen schlauchförmigen Teil (35), der am Profil (15) anliegt. Damit wird eine gute Abdichtung gegen Dampf- und Wasserdurchtritt erreicht.

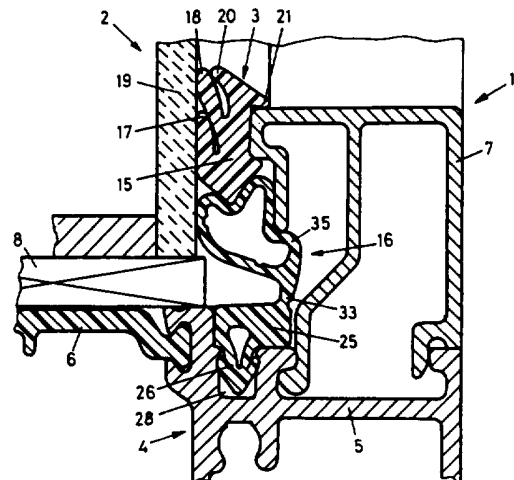

Beschreibung

Fenster, Türen, verglaste Fassadenelemente, Sonnenkollektoren oder dergleichen haben einen Rahmen mit einem Glasfalz, in welchem z.B. eine Isolierglasscheibe eingesetzt ist. Die Scheibe wird durch Klötze innerhalb des Rahmens zentriert. Bei Fenstern übernimmt die Scheibe über die Klötze die Diagonalversteifung des Rahmens. Die Scheibe wird am Rand innen und aussen überdeckt, auf der Innenseite mit einer Glashalteleiste. Zwischen Überdeckung und Glas wird mit Gummiprofilen abgedichtet.

Die vorliegende Erfindung betrifft die Verbesserung der inneren Abdichtung zwischen Glas, Glashalteleiste und Falzgrund. Diese Aufgabe wird durch die kennzeichnenden Merkmale der Ansprüche gelöst. Nachfolgend wird ein Ausführungsbeispiel der Erfindung anhand der Zeichnungen erläutert. Darin zeigt:

Fig. 1 und 2 je einen Querschnitt durch eine erfindungsgemässe Dichtung bei unterschiedlicher Scheibendicke,

Fig. 3 das eine Dichtungsprofil der Ausführungsform nach Fig. 1,

Fig. 4 einen Querschnitt durch eine zweite Ausführungsform, und

Fig. 5 eine dritte Ausführungsform.

In Fig. 1 und 2 ist ein Teil-Querschnitt durch einen Fensterrahmen 1 mit eingesetzter Isolierglasscheibe 2 dargestellt, und zwar nur die die innere Dichtung 3 umgebenden Teile. Der Fensterrahmen 1 besteht aus einem Aluminium-Verbundprofil 4, von welchem nur ein Teil des inneren Aluminiumprofils 5 und einer der beiden eingerollten Verbindungsstege 6 aus Kunststoff gezeigt wird, sowie einer ins Profil 5 eingeschnappten Glashalteleiste 7. Die Isolierglasscheibe 2 ist im Rahmen 1 mit mehreren Klötzen 8 zentriert. Das Profil 4 kann auch aus anderem Metall (Cr-Stahl), Holzmetall oder Kunststoff bestehen.

Die Dichtung 3 besteht aus einem elastomeren Lippendichtungsprofil 15, das mittels der Leiste 7 gegen die Scheibe 2 angepresst ist und einem weiteren Dichtungsprofil 16. Vorzugsweise sind beide Profile 15, 16, zumindest jedoch das Profil 16 zu einem Rahmen zusammenvulkanisiert. Das Profil 15 kann gegebenenfalls auch zu einem Rahmen geklebt sein. Die Profile 15, 16 berühren sich gegenseitig. Das Profil 15 hat zwei Lippen 17, 18, die am äusseren Glas 19 der Scheibe 2 anliegen sowie eine dritte Lippe 20, die durch den Druck der Leiste 7 gegen die Lippe 18 angepresst ist. Eine weitere Lippe 21 dichtet gegen die Leiste 7 ab.

Das Profil 16 ist in Fig. 3 vergrössert in uneingebauter Lage dargestellt. Es hat einen annähernd quaderförmigen Fuss 25. Dieser hat seitlich versetzt zur Mittelebene einen Vorsprung 26 mit zwei widerhakenartigen Ansätzen 27 zum Einstecken in eine Nut 28 des Profils 5. Zweckmässig haben die Seitenwände der Nut 28 Hinterschneidungen 29, in welche die Ansätze 27 einrasten. Der Fuss 25 hat längsverlaufende Rippen 30, die bei eingesetztem

Profil 16 gegen Flächen 31, 32 des Profils 5 angepresst sind und für eine gute Abdichtung sorgen.

Am Fuss 25 ist auf der dem Vorsprung 26 diametral gegenüberliegenden Seite ein Steg 33 angeformt. Eine Längsnut 34 unmittelbar benachbart dem Fuss 25 bildet eine Soll-Biegestelle des Steges 33. Der Steg 33 verbindet den Fuss 25 mit einem schlauchförmigen Profiltteil 35, das in der montierten Dichtung (Fig. 1 und 2) am Profil 15, am Glas 19 und an der Leiste 7 anliegt.

Die Variante nach Fig. 2 unterscheidet sich von jener nach Fig. 1 nur durch die grössere Dicke der Scheibe 2 und dementsprechend andere Ausbildung der Glashalteleiste 7. Wie ersichtlich, ermöglicht die Verbindung des Steges 33 die Anpassung der Dichtung 3 an unterschiedliche Scheibendicken.

Die dargestellte Dichtung ergibt eine hervorragende Dichtigkeit bezüglich Dampfaustritt nach aussen und Wassereintritt nach innen. Die Verklotzung beeinträchtigt die Dichtigkeit nicht.

Bei der Ausführungsform nach Fig. 4 sind analoge Teile mit gleichen Bezugszeichen versehen, so dass sich eine detaillierte Beschreibung dieser Teile erübrigt. Bei der Ausführungsform nach Fig. 4 sind die beiden Dichtungsprofile 15, 16 ineinander eingeschnappt. Am Fuss 25 ist hier anstelle des Steges 33 von Fig. 3 ein breites Band 40 angeformt, das am Ende eine Verdickung 41 mit einer hinter-schnittenen Nut 42 trägt. Das Profil 15 hat einen entsprechend der Nut 42 geformten hakenartigen Vorsprung 43. Der Vorsprung 43 und die Verdickung 41 sind aus einem härteren Material koextrudiert, damit die Schnappverbindung dauerhaft ist. Dies ist in Fig. 4 durch eine andere Schraffur dieser Bereiche angedeutet.

Die Ausführungsform nach Fig. 5 unterscheidet sich hauptsächlich dadurch von jener nach Fig. 1-3, dass die Lippen 18, 20 des Profils 15 miteinander verbunden sind und die Lippe 17 in entgegengesetzter Richtung zur Lippe 18 vom Profil 15 absteht. Ferner ist die Nut 28 etwas anders ausgebildet.

Patentansprüche

1. Glasfalzdichtung, insbesondere für Fenster oder Türen, umfassend ein zwischen einer Glashalteleiste (7) und einem Glas (19) eingesetztes, elastomeres erstes Dichtungsprofil (15), gekennzeichnet durch ein in eine Nut (28) eines Rahmenprofils (5) eingesetztes, das erste Dichtungsprofil (15) berührendes, elastomeres zweites Dichtungsprofil (16).

2. Dichtung nach Anspruch 1, wobei mindestens das zweite Dichtungsprofil (16) zu einem Rahmen zusammenvulkanisiert ist.

3. Dichtung nach Anspruch 1 oder 2, wobei der das erste Dichtungsprofil (15) berührende Profiltteil (35) des zweiten Dichtungsprofils (16) schlauchförmig ausgebildet ist.

4. Dichtung nach Anspruch 3, wobei der schlauchförmige Profiltteil (35) über einen einzigen Steg (33) mit dem in die Nut (28) des Rahmenprofils (5) eingesetzten weiteren Profiltteil (25) verbunden ist.

5. Dichtung nach Anspruch 4, wobei der Steg (33) benachbart dem weiteren Profilverteil (25) eine Längsnut (34) als Soll-Biegestelle hat.
6. Dichtung nach einem der Ansprüche 1–5, wobei das eine der beiden Dichtungsprofile (16) eine hinterschnittene Nut (42) hat, in welche das andere Dichtungsprofil (15) eingeschnappt ist. 5
7. Dichtung nach Anspruch 6, wobei mindestens eines der beiden ineinander eingeschnappten Teile (41, 43) der beiden Dichtungsprofile (15, 16) aus einem härteren Material besteht als der Rest dieses Profils. 10
8. Dichtung nach Anspruch 7, wobei der aus einem härteren Material bestehende Teil (41, 43) mit dem Rest des Profils (15, 16) koextrudiert ist. 15
9. Elastomeres Dichtungsprofil (16) für eine Dichtung nach einem der Ansprüche 1–8, bestehend aus einem mit einem Vorsprung (26) mit Rückhaltemitteln (27) versehenen ersten Profilverteil (25) zum Einstecken in eine Nut (28) eines Rahmenprofils (5) und einem mit dem ersten Profilverteil (25) einstückig verbundenen, schlauchförmigen weiteren Profilverteil (35). 20
10. Dichtungsprofil nach Anspruch 9, wobei die beiden Profilverteile (25, 35) über einen einzigen Steg (33) miteinander verbunden sind. 25

30

35

40

45

50

55

60

65

Fig. 1

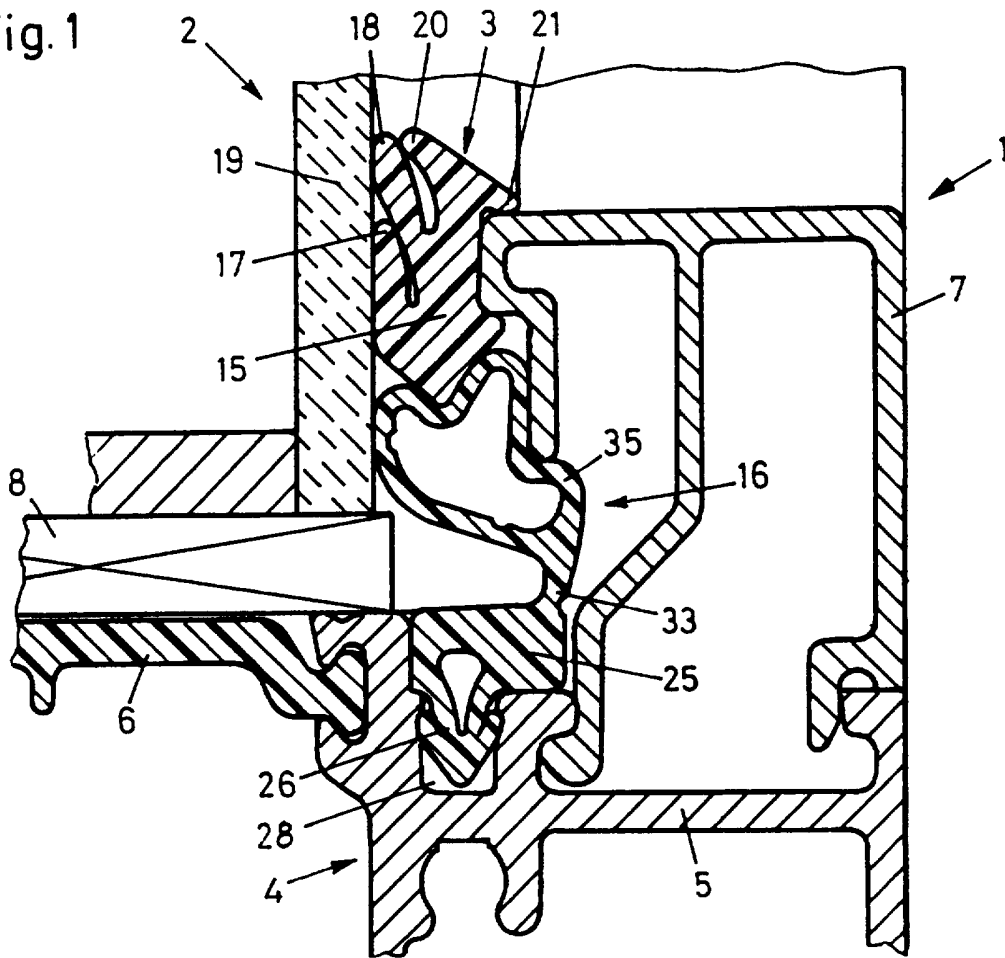

Fig. 2

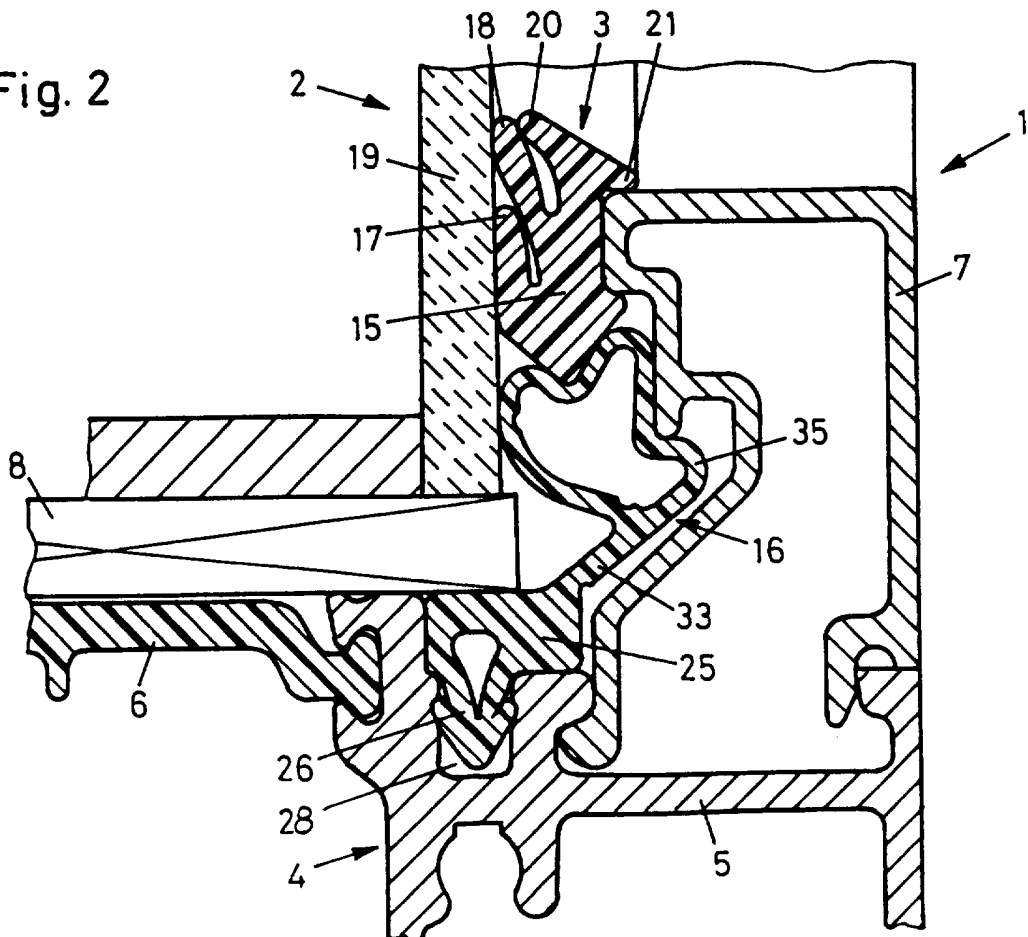

Fig. 3

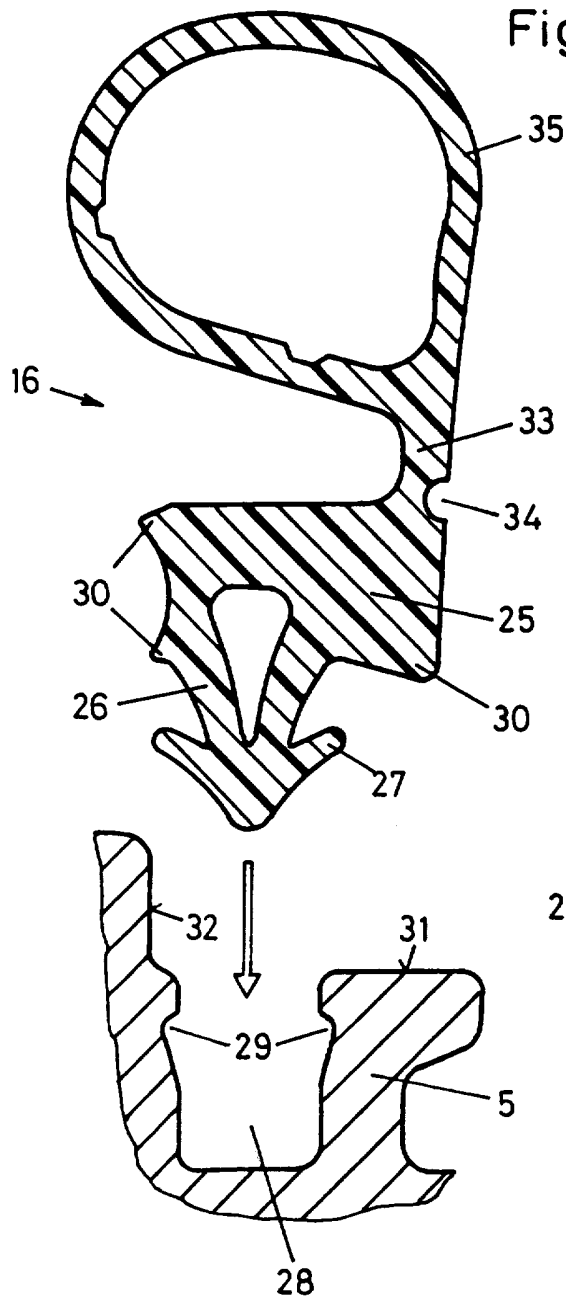

Fig. 4

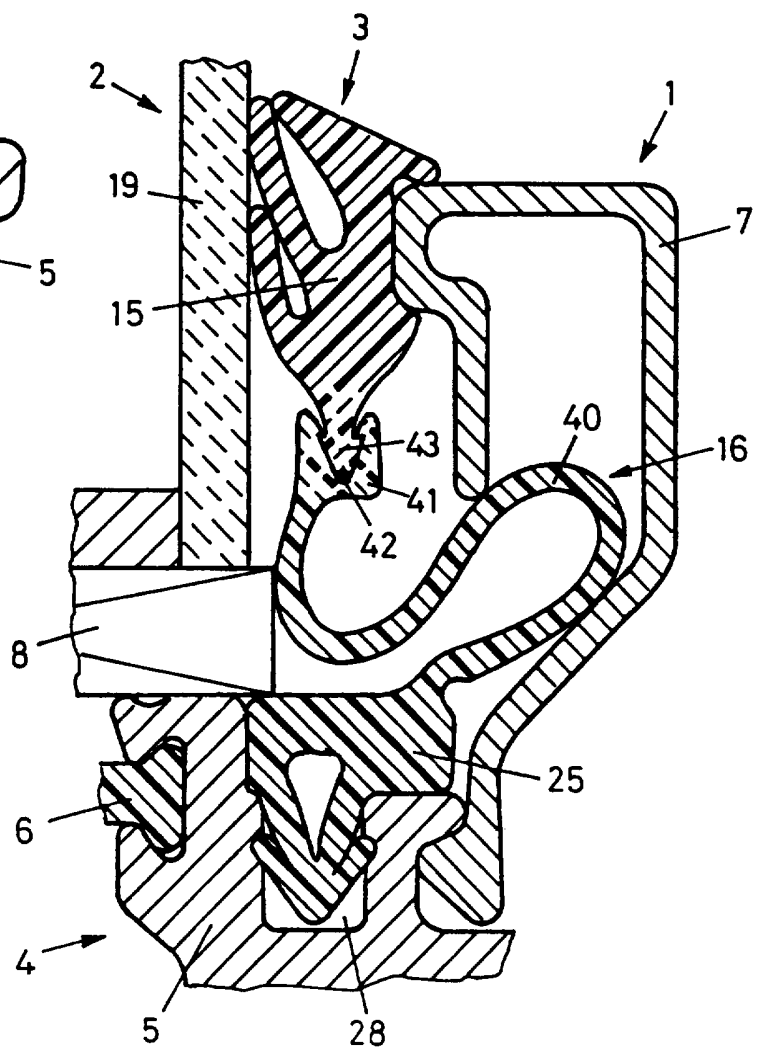

Fig. 5

