

(12) NACH DEM VERTRAG ÜBER DIE INTERNATIONALE ZUSAMMENARBEIT AUF DEM GEBIET DES
PATENTWESENS (PCT) VERÖFFENTLICHTE INTERNATIONALE ANMELDUNG

(19) Weltorganisation für geistiges
Eigentum

Internationales Büro

(43) Internationales
Veröffentlichungsdatum
29. Januar 2015 (29.01.2015)



(10) Internationale Veröffentlichungsnummer
WO 2015/010150 A1

- (51) Internationale Patentklassifikation:
E04B 1/76 (2006.01) *E04B 1/80* (2006.01)
- (21) Internationales Aktenzeichen: PCT/AT2014/050163
- (22) Internationales Anmeldedatum:
23. Juli 2014 (23.07.2014)
- (25) Einreichungssprache: Deutsch
- (26) Veröffentlichungssprache: Deutsch
- (30) Angaben zur Priorität:
A 50468/2013 24. Juli 2013 (24.07.2013) AT
- (72) Erfinder; und
(71) Anmelder : **WINTER, Wolfgang** [AT/AT];
Pluedermanngasse 39, A-8010 Graz (AT).
- (72) Erfinder: **DR. RIEMENSCHIEDER, Ingo, C.**;
Pluedermanngasse 39, A-8010 Graz (AT).
- (74) Anwalt: **WESTPHAL, MUSSGUG & PARTNER**;
Herzog-Wilhelm-Straße 26, 80331 München (DE).
- (81) Bestimmungsstaaten (soweit nicht anders angegeben, für jede verfügbare nationale Schutzrechtsart): AE, AG, AL, AM, AO, AT, AU, AZ, BA, BB, BG, BH, BN, BR, BW,

BY, BZ, CA, CH, CL, CN, CO, CR, CU, CZ, DE, DK, DM, DO, DZ, EC, EE, EG, ES, FI, GB, GD, GE, GH, GM, GT, HN, HR, HU, ID, IL, IN, IR, IS, JP, KE, KG, KN, KP, KR, KZ, LA, LC, LK, LR, LS, LT, LU, LY, MA, MD, ME, MG, MK, MN, MW, MX, MY, MZ, NA, NG, NI, NO, NZ, OM, PA, PE, PG, PH, PL, PT, QA, RO, RS, RU, RW, SA, SC, SD, SE, SG, SK, SL, SM, ST, SV, SY, TH, TJ, TM, TN, TR, TT, TZ, UA, UG, US, UZ, VC, VN, ZA, ZM, ZW.

(84) Bestimmungsstaaten (soweit nicht anders angegeben, für jede verfügbare regionale Schutzrechtsart): ARIPO (BW, GH, GM, KE, LR, LS, MW, MZ, NA, RW, SD, SL, SZ, TZ, UG, ZM, ZW), eurasisches (AM, AZ, BY, KG, KZ, RU, TJ, TM), europäisches (AL, AT, BE, BG, CH, CY, CZ, DE, DK, EE, ES, FI, FR, GB, GR, HR, HU, IE, IS, IT, LT, LU, LV, MC, MK, MT, NL, NO, PL, PT, RO, RS, SE, SI, SK, SM, TR), OAPI (BF, BJ, CF, CG, CI, CM, GA, GN, GQ, GW, KM, ML, MR, NE, SN, TD, TG).

Veröffentlicht:

— mit internationalem Recherchenbericht (Artikel 21 Absatz 3)

(54) Title: FASTENING SYSTEM FOR INSULATING ELEMENTS

(54) Bezeichnung : BEFESTIGUNGSSYSTEM FÜR DÄMMELEMENTE

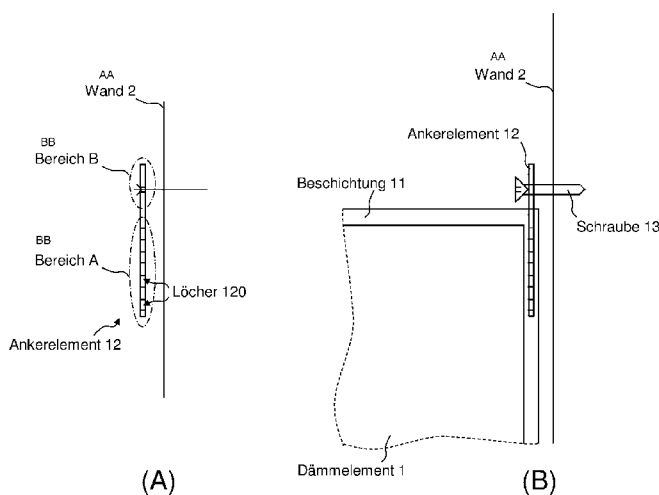

Fig. 2

AA wall
BB region
120 holes
12 anchor element
11 coating
13 screw
1 insulating element

(57) Abstract: One aspect of the invention relates to an insulating element. According to one example of the invention, the insulating element comprises the following: an insulating body with an inner and an outer cover face and with lateral faces, a coating of cured adhesive which covers at least a region, adjoining the corners and edges, of the inner and/or outer cover face of the insulating body. The insulating element further comprises at least one anchor element with a first region, which is embedded in the coating and thus anchored therein, and with a second region which projects from the insulating element from an edge of the insulating element and via which the insulating element can be fixed to a wall.

(57) Zusammenfassung: Ein Aspekt der Erfindung bezieht sich auf ein Dämmelement. Gemäß einem Beispiel der Erfindung weist das Dämmelement Folgendes auf: einen Dämmkörper mit einer inneren und einer äußeren Deckfläche und mit Seitenflächen, eine Beschichtung aus ausgehärtetem Klebstoff, welche zumindest einen an die Ecken und Kanten anschließenden Bereich der inneren und/oder äußeren Deckfläche des Dämmkörpers bedeckt. Das Dämmelement umfasst weiters mindestens ein Anker-element mit einem ersten Bereich, der in die Beschichtung eingebettet und so in dieser verankert ist, und mit einem zweiten Bereich, der von einer Kante des Dämmelements von dem Dämmelement absteht und über

den das Dämmelement an einer Wand fixierbar ist.

WO 2015/010150 A1

Befestigungssystem für Dämmelemente

Die Erfindung betrifft das Gebiet der Gebäudedämmung, insbesondere ein Dämmelement zur Dämmung von Gebäuden sowie ein Befestigungssystem zur
5 Befestigung der Dämmelemente an eine Gebäudewand.

Die wärmeschutztechnische Verbesserung von bestehenden Gebäudefassaden stellt heutzutage einen wichtigen Beitrag zur Energieeinsparung und damit zum Umweltschutz dar. Insbesondere lässt sich durch die Reduzierung von Trans-
10 missionswärmeverlusten, also von Verlusten, die durch Wärmeübertragung durch die Gebäudehülle entstehen, eine nachträgliche Reduzierung des Heizenergiebedarfs bestehender Bausubstanz erreichen. Eine solche Reduzierung erfolgt beispielsweise durch die Dämmung der Außenwände der Gebäude
durch geeignete Dämmelemente.

15 Gebräuchlich sind dazu insbesondere vorgehängte (d.h. aus vor eine Gebäudewand gehängten Elementen aufgebaute) hinterlüftete Fassaden und Wärmedämmungs-Verbundsysteme.

20 Marktübliche, vorgefertigte Dämmelemente werden meist als Sandwichkonstruktion gefertigt, also aus zwei Deckschichten mit dazwischenliegendem Dämmstoffkern. Die Deckschichten sind dabei aus Holz, Metall oder Kunststoff ausgeführt. Zumindest eine der Deckschichten kann dabei mit einer Putzschicht versehen werden. Bisher bekannte Dämmsysteme sind einerseits aufwändig in
25 der Fertigung, haben andererseits ein hohes Gewicht und bedingen zu ihrer Anbringung einen hohen handwerklichen Aufwand auf der Baustelle. Außerdem ist die Montage mit Lärm- und Schmutzbelastung für Bewohner der zu dämmenden Gebäude verbunden. Da die Sandwichkonstruktionen oftmals auch einen hohen Anteil an Fensterflächen aufweisen, ist ihre Herstellung technisch
30 aufwändig und entsprechend teuer.

Die Befestigung an den zu dämmenden Fassaden bzw. Bauteilen erfolgt mittels Punktbefestigungs- oder Schienensystemen, zumeist über Dübelverbindungen. Bei Punktbefestigungssystemen wird das Dämmelement über zumindest vier Punkte gestützt. Beim Schienensystem wird das Element über zwei Schienen –
5 eine im Bereich des oberen und eine im Bereich des unteren Elementrandes – an der Fassade befestigt. Bei beiden Befestigungsarten werden die durch äußere Beanspruchung (Windsog, -druck und Temperatur) sowie Eigengewicht auftretenden Kräfte über relativ große Distanzen indirekt über die Dämmstoffschicht zu den Befestigungspunkten in der Gebäudewand geleitet. Als weitere
10 Befestigungsart ist auch großflächiges Kleben bekannt.

Bekannte Lösungen sind sehr aufwändig zu montieren: Für Punkt- oder Schienenbefestigung müssen in der Fassade entsprechende Löcher mit großer Genauigkeit angefertigt werden. Auch das Kleben von Dämmelementen an der
15 Gebäudewand bedarf mehrerer Arbeitsschritte. Außerdem ist bei fehlerhaftem Aufbringen ein Korrigieren nicht mehr möglich. Die einzelnen Dämmplatten werden dann nacheinander an der Wand befestigt. Danach muss noch eine Deckschicht, beispielsweise Mörtel oder Ähnliches, aufgebracht werden, bevor die Dämmplatten im Bedarfsfall noch mit einer Schutzschicht versehen werden.

20 Neben der mühsamen Montage sind die bekannten Dämmplatten außerdem relativ schwer und weisen im montierten Zustand nicht zufrieden stellende statische Eigenschaften auf.

25 Die der Erfindung zugrunde liegende Aufgabe besteht in der Schaffung eines Dämmelementes zur Gebäudedämmung sowie eines dazugehörigen Befestigungssystems, welches in Bezug auf die Dämmelemente einen hohen Grad an Vorfertigung sowie eine einfache Montage und Demontage der Dämmelemente an einer Gebäudewand ermöglicht.

30

Diese Aufgabe wird durch ein Dämmelement gemäß Anspruch 1, das System gemäß Anspruch 6 und das Verfahren gemäß Anspruch 7 gelöst. Unterschiedliche Ausführungsformen und Weiterentwicklungen der Erfindung sind Gegenstand der abhängigen Ansprüche.

5

Ein Aspekt der Erfindung bezieht sich auf ein Dämmelement. Gemäß einem Beispiel der Erfindung weist das Dämmelement Folgendes auf: einen Dämmkörper mit einer inneren und einer äußeren Deckfläche und mit Seitenflächen, eine Beschichtung aus ausgehärtetem Klebstoff, welche zumindest einen an die
10 Ecken und Kanten anschließenden Bereich der inneren und/oder äußeren Deckfläche des Dämmkörpers bedeckt. Das Dämmelement umfasst weiters mindestens ein Ankerelement mit einem ersten Bereich, der in die Beschichtung eingebettet und so in dieser verankert ist, und mit einem zweiten Bereich, der von einer Kante des Dämmelements von dem Dämmelement absteht und
15 über den das Dämmelement an einer Wand fixierbar ist.

Ein weiterer Aspekt der Erfindung betrifft ein Verfahren zur Herstellung eines Dämmelementes. Gemäß einem weiteren Beispiel der Erfindung umfasst das Verfahren das Bereitstellen eines Dämmkörpers mit einer inneren und einer
20 äußeren Deckfläche und mit Seitenflächen sowie das Anordnen von zumindest einem Ankerelement an dem Dämmkörper, so dass ein erster Bereich des Ankerelementes an einer Fläche des Dämmkörpers anliegt und ein zweiter Bereich des Ankerelementes von einer Kante des Dämmkörpers absteht. Der Dämmkörper wird zumindest teilweise mit einem aushärtbaren Klebstoff be-
25 schichtet, so dass dieser zumindest den an die die Ecken und Kanten anschließenden Bereich der inneren und/oder äußeren Deckfläche des Dämmkörpers vollständig bedeckt und der erste Bereich des Ankerelements in die Klebstoffschicht eingebettet wird. Anschließend wird der Klebstoff ausgehärtet.

30 Die Erfindung wird nachfolgend anhand von den in den Abbildungen dargestellten Beispielen näher erläutert. Die Abbildungen sind nicht notwendigerweise

maßstabsgetreu und sind nicht als in Bezug auf die Erfindung einschränkend zu verstehen. Vielmehr wird Wert darauf gelegt, das der Erfindung zugrunde liegende Prinzip zu erläutern. In den Abbildungen zeigen:

- 5 Figur 1 ein Beispiel eines beschichteten Dämmelements zur Befestigung an der Fassade eines Gebäudes;
- 10 Figur 2A ein erstes Beispiel eines in der Beschichtung des Dämmelementes verankerten Ankerelements zur Befestigung des Dämmelementes an einer Wand;
- Figur 2B das Ankerelement aus Figur 2A im montiertem Zustand;
- 15 Figur 3A ein zweites Beispiel eines in der Beschichtung des Dämmelementes verankerten Ankerelements zur Befestigung des Dämmelementes an einer Wand;
- Figur 3B das Ankerelement aus Figur 3A im montiertem Zustand;
- 20 Figur 4A ein drittes Beispiel eines in der Beschichtung des Dämmelementes verankerten Ankerelements zur Befestigung des Dämmelementes an einer Wand;
- 25 Figur 4B das Ankerelement aus Figur 4A im montiertem Zustand;
- Figur 5A die Befestigung eines Ankerelementes gemäß Figur 3A an einer mit der Wand verschraubten Ankerschiene;
- 30 Figur 5B die Befestigung eines weiteren Dämmelements an der Ankerschiene aus Fig. 5A;

Figur 6 eine Detailansicht der Ankerschiene und der zugehörigen Anker-elemente aus Figur 5; und

5 Figur 7 die Anordnung mehrerer Dämmelemente übereinander an einer Gebäudewand.

In den Abbildungen bezeichnen gleiche Bezugszeichen gleiche oder korrespondierende Elemente mit gleicher oder ähnlicher Bedeutung.

10 In Fig. 1 ist ein Beispiel eines Dämmelementes 1 dargestellt, welches für das in der Folge beschriebene Befestigungssystem geeignet ist. Das Dämmelement 1 umfasst einen im Wesentlichen quaderförmigen Dämmkörper 10 aus Dämmstoff. Der Dämmkörper 10 hat also sechs ebene Seitenflächen, wobei zwei gegenüberliegende Seitenflächen im Wesentlichen parallel zueinander liegen und
15 jeweils zwei entlang einer Kante aneinander angrenzende Seitenflächen einen rechten Winkel zueinander aufweisen. Der Dämmkörper 10 ist plattenförmig ausgebildet. Das heißt, die beiden längeren Kanten (entlang der Breite und Höhe) des Dämmkörpers 10 sind wesentlich länger als die kürzeste Kante (entlang der Dicke). Die Länge und die Höhe des Dämmkörpers 10 können z.B. im Bereich von 0,5 bis über 5 Meter liegen, wohingegen die Dicke beispielsweise
20 zwischen 5 und 30 cm liegt. Als Dämmstoffe kommen beliebige zur Wärmedämmung von Gebäuden geeignete Materialien in Frage wie beispielsweise geschäumte Kunststoffe (z.B. Polystyrol oder Polyurethan), anorganische Dämmstoffe (Mineralwolle, Kalziumsilikat-Platten) sowie Naturdämmstoffe
25 (Holzfaser, Holzwolle, auch zement- oder magnesitgebunden). Das Dämmelement kann durch eine räumlich differenziert gestaltete Oberfläche auch eine von der Quaderform abweichende Form aufweisen, wodurch Licht-Schatteneffekte erzielt werden und räumlich komplexe Freiformen auch in Kombination mit einem vom Rechteck in der Ansichtsfläche abweichenden Polygon (Drei-, Fünf-, Sechseck, etc.) als Basis eines Prismas oder eines Pyramidenstumpfes erzeugt werden.
30

Der Dämmkörper ist zumindest teilweise mit einer ausgehärteten Beschichtung 11 aus einem Klebstoff überzogen. Um dem Dämmelement insgesamt eine gute mechanische Stabilität zu verleihen bedeckt die Beschichtung 11 zumindest die Ecken und Kanten des Dämmkörpers 10 oder den an die Ecken und Kanten anschließenden Bereich der inneren und/oder äußeren Deckfläche (Hauptflächen) und ggf. der Seitenfläche. Die innere Deckfläche liegt im montierten Zustand gegenüber der Gebäudewand. Die äußere Deckfläche ist die im montierten Zustand sichtbare Fläche des Dämmelements. In dem in Fig. 1 dargestellten Beispiel sind die vier kleineren Seitenflächen des Dämmkörpers 10 vollständig und die beiden großen Hauptflächen des Dämmkörpers 10 nur entlang der Kanten beschichtet. Die Seitenflächen müssen jedoch nicht notwendigerweise vollständig beschichtet sein. Auch eine vollständige Beschichtung des gesamten Dämmkörpers 10 ist möglich. Gemäß einem Ausführungsbeispiel sind die Seitenflächen jeweils zwischen 30 und 100 Prozent mit einer zusammenhängenden Schicht 11 beschichtet, zumindest aber im Bereich der Kanten des Dämmkörpers 10. An den Seitenflächen kann die Beschichtung 11 durch ein Ankerelement (siehe Fig. 4, Ankerelement 12) ergänzt oder ersetzt werden, welches zur Befestigung des Dämmelementes 1 an einer Gebäudewand dient.

Auch wenn in Bezug auf die Beschichtung 11 durchwegs von (ausgehärtetem) „Klebstoff“ die Rede ist, bedeutet das nicht, dass dieser zwangsläufig dazu dient, ein Teil an einem anderen anzukleben. Nach dem Aushärten des Klebstoffs kommt es vielmehr auf dessen mechanischen Eigenschaften im ausgehärteten Zustand an. Der ausgehärtete Klebstoff verleiht dem Dämmelement mechanische Stabilität. Nichtsdestotrotz kann der Klebstoff dazu dienen, zwei oder mehrere Dämmkörper 10 zu einem größeren Dämmelement zu verkleben, wobei wiederum der Klebstoff dem Dämmelement 1 an der Fugestelle zwischen den einzelnen Dämmkörpern 10 zusätzliche Stabilität verleiht. Die am Dämmelement 1 außen liegende Beschichtung 11 aus ausgehärtetem Klebstoff dient jedenfalls nicht dazu, das Dämmelement an einer Fassade anzukleben.

Die Erfindung ermöglicht ein besonders widerstandsfähiges Dämmelement, das dank der zusammenhängenden Schicht 11 aus ausgehärtetem Klebstoff ein günstiges statisches System bildet, das besonders gut geeignet ist, die an einem montierten Die Schicht 11 aus Klebstoff (Klebspachtel) bildet sozusagen ein „Skelett“ des Dämmelementes 1. Dämmelement auftretenden statischen Kräfte (z.B. durch Windsog) aufzunehmen. Die Schicht 11 befindet sich dazu zumindest im Bereich der Ecken und Kanten des Dämmelementes 1. Ziel ist, wie oben beschrieben, ein Dämmelement, das über die statisch wirksam ausgeführte Schicht aus ausgehärtetem Klebstoff den Umgebungsbedingungen im Einsatz standhält.

Der verwendete Klebstoff zeichnet sich dadurch aus, dass er nach möglichst raschem Aushärten eine hohe Stabilität bei entsprechend ausreichender Brandbeständigkeit aufweist. Der Klebstoff kann als Materialbasis im Wesentlichen Zement und Sand enthalten. Der Klebstoff ist weiters hydrophob und weist ein duktilen Materialverhalten auf. Beispielsweise kann Klebspachtel verwendet werden. Die verwendeten Klebstoffe können beispielsweise Zement, organische Haftvermittler, Sande und weitere Zusätze enthalten bzw. daraus bestehen.

Die Dicke der Schicht 11 beträgt beispielsweise zwischen 0,5 und 12 Millimeter. Zur Verstärkung der Stabilität kann die Schicht 11 mit Armierungselementen, insbesondere mit Glasvliesgewebe oder Armierungsfasern, verstärkt sein. Dabei kann es sich beispielsweise auch um Leichtzuschläge und/oder Armierungsfasern wie z.B. Aramid-Fasern handeln.

Um ein Dämmelement 10 an einer Gebäudewand zu befestigen (zu verankern), ist ein Befestigungssystem (in Fig. 1 nicht dargestellt) nötig. Das Befestigungssystem umfasst zumindest ein Ankeresystem 12. Unterschiedliche Ankeresysteme 12 und deren Verwendung werden im Folgenden näher erläutert. In Fi-

gur 2 ist ein erstes Beispiel eines Ankerelements 12 zur Befestigung des Dämmelementes an einer Wand dargestellt. Das Ankerelement 12 ist im vorliegenden Beispiel plattenförmig und in der Beschichtung 11 des Dämmelementes verankert. Das heißt, ein Teil (Bereich A, siehe Fig. 2A) des Ankerelements 12 wird vor dem Aushärten der Schicht 11 in diese eingebracht oder das Ankerelement wird (mit seinem Bereich A) vor dem Beschichten an den Dämmkörper 10 eines Dämmelementes 1 angelegt, und der am Dämmkörper anliegende Teil (Bereich A) des Ankerelementes 12 wird beim darauf folgenden Beschichten des Dämmkörpers 10 ebenfalls mit der Schicht 11 überzogen. Im Ergebnis ist ein erster, als „Bereich A“ bezeichneter Teil des Ankerelements 12 in der Schicht 11 aus ausgehärtetem Klebstoff (Klebspachtel) eingebettet (siehe Fig. 2B). Ein zweiter, als „Bereich B“ bezeichneter Teil des Ankerelementes 12 steht im Wesentlichen parallel zu einer Hauptfläche liegend (die im montierten Zustand der Wand 2 gegenüber liegt) von einer Kante des Dämmkörpers 10 ab. Dieser abstehende Bereich B des Ankerelementes 12 ermöglicht eine Fixierung des Dämmelementes 1 an einer Wand 2, beispielsweise durch direktes Anschrauben an der Wand 2 mit Hilfe einer Schraube 13 (siehe Fig. 2B). Um die Verbindung zwischen der Schicht 11 und dem Ankerelement 12 zu verbessern und um ein „Herausreißen“ des in die Schicht 11 eingebetteten Ankerelementes 12 zu verhindern kann der als Bereich B bezeichnete Teil des Ankerelementes Löcher 120 aufweisen. Diese Löcher werden von dem Klebstoff (Klebspachtel), der die Schicht 11 bildet, vor dessen Aushärten aufgefüllt. Die ausgehärtete Schicht 11 bildet somit auch eine formschlüssige Verbindung mit dem Ankerelement 12 (neben einer stoffschlüssigen Klebeverbindung). Statt den Löchern 120 können auch Vertiefungen im oder Vorsprünge am Ankerelement 12 vorgesehen sein.

In dem in Fig. 2 dargestellten Fall ist das Ankerelement 12 im Wesentlichen ein rechteckiges Plättchen mit i-förmiger Querschnittsfläche, z.B. ein rechteckiges Stück Blech oder Kunststoff. In der Figur 3 ist eine weitere Variante des Ankerelements 12 dargestellt. In diesem Beispiel weist der in die Schicht 11 ein-

gebettete (als „Bereich B“ bezeichnete) Teil des Ankerelements 12 eine annähernd L-förmige Querschnittsfläche auf, sodass die beiden Schenkel der L-Form an zwei aneinander angrenzenden Flächen des Dämmkörpers 10 anliegen und das Ankerelement somit zumindest einen Teil der Seitenkante des Dämmkörpers 10 umschließt. Der von der Seitenkante des Dämmkörpers 10 abstehende (als „Bereich B“ bezeichnete) Teil des Ankerelementes 12 liegt im Wesentlichen parallel zur rückseitigen Hauptfläche (die im montierten Zustand der Wand 2 gegenüber liegt) und damit parallel zu dem ersten Schenkel der L-Form und rechtwinklig zu dem zweiten Schenkel der L-Form. Insgesamt ergibt sich annähernd eine (unsymmetrische) T-Form der Querschnittsfläche des Ankerelementes 12. Für die Einbettung des Bereichs B in die Schicht 11 gelten die Ausführungen zu Fig. 2 analog. In Fig. 3A sind an einem Schenkel des Ankerelementes 12 ebenfalls Löcher 120 dargestellt, wohingegen in dem anderem Schenkel des Ankerelementes 12 die zuvor bereits erwähnten Vertiefungen 121 vorgesehen sind. Vertiefungen 121, Löcher und abstehende Vorsprünge sind beliebig austauschbar. Das Dämmelement 1 kann wie im vorangegangenen Beispiel an dem abstehenden Bereich B des Ankerelementes 12 mit der Wand verschraubt sein (Schraube 13).

In Fig. 4 ist ein drittes Beispiel eines Ankerelementes 12 und dessen Verbindung mit einem Dämmelement 1 dargestellt. Das vorliegende Beispiel unterscheidet sich von den vorhergehenden Beispielen nur durch die Form des Ankerelementes 12. Im vorliegenden Beispiel weist das Ankerelement zwei parallel liegende Bereiche A auf, welche an beiden Hauptflächen des Dämmkörpers 10 in die Beschichtung 11 eingebettet sind. Die beiden parallel liegenden Bereiche B des Ankerelementes 12 sind über einen (als „Bereich C“ bezeichneten) Steg miteinander verbunden. Der Steg liegt im Wesentlichen im rechten Winkel zu den beiden Hauptflächen und parallel zu einer Seitenfläche des Dämmkörpers. Die Bereiche A und C des Ankerelementes 12 weisen zusammen eine annähernd U-förmige Querschnittsfläche auf. Dieser U-förmige Teilbereich des Ankerelementes 12 umschließt zwei gegenüberliegende Kanten des Dämmkör-

pers und „umklammert“ somit eine Seitenfläche des Dämmkörpers zumindest teilweise. Der von der Seitenkante des Dämmkörpers 10 abstehende (als „Bereich B“ bezeichnete) Teil des Ankeres 12 liegt im Wesentlichen parallel zur rückseitigen Hauptfläche (die im montierten Zustand der Wand 2 gegenüber liegt) und damit parallel zu dem ersten (rückseitigen) Schenkel der U-Form und im Wesentlichen rechtwinklig zu dem als „Bereich C“ bezeichneten Steg. In Bezug auf die im Bereich A des Ankeres angeordneten Löcher 120 gelten die Erläuterungen zu den vorhergehenden Beispielen entsprechend.

Die erwähnte U-Form bzw. die „Umklammerung“ der Seitenfläche des Dämmkörpers 1 durch das Ankeres 12 bietet während der Herstellung des Dämmelementes mit den eingebetteten Ankeres den Vorteil, dass das Ankeres 10 an dem Dämmkörper 10 durch die Umklammerung ohne weitere Hilfsmittel hält (ohne zu verrutschen) bis der Klebstoff, der die Schicht 11 bildet, vollständig ausgehärtet ist und die gewünschte Festigkeit aufweist.

Das Beispiel in Fig. 5A zeigt das gleiche Dämmelement 1 mit dem gleichen Ankeres 12 wie die Figur 3B. Das Ankeres 12 ist im vorliegenden Fall jedoch nicht direkt an der Wand 2 befestigt, sondern das Befestigungssystem umfasst zusätzlich eine an der Wand 2 horizontal befestigte Verankerungsschiene 14, an der die Ankeres 12 eines oder mehrerer Dämmelemente befestigt werden können, beispielsweise mit Hilfe von Schrauben 13.

Die Ankerschiene weist eine im Wesentlichen U-förmige Querschnittsfläche (U-Profil) auf, sodass eine Rinne 141 gebildet wird, die z.B. zur Ableitung von Wasser (Kondenswasser) dienen kann. Einer der beiden im Wesentlichen parallel liegenden Schenkel der Verankerungsschiene 14 ist etwas länger als der andere, wobei der längere Schenkel an der Wand anliegt und an dieser befestigt, beispielsweise verschraubt ist (Schraube 15). An der Außenseite des längeren Schenkels kann in Längsrichtung der Schiene 14 eine Nut 143 angeordnet sein. Diese Nut 143 dient beispielsweise der Aufnahme eines Dichtungs-

bandes (siehe Fig. 5B, Dichtung 142). Die Schraube 15, mit der die Verankerungsschiene 14 an der Wand 2 befestigt ist, kann durch die Nut 143 durchgeführt sein (alternativ auch neben der Nut 142). Durch die Verankerungsschiene 14 entsteht ein Hohlraum zwischen Wand 2 und der rückseitigen Hauptfläche des Dämmelementes 1.

Die bisher beschriebenen Anker Elemente 12 sind an der oberen Seite in die Schicht 11 eines Dämmelementes 1 eingebettet. Bei einer Direktmontage der Anker Elemente 12 an der Wand 2 (vgl. Fig. 2 bis 4) können die Anker Elemente 12 an der unteren Seite eines Dämmelementes 1 gleich ausgeführt sein, wie die an der oberen Seite. Bei Verwendung einer Verankerungsschiene gemäß Fig. 5 sind die Anker Elemente 12' an der unteren Seite eines Dämmelementes im Vergleich zu denen an der oberen Seite geringfügig modifiziert. Ein derartiges modifiziertes Anker Element 12' ist in Fig. 5B und Fig. 6 dargestellt. Der von der Kante des Dämmelements 1' abstehende Teil (mit „Bereich B“ bezeichnet) des Anker Elements 12' ist im Vergleich zum Bereich B der zuvor beschriebenen Anker Elemente 12 in horizontaler Richtung um einen Abstand d zur Wand hin versetzt. Der Abstand d ist gerade so groß gewählt, dass der Bereich B' in die Rinne 141 der Verankerungsschiene eingreifen kann und zwei übereinander angeordnete Dämmelemente in einer Flucht parallel zur Wand 2 zu liegen kommen.

In Figur 7 sind mehrere Dämmelemente 1' (oben), 1 (Mitte) und 1'' (unten) übereinander an einer Wand 2 montiert dargestellt. Die Anker Elemente 12 (an der oberen Kante eines jeden Dämmelementes) und 12' (an der unteren Kante eines jeden Dämmelementes) sind gemäß Figur 6 ausgeführt. Das an einem Dämmelement oben liegende Anker Element 12 ist an die Verankerungsschiene 14 geschraubt, wobei das Dämmelement bei seiner Montage mit seinem unten liegenden Anker Element 12' in die Verankerungsschiene des unteren Dämmelementes 1'' eingehängt und an die Wand geklappt wird. Nun wird es über die oben an das Anker Element 12 angeschraubte Verankerungsschiene 14 an der

Wand befestigt. Da die Verankerungsschiene von dem Anker-element lösbar ist, können auch einzelne Elemente im Falle einer Revision oder Sanierung einzeln aus dem Verbund gelöst werden. Nur für die Montage der ersten (untersten) Reihe von Dämmelementen wird nur eine Verankerungsschiene 14 als Sattel-
5 schiene an die Wand geschraubt und in diese die Elemente eingehängt.

Die Fugen (sowohl vertikale als auch horizontale) zwischen den Dämmelemen-
ten können mit Fugenbändern (sogenannte Kompribänder) abgedichtet werden.
Die vertikalen Fugen können gleich wie die horizontalen Fugen ausgebildet
10 werden.

Patentansprüche:

1. Dämmelement (1), das folgendes aufweist,
 - einen Dämmkörper (10) mit einer inneren und einer äußeren Deckfläche und mit Seitenflächen,
 - einer Beschichtung (11) aus ausgehärtetem Klebstoff, welche zumindest einen an die Ecken und Kanten anschließenden Bereich der inneren und/oder äußeren Deckfläche des Dämmkörpers bedeckt,
 - mindestens ein Ankerelement (12) mit einem ersten Bereich (A), der in die Beschichtung (11) eingebettet und so in dieser verankert ist, und mit einem zweiten Bereich (B), der von einer Kante des Dämmelements (12) von dem Dämmelement absteht (12) und über den das Dämmelement an einer Wand fixierbar ist.
2. Dämmelement nach Anspruch 1, wobei der in der Beschichtung eingebettete Bereich (A) des Ankerelementes (12) zwei Teilbereiche aufweist, die entlang unterschiedlicher Flächen des Dämmkörpers (10) in der Beschichtung (11) eingebettet sind.
3. Das Dämmelement (1) gemäß Anspruch 1 oder 2, bei dem der in der Beschichtung (11) eingebettete Bereich (A) des Ankerelementes (12) eines oder mehrere der folgenden Merkmale aufweist: Löcher (120), Vertiefungen (121) und Vorsprünge.
4. Dämmelement (1) gemäß Anspruch 2, bei dem die zwei in der Beschichtung eingebetteten Teilbereiche (A) des Ankerelementes (12) entlang unterschiedlicher Flächen des Dämmkörpers (10), nämlich einer der Seitenflächen und der inneren Deckfläche, in der Beschichtung (11) eingebettet sind.
5. Dämmelement (1) gemäß Anspruch 2 oder 4, bei dem die beiden Teilbereiche entlang zwei benachbarter Flächen des Dämmkörpers (10) in der Beschichtung

tung (11) eingebettet sind, sodass der eingebettete Bereich (A) zumindest einen Teil einer Kante umschließt.

5 6. Dämmelement (1) gemäß Anspruch 2 oder 4, bei dem die beiden Teilbereiche entlang zweier gegenüberliegenden Flächen des Dämmkörpers (10) in der Beschichtung (11) eingebettet und diese Teilbereiche über einen Steg (C) verbunden sind, sodass die eingebetteten Teilbereich zusammen mit dem Steg (C) zumindest einen Teil einer Seitenfläche des Dämmkörpers (10) umklammert.

10 7. System umfassend ein Dämmelement und mindestens zwei Verankerungsschienen (14), die aus einem im Wesentlichen U-förmigen Profil bestehen, und die parallel zueinander und horizontal an einer Wand befestigbar sind, wobei das Dämmelement folgendes aufweist:

15 - einen im Dämmkörper (10),
- einer Beschichtung (11) aus ausgehärtetem Klebstoff, welche zumindest die Ecken und Kanten des Dämmkörpers vollständig bedeckt,
- mindestens ein erstes Ankereslement (12) mit einem ersten Bereich (A), der in die Beschichtung (11) eingebettet und so in dieser verankert ist, und mit einem zweiten Bereich (B), der von einer Kante des Dämmelements (12) von diesem in einer vertikalen Richtung absteht (12), und der mit einer ersten der Verankerungsschienen (14) über ein Befestigungselement (13) verbindbar ist;
20 und

- mindestens ein zweites Ankereslement (12') mit einem ersten Bereich (A), der in die Beschichtung (11) eingebettet und so in dieser verankert ist, und mit einem zweiten Bereich (A), der von einer Kante des Dämmelements (12) von diesem in entgegengesetzter Richtung wie beim ersten Ankereslement (12) absteht, und der so ausgestaltet ist, dass er in eine zweite der Verankerungsschienen formschlüssig einsetzbar ist.

30 8. System gemäß Anspruch 7, bei dem der in der Beschichtung (11) des Dämmelements (1) eingebettete Bereich (A) des Ankereslementes (12) zwei Teilbe-

reiche aufweist, die entlang unterschiedlicher Flächen des Dämmkörpers (10) in der Beschichtung (11) eingebettet sind.

9. System gemäß Anspruch 8, bei dem die zwei in der Beschichtung (11) eingebetteten Teilbereiche (A) des Ankeresementes (12) entlang unterschiedlicher Flächen des Dämmkörpers (10), nämlich einer der Seitenflächen und der inneren Deckfläche, in der Beschichtung (11), eingebettet sind.

10 System gemäß Anspruch 8, bei dem die beiden Teilbereiche entlang zweier gegenüberliegenden Flächen des Dämmkörpers (10) in der Beschichtung (11) eingebettet und diese Teilbereiche über einen Steg (C) verbunden sind, sodass die eingebetteten Teilbereich zusammen mit dem Steg (C) zumindest einen Teil einer Seitenfläche des Dämmkörpers (10) umklammert.

15 11. Verfahren zur Herstellung eines Dämmelementes, das folgendes aufweist:

- Bereitstellen eines Dämmkörpers (10) mit einer inneren und einer äußeren Deckfläche und mit Seitenflächen;
- Anordnen von zumindest einem Ankeresement (12) an dem Dämmkörper (10), so dass ein erster Bereich (A) des Ankeresementes (12) an einer Fläche des Dämmkörpers (10) anliegt und ein zweiter Bereich (B) des Ankeresementes (12) von einer Kante des Dämmkörpers (10) absteht;
- zumindest teilweises Beschichten des Dämmkörpers mit einem aushärtbaren Klebstoff, so dass dieser zumindest den an die die Ecken und Kanten anschließenden Bereich der inneren und/oder äußeren Deckfläche des Dämmkörpers (10) vollständig bedeckt und der erste Bereich des Ankeresements in die Klebstoffschicht eingebettet wird,
- Aushärten des Klebstoffs.

12. Verfahren gemäß Anspruch 11, bei dem der erste Bereich (A) des Ankeresementes (12) zwei Teilbereiche aufweist, die entlang unterschiedlicher Flächen des Dämmkörpers (10) in der Beschichtung (11) eingebettet werden.

13. Verfahren gemäß Anspruch 12, bei dem die zwei unterschiedlichen Flächen, eine Seitenfläche und die innere Deckfläche des Dämmkörpers sind.

- 5 14. Verfahren gemäß Anspruch 12, bei dem die beiden Teilbereiche entlang zweier gegenüberliegenden Flächen des Dämmkörpers (10) in der Beschichtung (11) eingebettet und diese Teilbereiche über einen Steg (C) verbunden sind, sodass die eingebetteten Teilbereich zusammen mit dem Steg (C) zumindest einen Teil einer Seitenfläche des Dämmkörpers (10) umklammert.

10

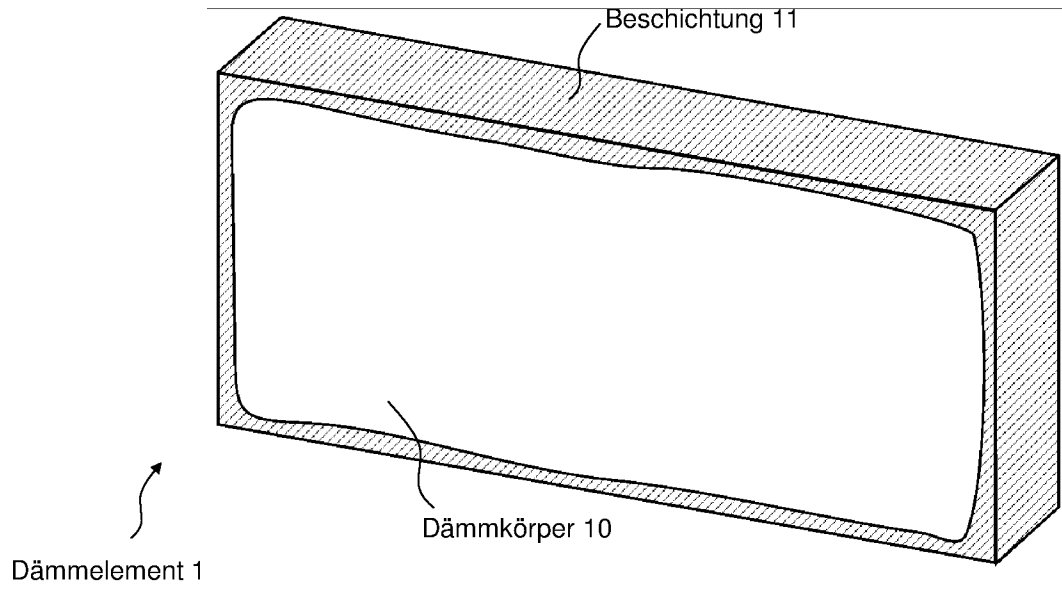

Fig. 1

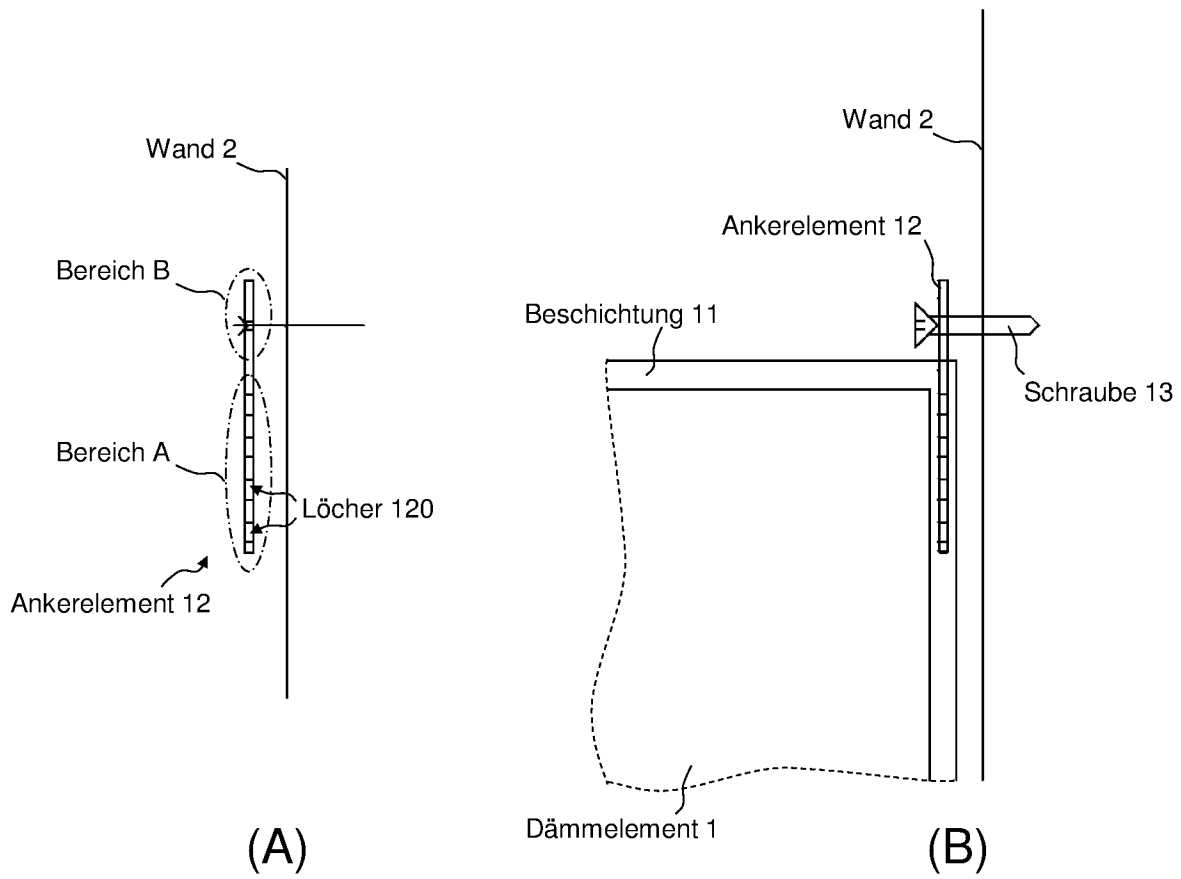

Fig. 2

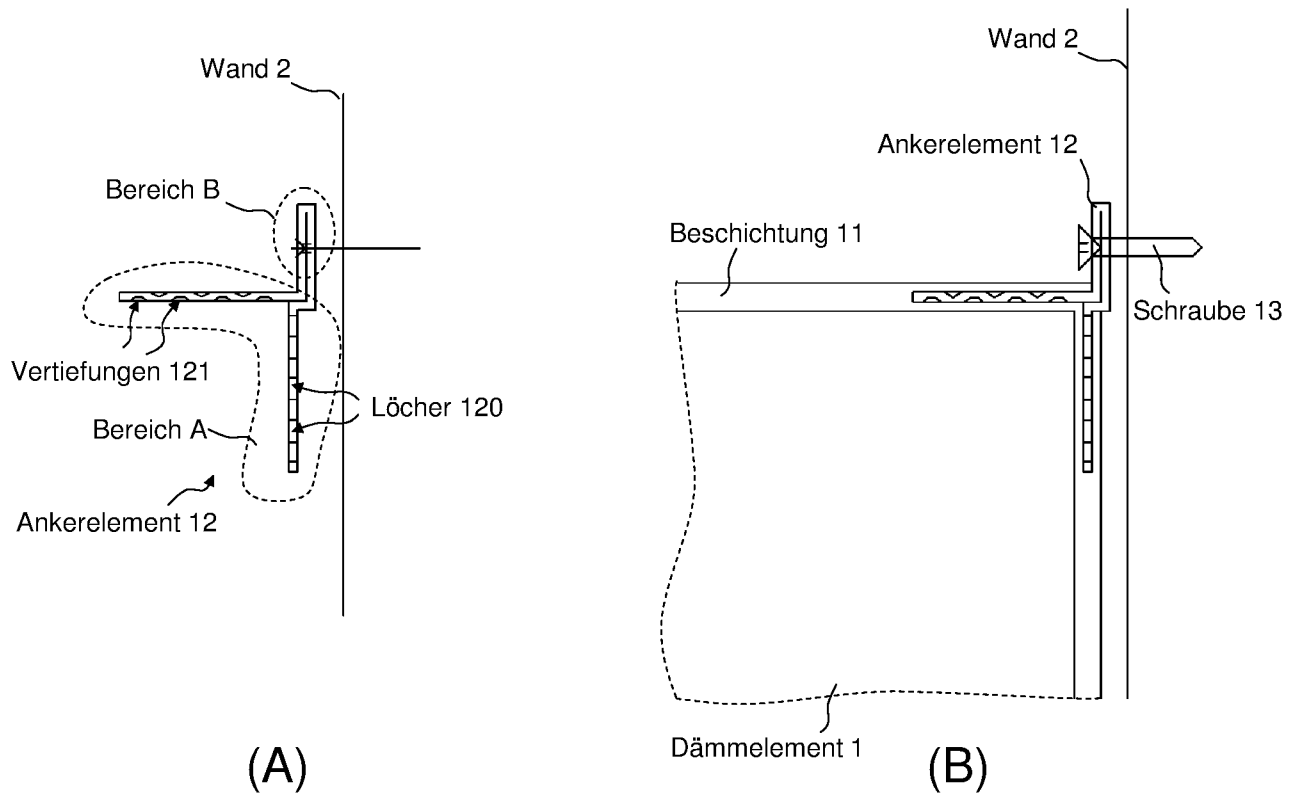

Fig. 3

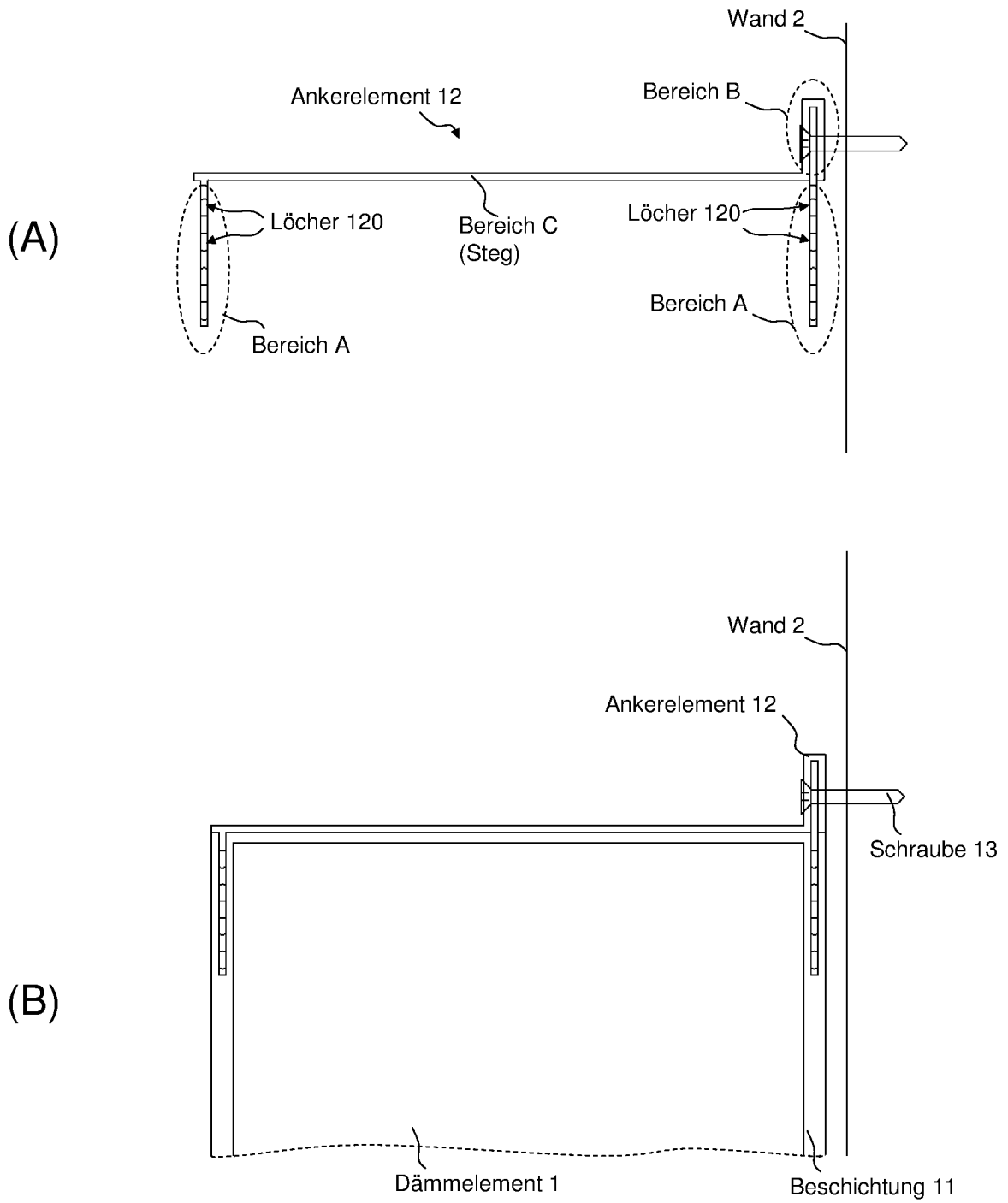

Fig. 4

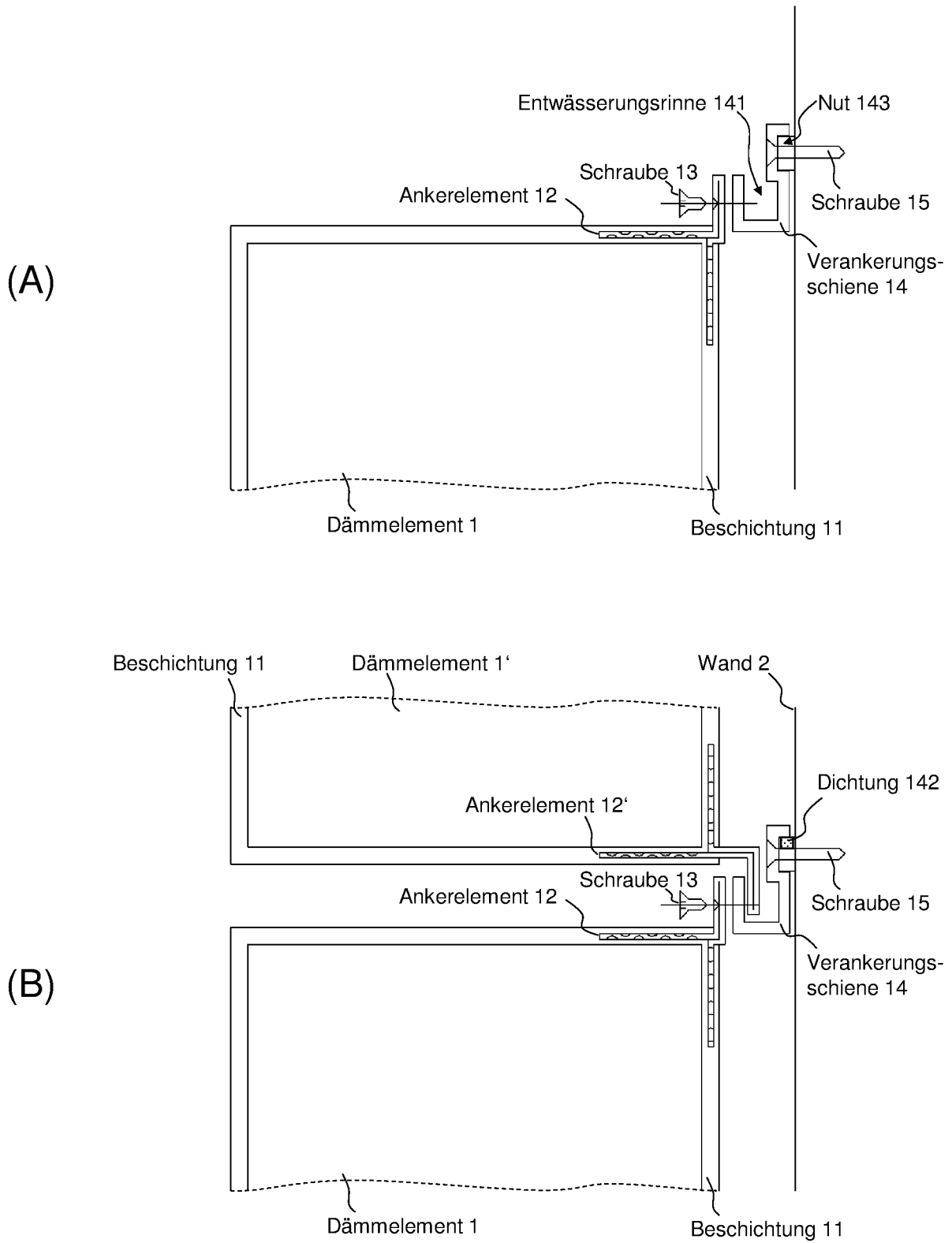

Fig. 5

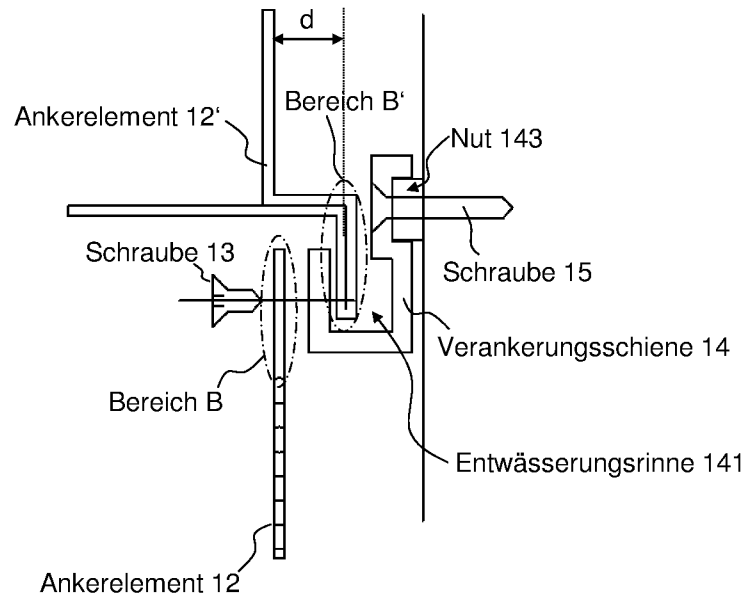

Fig. 6

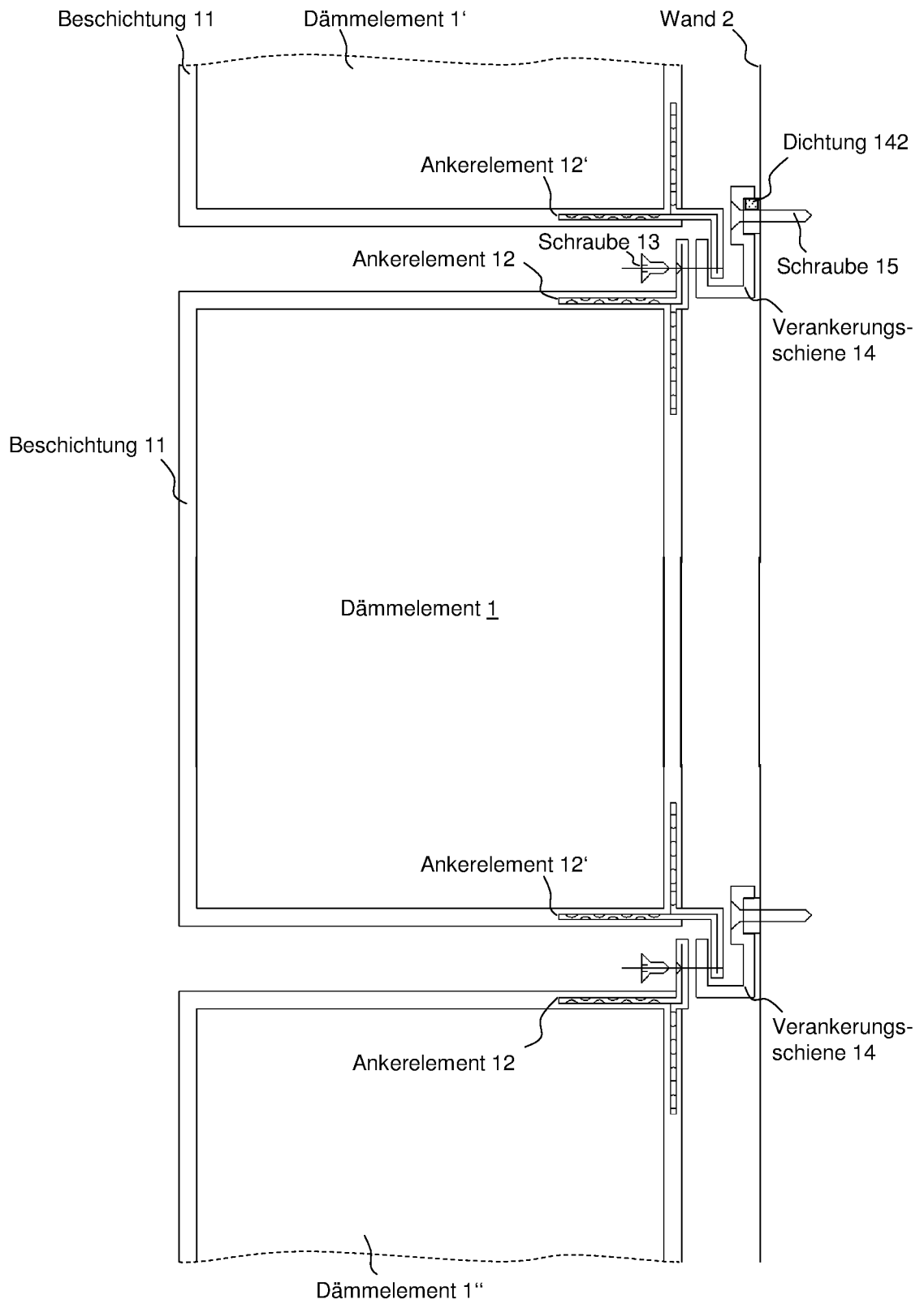

Fig. 7

INTERNATIONAL SEARCH REPORT

International application No
PCT/AT2014/050163

A. CLASSIFICATION OF SUBJECT MATTER
 INV. E04B1/76 E04B1/80
 ADD.

According to International Patent Classification (IPC) or to both national classification and IPC

B. FIELDS SEARCHED
 Minimum documentation searched (classification system followed by classification symbols)
 E04B

Documentation searched other than minimum documentation to the extent that such documents are included in the fields searched

Electronic data base consulted during the international search (name of data base and, where practicable, search terms used)
 EPO-Internal, WPI Data

C. DOCUMENTS CONSIDERED TO BE RELEVANT

Category*	Citation of document, with indication, where appropriate, of the relevant passages	Relevant to claim No.
X	WO 2012/041331 A1 (CONNOVATE APS [DK]; BRO KARSTEN [DK]; SERWIN BO [DK]) 5 April 2012 (2012-04-05) page 2, line 5 - line 15 page 3, line 22 - line 33 page 5, line 32 - line 33 page 10, line 14 - line 30 figures 1-5,8,10	1-14
X	----- KR 100 947 053 B1 (MIRAEP & C CO LTD [KR]; KIM CHEOL GI [KR]) 10 March 2010 (2010-03-10) paragraph [0001] paragraph [0032] - paragraph [0034] figures 1,2,4,15-19 ----- -/--	1-3,7,8, 11,12

Further documents are listed in the continuation of Box C.

See patent family annex.

* Special categories of cited documents :

- "A" document defining the general state of the art which is not considered to be of particular relevance
- "E" earlier application or patent but published on or after the international filing date
- "L" document which may throw doubts on priority claim(s) or which is cited to establish the publication date of another citation or other special reason (as specified)
- "O" document referring to an oral disclosure, use, exhibition or other means
- "P" document published prior to the international filing date but later than the priority date claimed

- "T" later document published after the international filing date or priority date and not in conflict with the application but cited to understand the principle or theory underlying the invention
- "X" document of particular relevance; the claimed invention cannot be considered novel or cannot be considered to involve an inventive step when the document is taken alone
- "Y" document of particular relevance; the claimed invention cannot be considered to involve an inventive step when the document is combined with one or more other such documents, such combination being obvious to a person skilled in the art
- "&" document member of the same patent family

Date of the actual completion of the international search 9 October 2014	Date of mailing of the international search report 16/10/2014
---	--

Name and mailing address of the ISA/ European Patent Office, P.B. 5818 Patentlaan 2 NL - 2280 HV Rijswijk Tel. (+31-70) 340-2040, Fax: (+31-70) 340-3016	Authorized officer Melhem, Charbel
--	---

INTERNATIONAL SEARCH REPORT

International application No
PCT/AT2014/050163

C(Continuation). DOCUMENTS CONSIDERED TO BE RELEVANT		
Category*	Citation of document, with indication, where appropriate, of the relevant passages	Relevant to claim No.
A	US 2013/091797 A1 (HOLT JOHN TIMOTHY [US]) 18 April 2013 (2013-04-18) paragraph [0006] - paragraph [0007]; figures 1-42 -----	1-14

INTERNATIONAL SEARCH REPORT

Information on patent family members

International application No

PCT/AT2014/050163

Patent document cited in search report	Publication date	Patent family member(s)	Publication date
WO 2012041331	A1	05-04-2012	NONE

KR 100947053	B1	10-03-2010	NONE

US 2013091797	A1	18-04-2013	NONE

A. KLASSIFIZIERUNG DES ANMELDUNGSGEGENSTANDES
 INV. E04B1/76 E04B1/80
 ADD.

Nach der Internationalen Patentklassifikation (IPC) oder nach der nationalen Klassifikation und der IPC

B. RECHERCHIERTE GEBIETE

Recherchierter Mindestprüfstoff (Klassifikationssystem und Klassifikationssymbole)
 E04B

Recherchierte, aber nicht zum Mindestprüfstoff gehörende Veröffentlichungen, soweit diese unter die recherchierten Gebiete fallen

Während der internationalen Recherche konsultierte elektronische Datenbank (Name der Datenbank und evtl. verwendete Suchbegriffe)

EPO-Internal, WPI Data

C. ALS WESENTLICH ANGESEHENE UNTERLAGEN

Kategorie*	Bezeichnung der Veröffentlichung, soweit erforderlich unter Angabe der in Betracht kommenden Teile	Betr. Anspruch Nr.
X	WO 2012/041331 A1 (CONNOVATE APS [DK]; BRO KARSTEN [DK]; SERWIN BO [DK]) 5. April 2012 (2012-04-05) Seite 2, Zeile 5 - Zeile 15 Seite 3, Zeile 22 - Zeile 33 Seite 5, Zeile 32 - Zeile 33 Seite 10, Zeile 14 - Zeile 30 Abbildungen 1-5,8,10	1-14
X	----- KR 100 947 053 B1 (MIRAEP & C CO LTD [KR]; KIM CHEOL GI [KR]) 10. März 2010 (2010-03-10) Absatz [0001] Absatz [0032] - Absatz [0034] Abbildungen 1,2,4,15-19 ----- -/--	1-3,7,8, 11,12



Weitere Veröffentlichungen sind der Fortsetzung von Feld C zu entnehmen



Siehe Anhang Patentfamilie

* Besondere Kategorien von angegebenen Veröffentlichungen :

"A" Veröffentlichung, die den allgemeinen Stand der Technik definiert, aber nicht als besonders bedeutsam anzusehen ist

"E" frühere Anmeldung oder Patent, die bzw. das jedoch erst am oder nach dem internationalen Anmeldedatum veröffentlicht worden ist

"L" Veröffentlichung, die geeignet ist, einen Prioritätsanspruch zweifelhaft erscheinen zu lassen, oder durch die das Veröffentlichungsdatum einer anderen im Recherchenbericht genannten Veröffentlichung belegt werden soll oder die aus einem anderen besonderen Grund angegeben ist (wie ausgeführt)

"O" Veröffentlichung, die sich auf eine mündliche Offenbarung, eine Benutzung, eine Ausstellung oder andere Maßnahmen bezieht

"P" Veröffentlichung, die vor dem internationalen Anmeldedatum, aber nach dem beanspruchten Prioritätsdatum veröffentlicht worden ist

"T" Spätere Veröffentlichung, die nach dem internationalen Anmeldedatum oder dem Prioritätsdatum veröffentlicht worden ist und mit der Anmeldung nicht kollidiert, sondern nur zum Verständnis des der Erfindung zugrundeliegenden Prinzips oder der ihr zugrundeliegenden Theorie angegeben ist

"X" Veröffentlichung von besonderer Bedeutung; die beanspruchte Erfindung kann allein aufgrund dieser Veröffentlichung nicht als neu oder auf erfinderischer Tätigkeit beruhend betrachtet werden

"Y" Veröffentlichung von besonderer Bedeutung; die beanspruchte Erfindung kann nicht als auf erfinderischer Tätigkeit beruhend betrachtet werden, wenn die Veröffentlichung mit einer oder mehreren Veröffentlichungen dieser Kategorie in Verbindung gebracht wird und diese Verbindung für einen Fachmann naheliegend ist

"&" Veröffentlichung, die Mitglied derselben Patentfamilie ist

Datum des Abschlusses der internationalen Recherche

9. Oktober 2014

Absenddatum des internationalen Recherchenberichts

16/10/2014

Name und Postanschrift der Internationalen Recherchenbehörde

Europäisches Patentamt, P.B. 5818 Patentlaan 2
 NL - 2280 HV Rijswijk
 Tel. (+31-70) 340-2040,
 Fax: (+31-70) 340-3016

Bevollmächtigter Bediensteter

Melhem, Charbel

C. (Fortsetzung) ALS WESENTLICH ANGESEHENE UNTERLAGEN		
Kategorie*	Bezeichnung der Veröffentlichung, soweit erforderlich unter Angabe der in Betracht kommenden Teile	Betr. Anspruch Nr.
A	US 2013/091797 A1 (HOLT JOHN TIMOTHY [US]) 18. April 2013 (2013-04-18) Absatz [0006] - Absatz [0007]; Abbildungen 1-42 -----	1-14

INTERNATIONALER RECHERCHENBERICHT

Angaben zu Veröffentlichungen, die zur selben Patentfamilie gehören

Internationales Aktenzeichen

PCT/AT2014/050163

Im Recherchenbericht angeführtes Patentdokument	Datum der Veröffentlichung	Mitglied(er) der Patentfamilie	Datum der Veröffentlichung
WO 2012041331	A1	05-04-2012	KEINE

KR 100947053	B1	10-03-2010	KEINE

US 2013091797	A1	18-04-2013	KEINE
