



(12) 发明专利

(10) 授权公告号 CN 112869954 B

(45) 授权公告日 2023. 05. 30

(21) 申请号 202011360484.2

(22) 申请日 2020.11.27

(65) 同一申请的已公布的文献号
申请公布号 CN 112869954 A

(43) 申请公布日 2021.06.01

(30) 优先权数据
2019-217373 2019.11.29 JP

(73) 专利权人 尤妮佳股份有限公司
地址 日本爱媛县

(72) 发明人 木下章惠 合田裕树

(74) 专利代理机构 北京林达刘知识产权代理事
务所(普通合伙) 11277
专利代理师 刘新宇 张会华

(51) Int. Cl.

A61F 13/475 (2006.01)

A61F 13/551 (2006.01)

A61F 13/534 (2006.01)

A61F 13/15 (2006.01)

审查员 罗文凤

权利要求书2页 说明书10页 附图3页

(54) 发明名称

吸收性物品的包装体

(57) 摘要

本发明提供一种开放型吸收性物品、吸收性物品的包装体及其制造方法,能够抑制因使用前的习惯性弯折引起的侧漏的发生并且能够在使用前紧凑地收纳。开放型吸收性物品具有彼此正交的前后方向和宽度方向、覆盖穿着者的前腰身的前腰身区域、覆盖穿着者的后腰身的后腰身区域、配置于前腰身区域与后腰身区域之间的下裆区域、以及至少配置于下裆区域的吸收芯。吸收性物品以沿着宽度方向的宽度折线和沿着前后方向的前后折线为基点进行折叠。前后折线具有芯前后折线,该芯前后折线以吸收芯的肌肤面侧彼此相对的方式对下裆区域的吸收芯进行折叠。

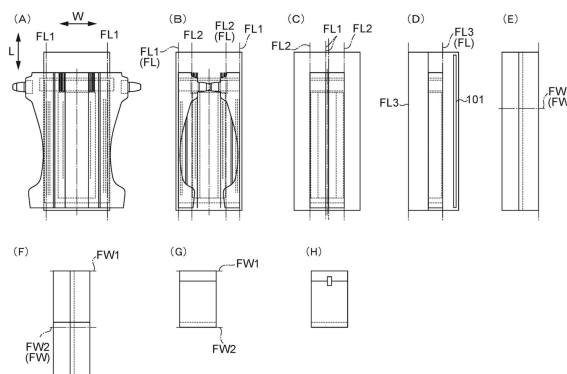

1. 一种吸收性物品的包装体,其具有开放型吸收性物品以及对所述吸收性物品进行独立包装的包装片,其中,

所述吸收性物品具有彼此正交的前后方向和宽度方向、覆盖穿着者的前腰身的前腰身区域、覆盖所述穿着者的后腰身的后腰身区域、配置于所述前腰身区域与所述后腰身区域之间的下裆区域、至少配置于所述下裆区域的吸收芯、以及位于比所述吸收芯靠肌肤侧的位置的立起性的防漏褶裥,

所述吸收性物品能够以沿着所述宽度方向的宽度折线和沿着所述前后方向的前后折线为基点折叠,

所述前后折线具有芯前后折线,该芯前后折线以所述吸收芯的肌肤面侧彼此相面对的方式对所述下裆区域的吸收芯进行折叠,

所述吸收性物品的包装体设有临时接合部,该临时接合部分别与所述吸收性物品和所述包装片抵接,并且将所述吸收性物品和所述包装片临时接合,

所述临时接合部相对于所述包装片的接合强度比所述临时接合部相对于所述吸收性物品的接合强度高,

所述防漏褶裥具有固定于表面片的固定部以及能够相对于所述表面片立起的立起部,所述表面片位于比所述吸收芯靠肌肤面侧的位置,

隔着所述立起部的所述前后方向上的中心并在所述前后方向上隔开间隔地设置一对所述宽度折线,

所述临时接合部的至少一部分分别配置于比所述宽度折线靠所述前后方向上的外侧的位置。

2. 一种吸收性物品的包装体,其具有开放型吸收性物品以及对所述吸收性物品进行独立包装的包装片,其中,

所述吸收性物品具有彼此正交的前后方向和宽度方向、覆盖穿着者的前腰身的前腰身区域、覆盖所述穿着者的后腰身的后腰身区域、配置于所述前腰身区域与所述后腰身区域之间的下裆区域、至少配置于所述下裆区域的吸收芯、以及位于比所述吸收芯靠肌肤侧的位置的立起性的防漏褶裥,

所述吸收性物品能够以沿着所述宽度方向的宽度折线和沿着所述前后方向的前后折线为基点折叠,

所述前后折线具有芯前后折线,该芯前后折线以所述吸收芯的肌肤面侧彼此相面对的方式对所述下裆区域的吸收芯进行折叠,

所述吸收性物品的包装体设有临时接合部,该临时接合部分别与所述吸收性物品和所述包装片抵接,并且将所述吸收性物品和所述包装片临时接合,

所述临时接合部相对于所述包装片的接合强度比所述临时接合部相对于所述吸收性物品的接合强度高,

所述防漏褶裥具有固定于表面片的固定部以及能够相对于所述表面片立起的立起部,所述表面片位于比所述吸收芯靠肌肤面侧的位置,

所述临时接合部的至少一部分在展开状态下位于比所述立起部靠所述前后方向上的外侧的位置。

3. 根据权利要求1或2所述的吸收性物品的包装体,其中,

隔着所述吸收芯的所述宽度方向上的中心设置一对所述芯前后折线。

4. 根据权利要求1或2所述的吸收性物品的包装体,其中,

所述前后折线具有物品前后折线,该物品前后折线在展开状态下位于比所述吸收芯靠所述宽度方向上的外侧的位置,并且以所述吸收性物品的肌肤面侧彼此相面对的方式对所述吸收性物品进行折叠,

所述芯前后折线在以所述物品前后折线为基点折叠了的第1折叠状态下折叠所述吸收芯。

5. 根据权利要求1或2所述的吸收性物品的包装体,其中,

所述宽度折线在以所述芯前后折线为基点折叠了的第2折叠状态下折叠所述吸收性物品。

6. 根据权利要求1或2所述的吸收性物品的包装体,其中,

在所述前后方向上隔开间隔地设有一对所述宽度折线。

7. 根据权利要求1或2所述的吸收性物品的包装体,其中,

所述临时接合部配置于与所述吸收芯重叠的区域。

吸收性物品的包装体

技术领域

[0001] 本发明涉及具有前腰身区域、后腰身区域以及下裆区域的开放型吸收性物品、吸收性物品的包装体及其制造方法。

背景技术

[0002] 在专利文献1中,公开了具有前腰身区域、后腰身区域以及下裆区域的开放型吸收性物品。专利文献1中的开放型吸收性物品在被折叠多次的状态下收纳于袋状的包装片。具体而言,从开放型吸收性物品未利用折线折叠的展开状态起,以位于比吸收芯靠宽度方向上的外侧的位置且沿着前后方向的前后折线为基点折叠,接着,在以前后折线为基点折叠了的状态下,以位于吸收性物品的前后方向上的大致中央且沿着宽度方向的宽度折线为基点进行折叠。如此,该开放型吸收性物品在以前后折线以及宽度折线为基点折叠了的状态下收纳于包装片(参照专利文献1的图1)。

[0003] 现有技术文献

[0004] 专利文献

[0005] 专利文献1:日本特开2005-47523号公报

发明内容

[0006] 在如此构成的开放型吸收性物品中,带有由使用前折叠的折线形成的习惯性弯折。宽度折线是在吸收芯的宽度方向上的整个区域范围内以肌肤面侧彼此相面对的方式折叠的折线。因此,有可能由于该宽度折线而在吸收芯的宽度方向上的整个区域范围内以从穿着者的胯裆离开的方式发生变形,发生侧漏。特别是,对于具有前腰身区域、后腰身区域以及下裆区域的吸收性物品,其本身具有覆盖身体的部位,并非如卫生巾等那样隔着穿着物品被压靠于身体,吸收性物品本身的习惯性弯折容易影响穿着状态的形状。

[0007] 另外,在专利文献1的开放型吸收性物品中,折叠状态下的前后方向上的长度是展开状态下的大约一半,折叠状态下的宽度方向上的长度是吸收芯的宽度方向上的长度以上。因此,折叠状态下的前后方向以及宽度方向上的长度较长,在搬运时难以紧凑地收纳吸收性物品。

[0008] 因此,本发明的目的在于提供一种开放型吸收性物品,其是具有前腰身区域、后腰身区域以及下裆区域的吸收性物品,能够抑制因使用前的习惯性弯折引起的侧漏的发生,并且能够在使用前紧凑地收纳。

[0009] 一个技术方案的开放型吸收性物品具有彼此正交的前后方向和宽度方向、覆盖穿着者的前腰身的前腰身区域、覆盖所述穿着者的后腰身的后腰身区域、配置于所述前腰身区域与所述后腰身区域之间的下裆区域、以及至少配置于所述下裆区域的吸收芯。所述吸收性物品能够以沿着所述宽度方向的宽度折线和沿着所述前后方向的前后折线为基点折叠。所述前后折线具有芯前后折线,该芯前后折线以所述吸收芯的肌肤面侧彼此相面对的方式对所述下裆区域的吸收芯进行折叠。

[0010] 一个技术方案的吸收性物品的包装体具有所述吸收性物品以及对所述吸收性物品进行独立包装的包装片。该吸收性物品的包装体设有临时接合部,该临时接合部分别与所述吸收性物品和所述包装片抵接,并且将所述吸收性物品和所述包装片临时接合。所述临时接合部相对于所述包装片的接合强度比所述临时接合部相对于所述吸收性物品的接合强度高。

[0011] 一个技术方案的吸收性物品的制造方法是具有开放型吸收性物品和包装片的吸收性物品的包装体的制造方法,该开放型吸收性物品具有彼此正交的前后方向和宽度方向、覆盖穿着者的前腰身的前腰身区域、覆盖所述穿着者的后腰身的后腰身区域、配置于所述前腰身区域与所述后腰身区域之间的下裆区域、以及至少配置于所述下裆区域的吸收芯,该包装片对所述吸收性物品进行独立包装。所述吸收性物品的包装体的制造方法具有如下工序:第1工序,在该第1工序中,以肌肤面侧彼此相面对的方式以前后折线为基点对所述下裆区域的吸收芯进行折叠;第2工序,在该第2工序中,将通过所述第1折叠工序折叠了的吸收性物品载置于所述包装片上;第3工序,在所述第2工序之后,在该第3工序中,沿着所述芯前后折线折叠所述包装片;以及第4工序,在所述第3工序之后,在该第4工序中,以沿着所述宽度方向延伸的宽度折线为基点对所述包装片以及所述吸收性物品进行折叠。

附图说明

[0012] 图1是从肌肤相对面侧观察到的吸收性物品的包装体的展开状态下的平面图。

[0013] 图2是从非肌肤相对面侧观察到的吸收性物品的包装体的展开状态下的平面图。

[0014] 图3是用于对图1所示的吸收性物品的包装体的折叠形态进行说明的图。

[0015] 附图标记说明

[0016] 1、吸收性物品的包装体;10、开放型吸收性物品;31、吸收芯;50、临时接合部;60、防漏褶裥;63、立起部;100、包装片;FL、前后折线;FL1、第1前后折线(物品前后折线);FL2、第2前后折线(芯前后折线);FW、宽度折线。

具体实施方式

[0017] (1)实施方式的概要

[0018] 根据本说明书以及附图的记载,至少明确以下事项。

[0019] 一个方式的开放型吸收性物品具有彼此正交的前后方向和宽度方向、覆盖穿着者的前腰身的前腰身区域、覆盖所述穿着者的后腰身的后腰身区域、配置于所述前腰身区域与所述后腰身区域之间的下裆区域、以及至少配置于所述下裆区域的吸收芯。所述吸收性物品能够以沿着所述宽度方向的宽度折线和沿着所述前后方向的前后折线为基点折叠。所述前后折线具有芯前后折线,该芯前后折线以所述吸收芯的肌肤面侧彼此相面对的方式对所述下裆区域的吸收芯进行折叠。在吸收芯至少形成由芯前后折线形成的习惯性弯折。由于芯前后折线是以吸收性物品的肌肤面侧彼此相面对的方式进行折叠的折线,因此比芯前后折线靠宽度方向外侧的区域由于习惯性弯折而向穿着者侧立起。因此,下裆区域的吸收芯的宽度方向上的侧部由于习惯性弯折而以向穿着者侧立起的方式发生变形,能够抑制侧漏。另外,由于利用芯前后折线对吸收芯进行折叠,因此能够容易使折叠状态下的吸收性物品的宽度方向上的长度缩短,能够在使用前紧凑地收纳吸收性物品。

[0020] 根据优选的一个方式,可以隔着所述吸收芯的所述宽度方向上的中心设置一对所述芯前后折线。尿布等吸收性物品构成为对不定期地排泄的尿等排泄物进行保持,并且与像卫生巾那样对间歇性地排泄的经血进行保持的结构不同,优选的是不与身体紧密贴合地配置下裆区域。相对于一对芯前后折线之间的区域,比芯前后折线靠外侧的区域立起,沿着宽度方向的截面成为杯形状。因此,能够确保更大的保持体液的空间。芯前后折线的附近由于习惯性弯折而从身体离开,能够确保保持体液的空间。

[0021] 根据优选的一个方式,可以是,所述前后折线具有物品前后折线,该物品前后折线在展开状态下位于比所述吸收芯靠所述宽度方向上的外侧的位置,并且以肌肤面侧彼此相对的方式对所述吸收性物品进行折叠,所述芯前后折线在以所述物品前后折线为基点折叠了的第1折叠状态下折叠所述吸收芯。根据本方式,能够利用物品前后折线以及芯前后折线在宽度方向上折叠吸收性物品,能够进一步缩短使用前的吸收性物品的宽度方向上的长度。另外,由物品前后折线形成的习惯性弯折成为吸收性物品的肌肤面侧彼此相面对的习惯性弯折。能够使在宽度方向上隔着物品前后折线的两侧向身体侧立起,能够提高穿着时的贴合性。

[0022] 根据优选的一个方式,所述宽度折线可以在以所述芯前后折线为基点折叠了的第2折叠状态下折叠所述吸收性物品。根据本方式,通过以宽度折线为基点进行折叠,在使吸收性物品的宽度方向上的长度缩短了的状态下,能够进一步缩短吸收性物品的前后方向上的长度。能够在使用前紧凑地收纳吸收性物品。另外,由于在利用芯前后折线进行折叠之后以宽度折线为基点进行折叠,因此芯前后折线的习惯性弯折容易更强地形成,另外,容易维持折叠状态。因此,更容易获得利用习惯性弯折来抑制侧漏的效果。

[0023] 根据优选的一个方式,可以在所述前后方向上隔开间隔地设置一对所述宽度折线。根据本方式,能够进一步缩短吸收性物品的前后方向上的长度,能够在使用前紧凑地收纳吸收性物品。

[0024] 一个方式的开放型吸收性物品的包装体具有所述吸收性物品以及对所述吸收性物品进行独立包装的包装片。所述开放型吸收性物品的包装体设有临时接合部,该临时接合部分别与所述吸收性物品和所述包装片抵接,并且将所述吸收性物品和所述包装片临时接合。所述临时接合部相对于所述包装片的接合强度比所述临时接合部相对于所述吸收性物品的接合强度高。利用临时接合部能够对包装片和吸收性物品的相对位置进行固定,能够稳定地进行折叠。临时接合部相对于包装片的接合强度较高,且相对于吸收性物品的接合强度较低。因此,当在使用时从包装片剥离吸收性物品时,临时接合部容易残留于包装片侧。由于在使用时临时接合部并未附着于吸收性物品,因此能够抑制在使用时由于在吸收性物品的非肌肤面侧配置有临时接合部而引起的不适感。

[0025] 根据优选的一个方式,所述临时接合部可以配置于与所述吸收芯重叠的区域。吸收芯在吸收性物品中也是刚度较高的构件。利用临时接合部将与刚度比较高的吸收芯重叠的区域固定于包装片,由此,能够使吸收性物品和包装片的位置稳定。

[0026] 根据优选的一个方式,可以是,所述吸收性物品具有位于比所述吸收芯靠肌肤侧的位置的立起性的防漏褶裥,所述防漏褶裥具有固定于表面片的固定部以及能够相对于所述表面片立起的立起部,所述表面片位于比所述吸收芯靠肌肤面侧的位置,隔着所述立起部的前后方向上的中心并在所述前后方向上隔开间隔地设置一对所述宽度折线,所述临时

接合部的至少一部分分别配置于比所述宽度折线靠所述前后方向上的外侧的位置。在吸收性物品中,与临时接合部重叠的区域在使用时在展开状态下被施加向包装片侧拉伸的力。由于临时接合部配置于比防漏褶裥的立起部的前后方向上的中心靠前后方向上的外侧的位置,因此借助临时接合部而被向包装片侧拉伸。此时,由于临时接合部配置于比宽度折线靠外侧的位置,因此,比宽度折线靠前后方向上的外侧的区域更容易以宽度折线为基点展开。因此,位于宽度折线之间的立起部容易立起。通过提高防漏褶裥的立起性,能够进一步抑制侧漏。

[0027] 根据优选的一个方式,可以是,所述吸收性物品具有位于比所述吸收芯靠肌肤侧的位置的立起性的防漏褶裥,所述防漏褶裥具有固定于表面片的固定部以及能够相对于所述表面片立起的立起部,所述表面片位于比所述吸收芯靠肌肤面侧的位置,所述临时接合部的至少一部分在展开状态下位于比所述立起部靠所述前后方向上的外侧的位置。在吸收性物品中,与临时接合部重叠的区域在展开状态下被施加向包装片侧拉伸的力。比防漏褶裥的立起部靠前后方向上的外侧的区域借助临时接合部而被向包装片侧拉伸,由此立起部容易立起。通过提高防漏褶裥的立起性,能够进一步抑制侧漏。

[0028] 一个方式的开放型吸收性物品的制造方法是具有开放型吸收性物品和包装片的吸收性物品的包装体的制造方法,该开放型吸收性物品具有彼此正交的前后方向和宽度方向、覆盖穿着者的前腰身的前腰身区域、覆盖所述穿着者的后腰身的后腰身区域、配置于所述前腰身区域与所述后腰身区域之间的下裆区域、以及至少配置于所述下裆区域的吸收芯,该包装片对所述吸收性物品进行独立包装。所述吸收性物品的包装体的制造方法具有如下工序:第1工序,在该第1工序中,以肌肤面侧彼此相面对的方式以前后折线为基点对所述下裆区域的吸收芯进行折叠;第2工序,在该第2工序中,将通过所述第1折叠工序折叠了的吸收性物品载置于所述包装片上;第3工序,在所述第2工序之后,在该第3工序中,沿着所述芯前后折线折叠所述包装片;以及第4工序,在所述第3工序之后,在该第4工序中,以沿着所述宽度方向延伸的宽度折线为基点对所述包装片以及所述吸收性物品进行折叠。在第1工序中将吸收性物品折叠之后,在第3工序中沿着吸收性物品的折线对包装片进行折叠,由此能够将暂时折叠了的吸收性物品再次折叠。因此,能够更加紧凑地折叠。特别是,能够较佳地适用于像一次性尿布那样宽度方向上的长度比较长的吸收性物品。

[0029] 根据优选的一个方式,可以是,在所述第3工序中,折叠了的包装片彼此以重叠的方式折叠,并且借助包装接合部将重叠了的包装片彼此接合。通过借助包装接合部将包装片彼此接合,折叠了的包装片能够维持不展开而折叠了的状态,能够更加紧凑地收纳吸收性物品。

[0030] (2) 开放型吸收性物品以及吸收性物品的包装体的结构

[0031] 以下,参照附图详细地说明实施方式的开放型吸收性物品10以及吸收性物品的包装体1。此外,在以下的附图的记载中,对相同或类似的部分标注了相同或类似的附图标记。不过,附图是示意性的图,应当留意的是各尺寸的比率等和现实不同。因此,具体的尺寸等应当参照以下的说明进行判断。另外,在附图相互之间也可以包括相互的尺寸的关系、比率不同的部分。

[0032] 图1是从肌肤相对面侧观察到的吸收性物品的包装体1的展开平面图,图2是从非肌肤相对面侧观察到的吸收性物品的包装体1的展开平面图。此外,所谓的展开状态是指未

利用后述的前后折线FL以及宽度折线FW中的任一者折叠的状态。图1以及图2所示的平面图示出了使吸收性物品10伸长至不形成褶皱的状态的伸长状态。吸收性物品的包装体1(以下称为包装体1)具有开放型吸收性物品10(以下称为吸收性物品)以及对吸收性物品10进行独立包装的包装片100。开放型吸收性物品是指后述的未形成有将腰身区域的外侧部接合的侧接合部的吸收性物品,是在穿着时借助粘扣带等固着构件将腰身区域的外侧部接合的吸收性物品。作为吸收性物品10,例如,能够例示吸收性物品。

[0033] 此外,本发明中的外侧部是指包括宽度方向W上的外缘的在宽度方向W上占据一定范围的部分,外侧缘是指宽度方向W上的外缘。本发明中的内侧部是指包括宽度方向W上的内缘的在宽度方向W上占据一定范围的部分,内侧缘是指宽度方向W上的内缘。另外,本发明中的前端部以及后端部是包括前后方向L上的边缘的在前后方向L上占据一定范围的部分,前端缘以及后端缘是前后方向L上的边缘。外端部包括前端部以及后端部,外端缘包括前端缘以及后端缘。

[0034] 吸收性物品10可以具有沿着穿着者的身体前侧和身体后侧延伸的前后方向L、与前后方向L正交的宽度方向W、以及沿着朝向穿着者的肌肤相对面侧T1和朝向与肌肤相对面侧T1相反的一侧的非肌肤相对面侧T2延伸的厚度方向T。吸收性物品10具有前腰身区域S1、后腰身区域S2以及下裆区域S3。前腰身区域S1是覆盖穿着者的前腰身(腹部)的区域。后腰身区域S2是覆盖穿着者的后腰身(背部)的区域。下裆区域S3是配置于前腰身区域S1与后腰身区域S2之间的区域,是覆盖穿着者的下裆的区域。

[0035] 吸收性物品10可以具有在穿着时将前腰身区域S1和后腰身区域S2接合的固着构件。固着构件可以由粘扣带90构成。粘扣带90构成为在后腰身区域S2向宽度方向W上的外侧延伸并且能够固着于前腰身区域S1的非肌肤面。吸收性物品10可以具有将穿着者的腿围包围的腿围开口部35。腿围开口部35在吸收性物品10的外侧部向宽度方向W上的内侧凹陷。腿围开口部35配置于下裆区域S3。此外,下裆区域S3也可以是设有腿围开口部35的区域。在粘扣带90固着的状态下,在吸收性物品10形成包围穿着者的腰身的腰开口以及包围穿着者的腿围的一对腿围开口。腰开口部可以由前腰身区域S1的前端缘和后腰身区域S2的后端缘形成,腿围开口可以由腿围开口部35形成。

[0036] 吸收性物品10包括含有吸收材料的吸收芯31。吸收芯31至少配置于下裆区域S3。吸收芯31包含粉碎浆粕或者高吸收性聚合物(SAP),或它们的混合物等吸收材料。吸收芯31可以由未图示的芯包覆体覆盖。可以由吸收芯31和芯包覆体构成吸收体。芯包覆体可以由薄绵纸或SMS无纺布构成,并且可以配置于吸收芯31的肌肤相对面侧T1和吸收芯31的非肌肤相对面侧T2。

[0037] 吸收性物品10具有位于比吸收芯31靠肌肤相对面侧T1的位置的肌肤侧片20。肌肤侧片20覆盖吸收芯31且在吸收性物品10的整体范围内配置。本实施方式的肌肤侧片20包括表面片21和一对侧片22。此外,对于具有芯包覆体的吸收性物品,肌肤侧片20是位于比芯包覆体靠肌肤相对面侧T1的位置的片。表面片21可以跨吸收芯31的宽度方向W上的中心配置。侧片22可以配置为覆盖表面片21的两外侧部。表面片21以及侧片22例如可以由无纺布、像开孔塑料薄膜那样的透液性片构成。

[0038] 一对侧片22可以分别构成立起性的防漏褶裥60。防漏褶裥60位于比吸收芯31靠肌肤侧的位置。防漏褶裥60具有固定于表面片21的固定部64以及能够相对于表面片21立起的

立起部63。侧片22的内侧部可以被折回而重叠。在重叠了的侧片22之间可以设有沿着前后方向L伸缩的防漏弹性构件61。防漏弹性构件61可以由沿着前后方向L伸缩的橡筋线构成。防漏褶裥的立起部63由于防漏弹性构件61的收缩而向肌肤相对面侧T1立起,在吸收性物品10的宽度方向上的中心的侧方形成防止侧漏的壁。固定部64成为立起部63的立起支点。在固定部64处侧片22和表面片21接合在一起。立起部63是侧片22不与表面片21接合且能够利用防漏弹性构件61进行收缩的部分,该立起部63不包括配置有非伸长状态下的防漏弹性构件61的部分。固定部64具有位于比立起部63靠后侧的位置的后固定部64A、位于比立起部63靠宽度方向W上的外侧的位置的宽度固定部64B、以及位于比立起部63靠前侧的位置的前固定部64C。

[0039] 吸收性物品10具有位于比吸收芯31靠非肌肤相对面侧T2的位置的非肌肤侧片25。非肌肤侧片25覆盖吸收芯31且在吸收性物品的整体范围内配置。本实施方式的非肌肤侧片25包括背面片23和外装片24。此外,对于具有芯包覆体的吸收性物品,非肌肤侧片25是位于比芯包覆体靠非肌肤相对面侧T2的位置的片。背面片23为不透液性的片,能够使用以聚乙烯片、聚丙烯等作为主体的层压无纺布、透气性的树脂薄膜、在纺粘或水刺等无纺布接合有透气性的树脂薄膜而成的片等。外装片24可以设于背面片23的非肌肤相对面侧T2。外装片24可以由透液性的无纺布构成。背面片23的宽度方向W上的长度可以比外装片24的宽度方向W上的长度短,背面片23的前后方向L上的长度可以比外装片24的前后方向L上的长度短。

[0040] 包装片100是对吸收性物品10进行独立包装的片。包装片100既可以与吸收性物品10一起折叠,也可以与吸收性物品10独立地折叠。包装片100是在展开状态下为矩形的片。包装片100可以由薄膜或无纺布形成。吸收性物品10以及包装片100以沿着宽度方向W的宽度折线FW和沿着前后方向L的前后折线FL为基点折叠。前后折线FL可以具有一对第1前后折线FL1、一对第2前后折线FL2以及一对第3前后折线FL3。第1前后折线FL1构成本发明的“物品前后折线”,第2前后折线FL2构成本发明的“芯前后折线”。宽度折线FW可以具有第1宽度折线FW1和第2宽度折线FW2。第1宽度折线FW1以及第2宽度折线FW2可以是将吸收性物品10以及包装片100这两者折叠的折线。可以在前后方向L上隔开间隔成对地设置第1宽度折线FW1以及第2宽度折线FW2。

[0041] 接着,基于图3对吸收性物品的包装体1的制造方法中的折叠工序进行说明。此外,包装体的制造方法只要包括以下说明的折叠工序即可,对于折叠工序以外的工序,能够使用公知的工序。另外,在以下的折叠形态的说明中,说明对吸收性物品10和包装片100这两者进行折叠的包装体的折叠形态,但在变形例中,也可以仅对吸收性物品10进行折叠。在吸收性物品10以及包装片100的展开状态(图3的(A)所示的状态)下,以第1前后折线FL1为基点折叠吸收性物品10。图3的(B)示出了以第1前后折线FL1为基点折叠了的第1折叠状态。接着,所述制造方法具有在第1折叠状态下以第2前后折线FL2为基点折叠吸收性物品10的第1工序。在第1折叠状态下,第2前后折线FL2位于比第1前后折线FL1靠宽度方向W上的内侧的位置。此外,第1工序既可以是在第1折叠状态下以第2前后折线FL2为基点折叠吸收性物品10的工序,也可以是在展开状态下以第2前后折线FL2为基点折叠吸收性物品10的工序。所述制造方法具有将通过第1工序折叠了的吸收性物品10载置于包装片100上的第2工序。图3的(C)是以第2前后折线FL2为基点折叠了的第2折叠状态,示出了第2工序之后的状态。所述制造方法在第2工序之后具有沿着第3前后折线FL3折叠包装片100的第3工序。第3工序以沿

着吸收性物品10的第2前后折线FL2的第3前后折线FL3为基点折叠包装片100。第3前后折线FL3的宽度方向W上的位置与第2前后折线FL2的宽度方向W上的位置大致一致。换言之,第3前后折线FL3可以沿着第2前后折线FL2形成。图3的(D)是以一对第3前后折线FL3中的一个第3前后折线FL3为基点折叠了的状态,图3的(E)示出了以一对第3前后折线FL3这两者为基点折叠了的第3折叠状态。第3工序也可以将折叠了的包装片100彼此以重叠的方式折叠并且借助包装接合部101将重叠了的包装片100彼此接合。通过借助包装接合部101将包装片100彼此接合,折叠了的包装片能够维持不展开而折叠了的状态,能够更加紧凑地收纳吸收性物品10。

[0042] 接着,所述制造方法在第3工序之后具有以沿着宽度方向W延伸的宽度折线FW为基点对包装片100以及吸收性物品10进行折叠的第4工序。第4工序以第1宽度折线FW1为基点对吸收性物品10以及包装片100进行折叠。图3的(F)示出了以第1宽度折线FW1为基点折叠了的第4折叠状态。第4工序可以具有在第4折叠状态下以第2宽度折线FW2为基点对吸收性物品10以及包装片100进行折叠的工序。图3的(G)示出了以第2宽度折线FW2为基点折叠了的第5折叠状态。如此,能够利用包装片100对吸收性物品10进行独立包装,并且能够紧凑地形成包装体1。另外,在使用时的吸收性物品10形成由前后折线FL和宽度折线FW形成的习惯性弯折。

[0043] 多个前后折线中的至少一部分前后折线FL可以与吸收芯31重叠。在本实施方式中,第2前后折线FL2以及第3前后折线FL3与吸收芯31重叠,第1前后折线FL1未与吸收芯31重叠。与前后折线FL不与吸收芯31重叠的结构相比,通过利用前后折线FL将吸收芯31折叠,容易缩短折叠状态下的吸收性物品10的宽度方向W上的长度。因此,即使是产品的宽度方向W上的长度比较长的尿布,也能够在使用前紧凑地收纳吸收性物品10。

[0044] 第2前后折线FL2以吸收芯31的肌肤面侧彼此相面对的方式对下裆区域S3的吸收芯31进行折叠。换言之,第2前后折线FL2与吸收芯31重叠,是将吸收芯31内折的折线。由于第2前后折线FL2是以吸收性物品10的肌肤面侧彼此相面对的方式进行折叠的折线,因此比第2前后折线FL2靠宽度方向W外侧的区域在使用时由于习惯性弯折而向穿着者侧立起。因此,下裆区域S3的吸收芯31的宽度方向W上的侧部由于习惯性弯折而向穿着者侧立起的方式发生变形。即使在吸收芯31由于宽度折线FW的习惯性弯折而以从穿着者的胯裆离开的方式发生变形的情况下,也能够利用第2前后折线FL2的习惯性弯折来覆盖穿着者的胯裆的侧方,能够抑制侧漏。此外,第1前后折线FL1既可以至少与下裆区域S3的吸收芯31重叠,也可以如本实施方式那样在吸收芯31的前后方向L上的整个区域范围内与吸收芯31重叠。

[0045] 尿布等吸收性物品构成为对不定期地排泄的尿等排泄物进行保持,并且与像卫生巾那样对间歇性地排泄的经血进行保持的结构不同,优选的是不与身体紧密贴合地配置下裆区域。第2前后折线FL2可以位于吸收芯31的宽度方向W上的中心31WC。根据这样的结构,吸收芯31的宽度方向W上的中心31WC从穿着者离开,隔着第2前后折线FL2的两侧以向穿着者侧立起的方式发生变形。此时,第2前后折线FL2的附近从身体离开,能够确保保持体液的空间。更加优选的是,可以隔着吸收芯31的宽度方向W上的中心31WC设置一对第2前后折线FL2。吸收芯31的宽度方向W上的中心31WC可以与吸收性物品10的宽度方向W上的中心一致。根据这样的结构,相对于由一对第2前后折线FL2夹着的区域,比第2前后折线FL2靠外侧的区域立起,沿着宽度方向的截面成为杯形状。由一对第2前后折线FL2夹着的区域容易不与

身体紧密贴合地沿着下裆区域配置,能够利用杯形状来确保保持体液的空间。另外,通过比第2前后折线FL2靠外侧的区域立起,能够抑制侧漏。

[0046] 第1前后折线FL1可以是在展开状态下位于比吸收芯靠宽度方向上的外侧的位置且将吸收性物品折叠成吸收性物品的肌肤面侧彼此相面对的折线。第2前后折线FL2可以在以第1前后折线FL1为基点折叠了的第1折叠状态下折叠吸收芯31。在以第1前后折线FL1为基点折叠吸收性物品10而使吸收性物品10的宽度方向上的长度缩短了的状态下,以第2前后折线FL2为基点折叠吸收性物品10,能够进一步缩短吸收性物品10的宽度方向上的长度。因此,能够进一步缩短使用前的吸收性物品10的宽度方向W上的长度。另外,由第1前后折线FL1形成的习惯性弯折成为吸收性物品10的肌肤面侧彼此相面对的习惯性弯折。能够使在宽度方向W上隔着第1前后折线FL1的两侧向身体侧立起,能够提高穿着时的贴合性。

[0047] 可以在以第1前后折线FL1以及第2前后折线FL2为基点对吸收性物品10进行折叠之后,以第3前后折线FL3为基点折叠包装片100。根据这样的结构,能够将暂时折叠了的吸收性物品10再次折叠。因此,能够更加紧凑地折叠。特别是,能够较佳地适用于像一次性尿布那样宽度方向上的长度比较长的吸收性物品。

[0048] 宽度折线FW可以在以第2前后折线FL2为基点折叠了的第2折叠状态下折叠吸收性物品10。此外,如上所述,第2折叠状态可以是以第1前后折线FL1以及第2前后折线FL2为基点折叠了的状态,而对于不具有第1前后折线FL1的形态而言,也可以是仅以第2前后折线FL2为基点折叠了的状态。通过以宽度折线为基点进行折叠,从而在缩短了吸收性物品10的宽度方向W上的长度的状态下,能够进一步缩短吸收性物品10的前后方向L上的长度。能够在使用前紧凑地收纳吸收性物品10。另外,由于在利用第2前后折线FL2进行折叠之后以宽度折线FW为基点进行折叠,因此第2前后折线FL2的习惯性弯折容易更强地形成,另外,容易维持折叠状态。因此,更容易获得利用习惯性弯折来抑制侧漏的效果。

[0049] 可以在前后方向L上隔开间隔地设置一对宽度折线FW。换言之,宽度折线FW可以具有在前后方向L上分开的第1宽度折线FW1以及第2宽度折线FW2。能够进一步缩短吸收性物品10的前后方向L上的长度,能够在使用前紧凑地收纳吸收性物品10。

[0050] 如图2所示,包装体1可以具有临时接合部50。临时接合部50分别与吸收性物品10和包装片100抵接,并且在使用前的包装状态下将吸收性物品10和包装片临时接合。通过设置临时接合部50,能够利用包装片100维持吸收性物品10的折叠状态,能够在使用前更加紧凑地收纳该吸收性物品10。另外,利用临时接合部50能够对包装片100和吸收性物品10的相对位置进行固定,能够稳定地进行折叠。临时接合部50相对于包装片100的接合强度比临时接合部50相对于吸收性物品10的接合强度高。临时接合部50相对于包装片100的接合强度较高,且相对于吸收性物品10的接合强度较低。因此,当在使用时从包装片100剥离吸收性物品10时,临时接合部50容易残留于包装片100侧。由于在使用时临时接合部50并未附着于吸收性物品10,因此能够抑制在使用时由于在吸收性物品10的非肌肤面侧配置有临时接合部50而引起的不适感。

[0051] 临时接合部50可以将吸收性物品的非肌肤面和包装片100的内表面(吸收性物品侧的面)临时接合。临时接合部50可以至少设有1个,但优选的是,可以在前后方向L上分开地设置多个且在宽度方向W上分开地设置多个。临时接合部50既可以是热熔型粘接剂等粘接剂,也可以是钩构件等机械紧固件。例如,可以构成为:在包装片的内表面接合具有钩构

件的钩片,使钩构件与构成吸收性物品的非肌肤侧片25的无纺布临时接合。

[0052] 临时接合部50可以配置于与吸收芯31重叠的区域。吸收芯31在吸收性物品10中也是刚度较高的构件。利用临时接合部50将与刚度比较高的吸收芯31重叠的区域固定于包装片100,由此,能够使吸收性物品10和包装片100的位置稳定。本实施方式的临时接合部50设置4个,分别设于相对于吸收芯31的宽度方向W上的中心31WC的两侧且相对于吸收芯31的前后方向L上的中心31LC的两侧。

[0053] 可以隔着防漏褶裥60的立起部63的前后方向L上的中心配置一对宽度折线FW。防漏褶裥60的立起部63的前后方向L上的中心既可以是在收缩状态下配置防漏弹性构件61的区域的前后方向L上的中心,也可以是后固定部64A的前端缘和前固定部64C的后端缘的间隔的前后方向L上的中心。临时接合部50的至少一部分可以分别配置于比宽度折线FW靠前后方向L上的外侧的位置。更详细而言,第1宽度折线FW1位于比防漏褶裥60的立起部63的前后方向L上的中心靠后侧的位置。在比第1宽度折线FW1靠后侧的位置配置有4个临时接合部50中的两个临时接合部。第2宽度折线FW2位于比第1宽度折线FW1靠前侧的位置,并且位于比防漏褶裥60的立起部63的前后方向L上的中心靠前侧的位置。在比第2宽度折线FW2靠前侧的位置配置有4个临时接合部50中的两个临时接合部50。在吸收性物品10中,与临时接合部50重叠的区域在使用时在展开状态下被施加向包装片100侧拉伸的力。由于临时接合部50配置在比防漏褶裥60的立起部63的前后方向L上的中心靠前后方向L上的外侧的位置,因此借助临时接合部50而被向包装片100侧拉伸。此时,由于临时接合部50配置于比宽度折线FW靠外侧的位置,因此比宽度折线FW靠前后方向L上的外侧的区域更容易以宽度折线FW为基点展开。因此,位于宽度折线FW之间的立起部63容易立起。通过提高防漏褶裥60的立起性,能够进一步抑制侧漏。

[0054] 临时接合部50的至少一部分可以在展开状态下位于比防漏褶裥60的立起部63靠前后方向L上的外侧的位置。临时接合部50既可以位于相对于立起部63整体而言的前后方向上的外侧,也可以位于比以收缩状态配置防漏弹性构件61的区域靠前后方向L上的外侧的位置。根据该结构,在吸收性物品中,与临时接合部50重叠的区域在展开状态下被施加向包装片100侧拉伸的力。比防漏褶裥60的立起部63靠前后方向L上的外侧的区域借助临时接合部50而被向包装片100侧拉伸,由此立起部63容易立起。通过提高防漏褶裥60的立起性,能够进一步抑制侧漏。

[0055] 以上,使用上述的实施方式详细地说明了本发明,但对于本领域技术人员而言,显而易见的是本发明并不限于本说明书中所说明了的实施方式。本发明能够在不脱离权利要求书的记载所确定的本发明的主旨以及范围的情况下作为修正以及变更方式来进行实施。因此,本说明书的记载以例示说明为目的,对本发明没有任何限制性的意思。

[0056] 在上述的实施方式中,设有一对构成芯前后折线的第2前后折线FL2,但也可以不是一对。即,芯前后折线只要形成至少一根即可。另外,在上述的实施方式中,在以第2前后折线FL2为基点将吸收性物品折叠之后,以第3前后折线FL3为基点对包装片进行折叠。但是,在变形例中,也可以是,以第2前后折线为基点同时对吸收性物品以及包装片这两者进行折叠。另外,在变形例中,也可以是,不具有构成物品前后折线的第1前后折线FL1而在展开状态下以第2前后折线FL2为基点进行折叠。另外,在变形例中,也可以不具有将包装片100折叠的第3前后折线FL3,也可以在折叠吸收性物品10之后将其收纳于袋状的包装片内。

另外,在变形例中,宽度折线FW既可以不具有第1宽度折线FW1以及第2宽度折线FW2这两者而是仅具有其中一者,也可以设置第3宽度折线以上的数量的折线。另外,在变形例中,前后折线FL也可以设置第4前后折线以上的数量的折线。

[0057] 此外,在2019年11月29日申请的日本国特许出愿第2019-217373号的全部内容通过参照而编入本说明书中。

[0058] 产业上的可利用性

[0059] 根据本方式,能够提供一种能够抑制因使用前的习惯性弯折引起的侧漏的发生并且能够在使用前紧凑地收纳的开放型吸收性物品。



图1



图2

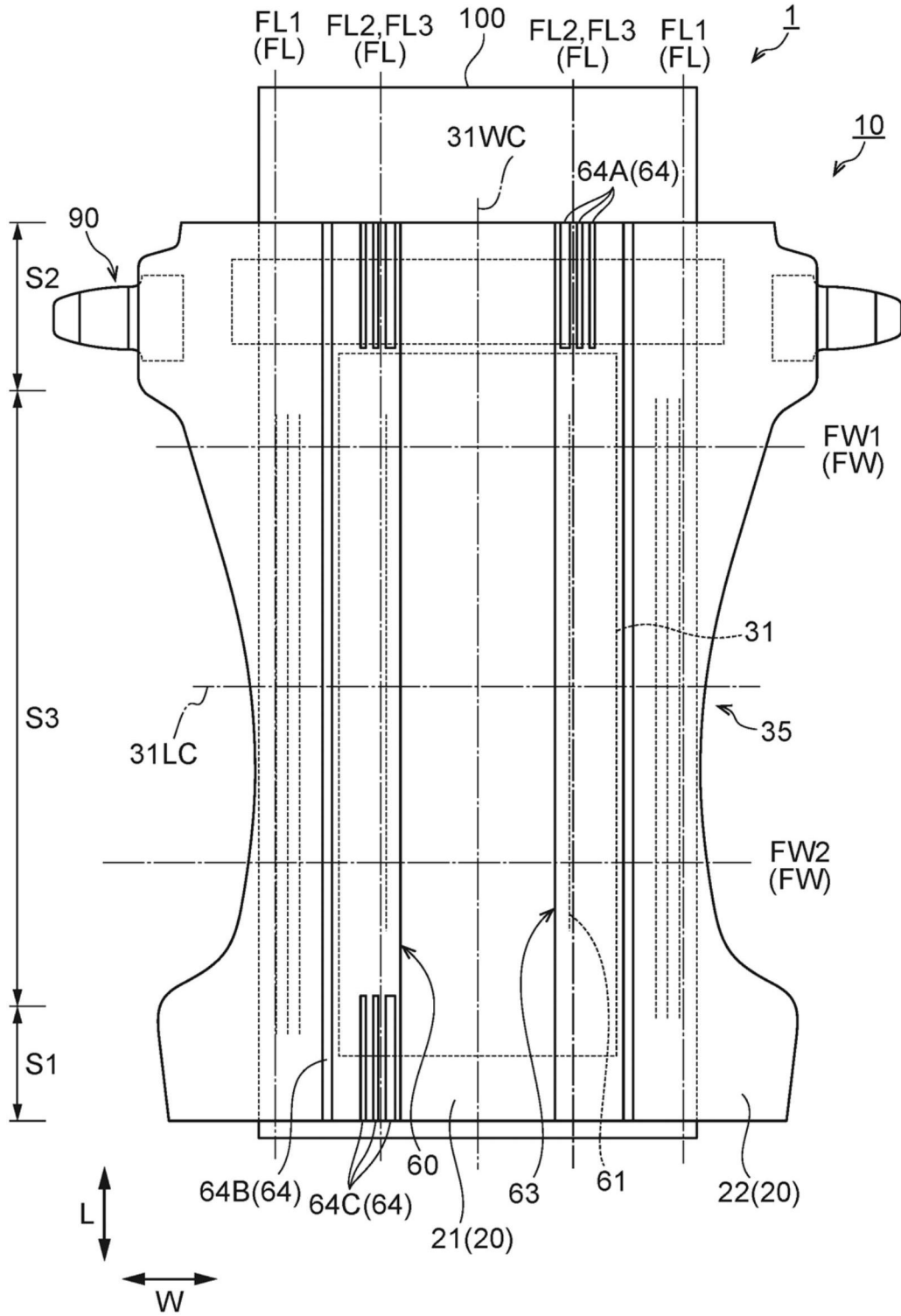
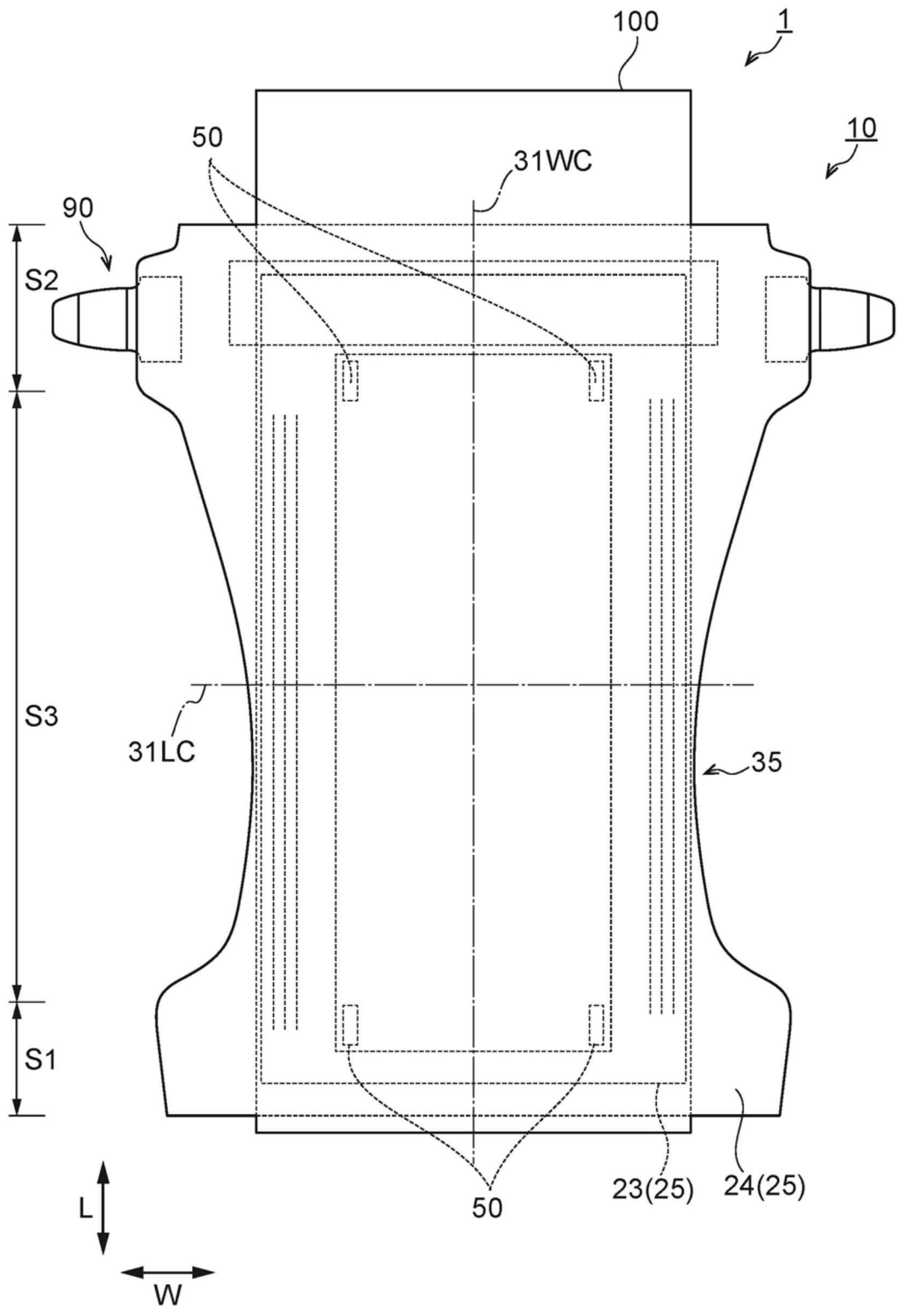
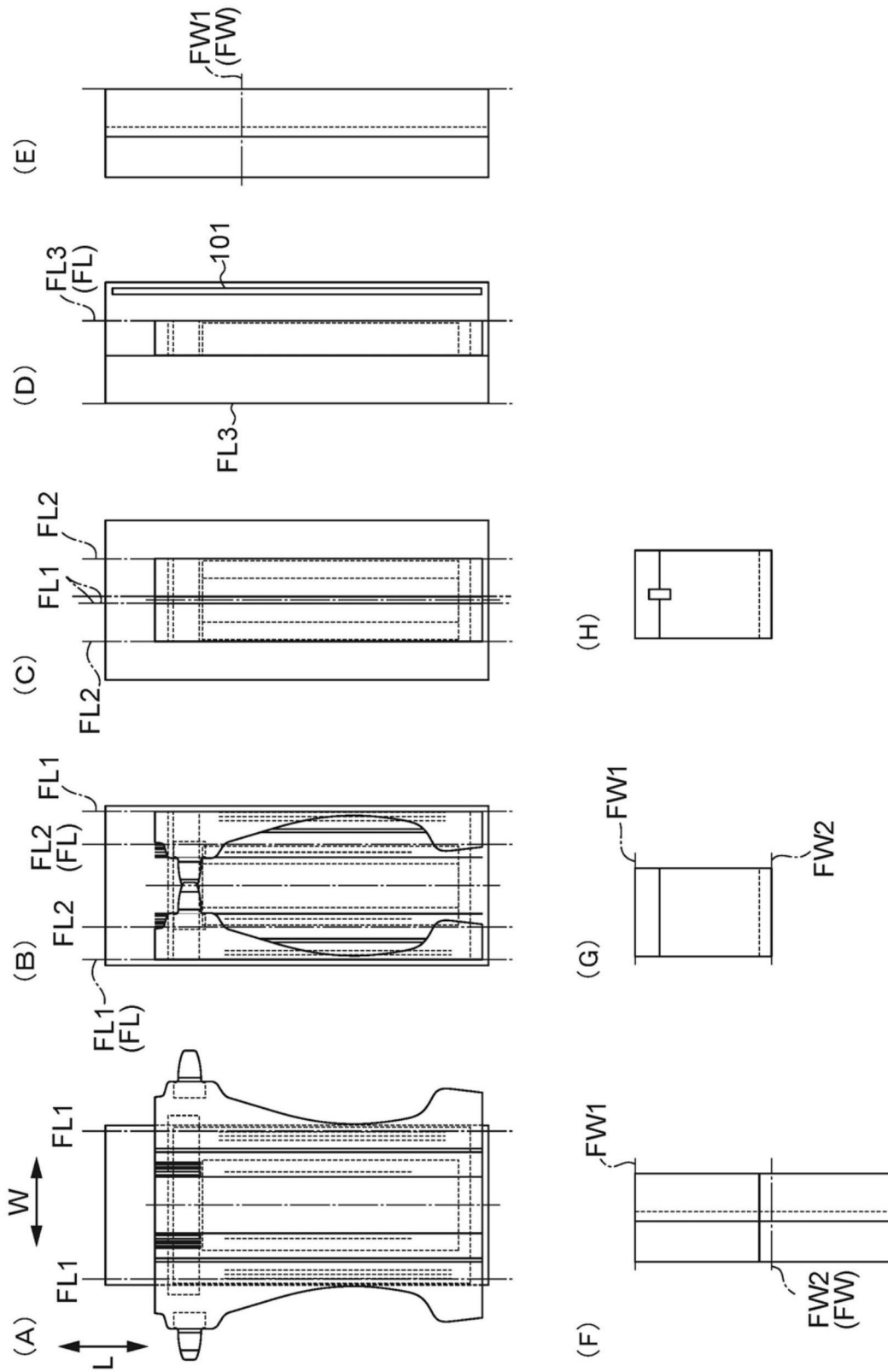

图3