

【公報種別】特許法第 17 条の 2 の規定による補正の掲載
 【部門区分】第 6 部門第 1 区分
 【発行日】平成 22 年 4 月 2 日 (2010.4.2)

【公表番号】特表 2009-526975 (P2009-526975A)
 【公表日】平成 21 年 7 月 23 日 (2009.7.23)
 【年通号数】公開・登録公報 2009-029
 【出願番号】特願 2008-554591 (P2008-554591)
 【国際特許分類】
 G 0 1 K 13/02 (2006.01)
 【 F I 】
 G 0 1 K 13/02

【手続補正書】

【提出日】平成 22 年 2 月 12 日 (2010.2.12)

【手続補正 1】

【補正対象書類名】特許請求の範囲

【補正対象項目名】全文

【補正方法】変更

【補正の内容】

【特許請求の範囲】

【請求項 1】

検出素子 (1) 及び検出素子 (1) の支持部材 (2) を有し、
 支持部材 (2) が、前記検出素子 (1) に達する一体化された気流案内装置を備え、
 前記支持部材が、気流の方向に対し垂直で、支持部材の長軸が存在する面に対し、実質
 的に鏡面对称に形成されているプローブ。

【請求項 2】

前記検出素子 (1) は、温度測定に好適な検出素子である、請求項 1 に記載のプローブ
 。

【請求項 3】

前記気流案内装置が空気だめ (3) を有する、請求項 1 又は 2 に記載のプローブ。

【請求項 4】

前記空気だめ (3) が流路を有する、請求項 3 に記載のプローブ。

【請求項 5】

前記気流案内装置が前記支持部材 (2) の外側を走る溝を有する、請求項 3 に記載のプ
 ローブ。

【請求項 6】

前記気流案内装置が少なくとも吸気開口 1 個及び排気開口 1 個を有する、請求項 1 乃至
 5 のいずれか 1 項に記載のプローブ。

【請求項 7】

前記気流案内装置は、前記吸気開口において異なる温度の気流成分を混合するのに好適
 な構成を有する、請求項 6 に記載のプローブ。

【請求項 8】

前記気流案内装置は、気流を前記検出素子 (1) の方向に偏向する、請求項 1 乃至 7 の
 いずれか 1 項に記載のプローブ。

【請求項 9】

前記支持部材 (2) は、縦軸方向に沿って傾斜している偏向面 (6 1、6 2、6 3、6
 4、6 5) により気流 (4) を偏向する、請求項 8 に記載のプローブ。

【請求項 10】

前記支持部材 (2) は、前記検出素子 (1) に気流が直接当たらないように遮蔽する遮

蔽板を有する、請求項 1 乃至 9 のいずれか 1 項に記載のプロープ。

【請求項 1 1】

吸入気流が前記空気だめ (3) 内において複数の偏向面により偏向される、請求項 8 に記載のプロープ。

【請求項 1 2】

吸入気流 (4) を抑制するため、気流の横断面方向に配置された第 1 の遮蔽装置 (2 3) を吸気開口 (2 1) に少なくとも 1 つ有し、排出気流 (5) を抑制するため、気流の横断面方向に配置された第 2 の遮蔽装置 (2 4) を吸気開口 (2 2) に少なくとも 1 つ有し、第 1 及び第 2 の遮蔽装置 (2 3, 2 4) は、互いに鏡面对称に形成される、請求項 6 乃至 9 のいずれか 1 項に記載のプロープ。

【請求項 1 3】

吸気開口として好適な各開口通路 (2 1 a、2 1 b、2 2 a、2 2 b) が前記支持部材 (2) の相対する 2 つの面に形成された、請求項 6 乃至 1 2 のいずれか 1 項に記載のプロープ。

【請求項 1 4】

前記検出素子 (1) の方向に前記吸入気流 (4) を偏向するための前記気流案内装置が、前記支持部材 (2) 内の各開口通路 (2 1 a、2 1 b、2 2 a、2 2 b) に設置されている、請求項 1 3 に記載のプロープ。

【請求項 1 5】

前記支持部材 (2) が、断面で見ると前記検出素子 (1) の方に互いに対向して走る、2 つの互いに鏡面对称の偏向面 (6 3、6 3'、6 4、6 5) を有する筐体 (2 0) を少なくとも 1 つ備える、請求項 1 乃至 1 4 のいずれか 1 項に記載のプロープを含む部品。

【手続補正 2】

【補正対象書類名】図面

【補正対象項目名】図 2 A

【補正方法】変更

【補正の内容】

【図 2 A】

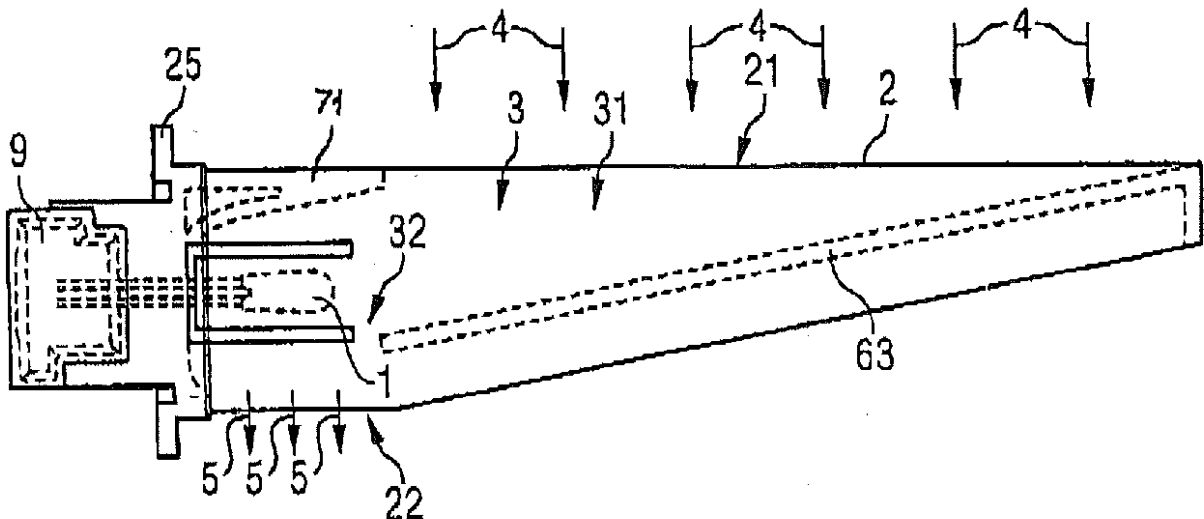

【手続補正 3】

【補正対象書類名】図面

【補正対象項目名】図 2 B

【補正方法】変更

【補正の内容】

【図 2 B】

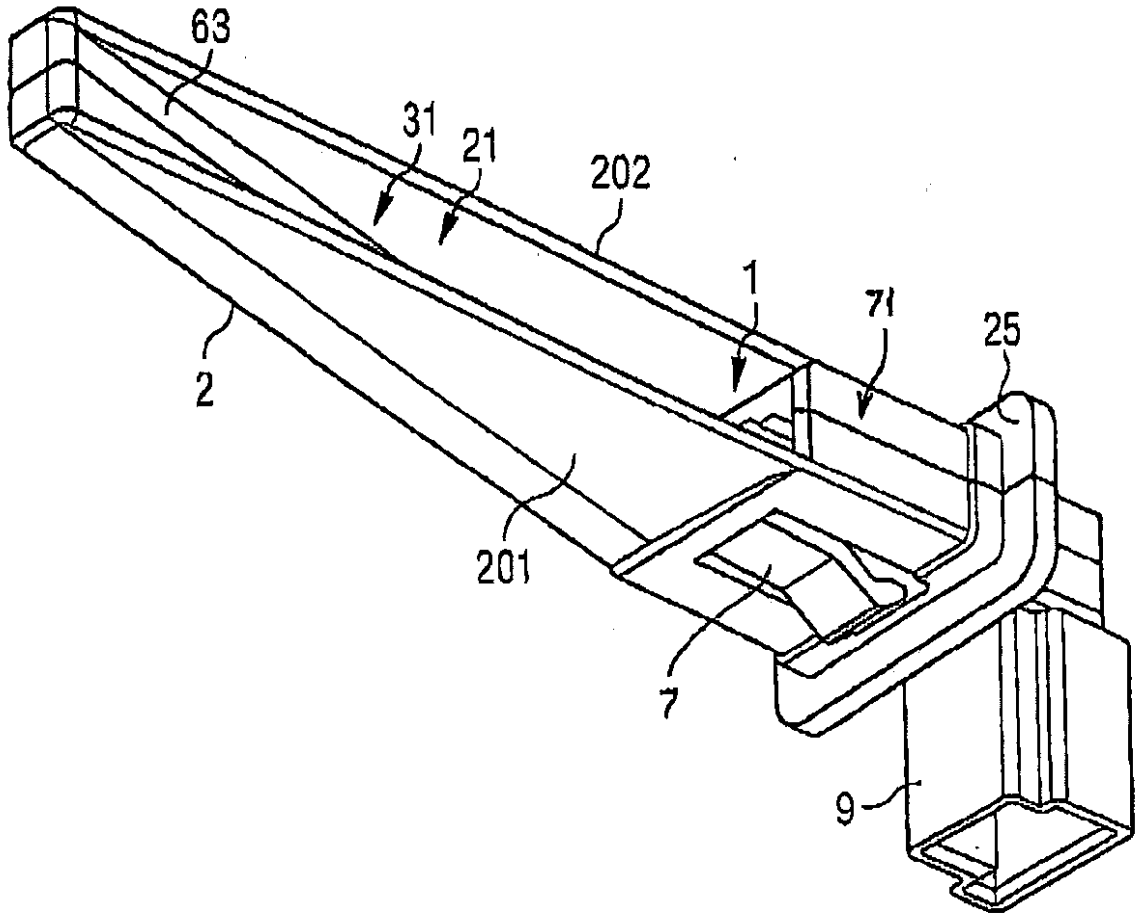

【手続補正 4】

【補正対象書類名】図面

【補正対象項目名】図 5 A

【補正方法】変更

【補正の内容】

【図 5 A】

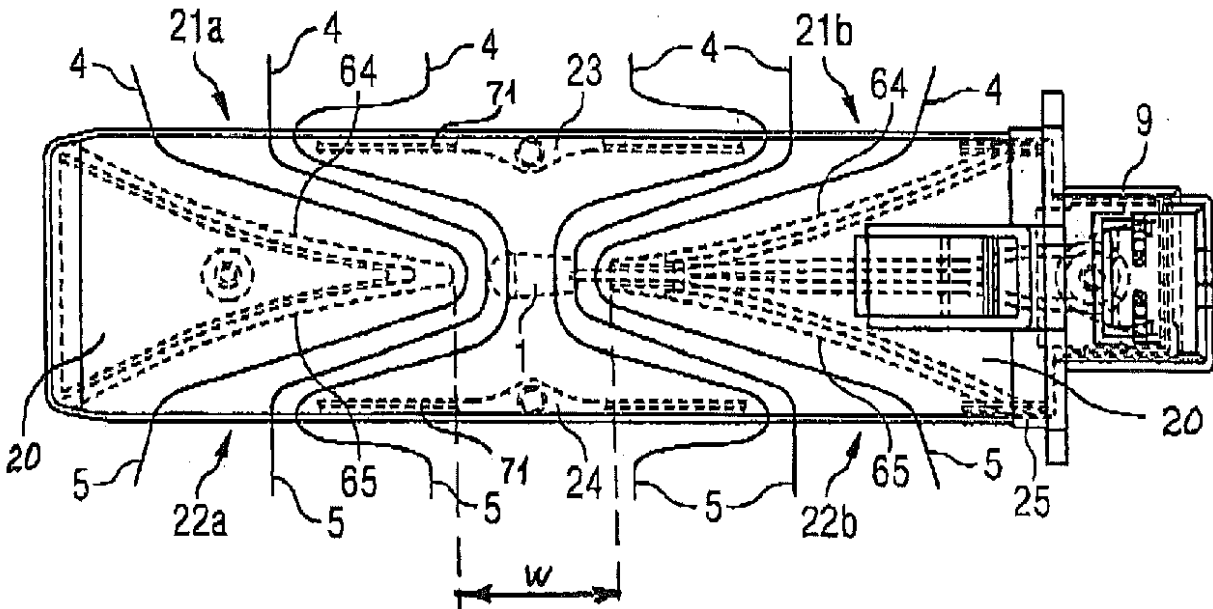

【手続補正 5】

【補正対象書類名】図面
【補正対象項目名】図5B
【補正方法】変更
【補正の内容】
【図5B】

