

(12)

Recherchenbericht

(Österreichische Patentanmeldung)

(21) Anmeldenummer: A 895/2011
(22) Anmeldetag: 20.06.2011
(88) Recherchenbericht
veröffentlicht am: 15.04.2012

(51) Int. Cl. : **B60R 13/02** (2006.01)

(30) Priorität:
18.06.2010 DE 102010030278 beansprucht.
30.07.2010 DE 102010038672 beansprucht.

(73) Patentanmelder:
INTIER AUTOMOTIVE EYBL GES.M.B.H.
(EBERGASSING) & CO. OHG
A-2435 EBERGASSING (AT)
BAYERISCHE MOTOREN WERKE AKTIEN-
GESELLSCHAFT
D-80809 MÜNCHEN (DE)

(54) INNENVERKLEIDUNGSTEIL FÜR EIN FAHRZEUGDACH

(57) Verkleidungsteile für den Dachhimmel in Kraftfahrzeugen weisen typisch eine Trägerschicht aus einem biegesteifen Schaumstoffmaterial oder Schaumstoffverbundmaterial geringer Dichte auf, an deren zum Innenraum weisenden Vorderseite eine Dekorschicht angeordnet ist. Zur Erhöhung der mechanischen Steifigkeit wird die Trägerschicht häufig eine dreidimensionale Form gegeben. Allerdings lässt sich mit einem, derart steifen Einbau nur eine geringe Schalldämpfung erzielen. Zur Lösung wird vorgeschlagen, Trägerschicht in einer Anzahl von Bereichen zu perforieren und mit einer rückseitigen Dämpfungsschicht zu versehen. Zusätzlich kann die Dämpfungsschicht mit einer luftundurchlässigen Sperrschicht versehen sein.

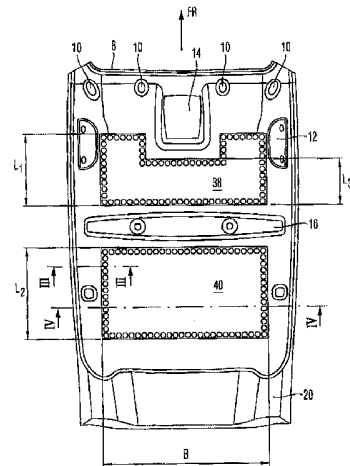

Fig. 2

Klassifikation des Anmeldegegenstands gemäß IPC: B60R 13/02 (2006.01)		
Klassifikation des Anmeldegegenstands gemäß ECLA: B60R 13/02C		
Recherchierter Prüfstoff (Klassifikation): B60R		
Konsultierte Online-Datenbank: WPI, EPODOC		
Dieser Recherchenbericht wurde zu den am 20. Juni 2011 eingereichten Ansprüchen 1-9 erstellt.		
Kategorie ¹⁾	Bezeichnung der Veröffentlichung: Ländercode, Veröffentlichungsnummer, Dokumentart (Anmelder), Veröffentlichungsdatum, Textstelle oder Figur soweit erforderlich	Betreffend Anspruch
X	EP 1306205 A1 (JOHNSON CONTROLS GMBH) 02. Mai 2003 (02.05.2003) gesamtes Dokument	1-9
X	DE 2739642 A1 (STAMPER, RICHARD ET AL.) 09. März 1978 (09.03.1978) gesamtes Dokument	1-9
X	WO 199201587 A1 (MATEC HOLDING AG) 06. Februar 1992 (06.02.1992) gesamtes Dokument	1-9
X	WO 199420292 A1 (EFTEN EUROPA B.V.) 15. September 1994 (15.09.1994) gesamtes Dokument	1-9
Datum der Beendigung der Recherche: 12. Jänner 2012		<input type="checkbox"/> Fortsetzung siehe Folgeblatt
		Prüfer(in): WAGNER S.
¹⁾ Kategorien der angeführten Dokumente: X Veröffentlichung von besonderer Bedeutung : der Anmeldegegenstand kann allein aufgrund dieser Druckschrift nicht als neu bzw. auf erfinderischer Tätigkeit beruhend betrachtet werden. Y Veröffentlichung von Bedeutung : der Anmeldegegenstand kann nicht als auf erfinderischer Tätigkeit beruhend betrachtet werden, wenn die Veröffentlichung mit einer oder mehreren weiteren Veröffentlichungen dieser Kategorie in Verbindung gebracht wird und diese Verbindung für einen Fachmann naheliegend ist. A Veröffentlichung, die den allgemeinen Stand der Technik definiert. P Dokument, das von Bedeutung ist (Kategorien X oder Y), jedoch nach dem Prioritätstag der Anmeldung veröffentlicht wurde. E Dokument, das von besonderer Bedeutung ist (Kategorie X), aus dem ein älteres Recht hervorgehen könnte (früheres Anmeldedatum, jedoch nachveröffentlicht, Schutz ist in Österreich möglich, würde Neuheit in Frage stellen). & Veröffentlichung, die Mitglied der selben Patentfamilie ist.		