

(19) 대한민국특허청(KR)
(12) 실용신안공보(Y1)

(51) Int. Cl.⁴
A45C 13/00

(45) 공고일자 1989년08월 18일
(11) 공고번호 실 1989-0005403

(21) 출원번호	실 1987-0002985	(65) 공개번호	실 1988-0007429
(22) 출원일자	1987년03월09일	(43) 공개일자	1988년06월27일
(30) 우선권주장	153272 1986년10월06일 일본(JP)		
(71) 출원인	가부시끼가이샤 니후고 오가사하라도 시아끼 일본국 가나가와켄 요코하마시 도쓰까구 마이오 까쵸 184반찌 1		
(72) 고안자	가네꼬 요시오 일본국 가나가와켄 요코하마시 도쓰까구 마이오까쵸 184반찌 1가부시끼 가 이샤 니후고 내 오가와 고이찌 일본국 가나가와켄 요코하마시 도쓰까구 마이오까쵸 184반찌 1가부시끼 가 이샤 니후고 내		
(74) 대리인	최박용		

심사관 : 정병순 (책
자공보 제1070호)

(54) 멜빵 버클

요약

내용 없음.

대표도

도1

명세서

[고안의 명칭]

멜빵 버클

[도면의 간단한 설명]

제1도는 본 고안에 관한 멜빵 버클의 전형적인 실시예를 나타낸 사시도.

제2도는 본 고안의 부품을 분해시킨 분해사시도.

제3도 및 제4도는 위 취부상태 사시도.

제5도는 기타 취부환 A의 실시예를 예시한 정면도.

제6도는 동 측면도.

제7도는 동측부의 평단면도.

제8도는 취부환 B의 평면도.

제9도는 동 저면도.

제10도는 동 단면도.

제11도는 취부환 A와 취부환 B의 조립상태를 나타낸 일부 절개 측면도.

제12도는 화장커버 D의 평면도.

제13도는 동 저면도.

제14도는 같은 A-A선 절개 단면도.

제15도는 동 측부의 단면도.

* 도면의 주요부분에 대한 부호의 설명

1 : 취부환부

2 : 회전축

- | | |
|--------------------------|-------------------|
| 3 : 취부축 | 4 : 기관 |
| 5 : 골재부 | 6 : 축구멍 |
| 7 : 쪼개진부분 | 8 : 축지지 |
| 9 : 탭핑스크류(Tapping Screw) | 10 : 취부공 |
| 11 : 돌부 | 12 : 두터운부 |
| 13 : 화장판 | 14 : 축수부 |
| 15 : 구멍 | 16 : 걸이링 |
| 17 : 축간 | 18, 19 : 볼록한 가장자리 |
| 20 : 취부나사 | 21 : 삽입공 |

[실용신안의 상세한 설명]

본 고안은 란드셀(ransel) 혹은 룝작(Rucksack)등의 백류의 멜빵 밴드를 취부하는 버클의 개량에 관한 것으로 상세하게는 멜빵 밴드의 취부환이 상하방향과 회전방향등에 자유로히 동작하고 어깨쪽의 넓고 좁고 신장의 차이 혹은 멜빵 밴드 취부의 사정등에 맞추어 취부환의 향방이 자유롭게 변동시킬 수 있고 돌려메기 쉽게 신체에 밀착시킨 밴드의 취부상태를 만들 수 있도록한 버클의 제공에 관한 것이다.

중전에 있어서 란드셀, 룝작 혹은 포대상 백등의 멜빵 밴드는 어깨에 걸치는 하중을 유연하게 하는 의도로 밴드 자체에서 완충 기능을 갖게 하거나 혹은 밴드와 접촉면 쪽에 개량을 하고 또 취부부에서 밴드 취부위치를 좌우에 늘어뜨리는등 여러가지를 시도하여 왔었다.

그러나 밴드의 취부부분에는 란드셀, 룝작등의 모든 하중이 걸리는 구조이므로 밴드 상부를 직접 본체에 봉착하거나 혹은 본체에 취부환(取府環)을 견고하게 봉착하고 이 취부환에 밴드 단부를 취부하도록 하여 내하중(耐荷重) 강도가 충분히 발생하도록 여러가지 개량을 하고 있고 이러한 요청을 전제로 밴드 혹은 취부환의 취부 봉착각도를 쪼개 맞추어 그 멜빵의 취급이 용이하도록 개량한것에 불과한 것이었다.

이러한 실정에서 란드셀, 룝작등의 제작에 있어서는 이들 란드셀, 룝작을 사용하는 대상자를 미리 예측하고 대상이 되는 사람의 신장 어깨넓이의 평균치를 내고 이 평균적인 대상자를 대상으로 하여 밴드의 취부위치 취부각도등을 결정하여 제작을 하는것이 일반적이었다.

그러므로 이 평균적인 신장 혹은 어깨넓이등을 갖는 이외의 대상자는 란드셀, 룝작등을 메었을 경우 란드셀, 룝작등이 메인 면에 밀착이 잘 안되고 또 어깨 이외의 면을 압박하거나 혹은 예기하지 않은 위치에 하중을 발생시키게 하는 불합리한점을 갖고 있었다.

이러한 점에서 란드셀, 룝작등의 멜빵 버클의 취부환을 상하방향으로 회동할수 있도록 구성하고 란드셀, 룝작의 멜 위치의 변경에 따른 밴드의 취부각도를 추종 변동할 수 있도록 하는 것이 일반적이다.

그러나 이러한 취부환의 상하방향을 향한 회동만으로서는 어깨쪽의 넓고 좁음 혹은 가슴 쪽의 크고 작고에 따라 자연스러운 장착감을 갖게 하는것이 무리가 되고 목부에 압박감을 주거나 벨트의 가장자리부가 경사되어 어깨부 혹은 위 팔목에 접촉하여 사용자가 아픔을 느끼고 벨트를 어깨에서 탈락하는 방향으로 축 늘어지게 되는 것이다.

본 고안은 이러한 종래의 문제점을 회피하기 위한 목적으로서 벨트가 취부된 버클을 상, 하 방향과 회전방향에 동작가능케 하므로써 란드셀, 룝작등을 개개의 멜빵면에 용이하게 추종 밀착시켜 신장, 어깨등의 넓이 혹은 가슴부의 크기, 멜빵위치의 상하등의 차이에 대하여 버클에 취부된 벨트의 향방 및 각도를 자유롭게 변동시킬 수 있게하고 어깨 혹은 목부에 압박감을 주는 것을 방지함과 동시에 어깨 목 혹은 위 팔목부에 벨트가 기울어져 밀리는 것을 없게하고 또 멜빵위치의 상하에 관계없이 양호한 멜빵면에 대한 장착감과 합리적인 하중위치에 위치하도록 하는 것으로 구체적인 예시는 다음과 같다.

멜빵 버클을 1쌍의 취부환(A)과 취부환(A)이 취부될 취부판(B)등으로 구성하고 이취부환(A)을 멜빵 밴드(C)의 취부환부(1)와 이 취부환부(1)에 대하여 양측부를 축지지한 회전축(2)과 이 회전축(2)에 대하여 대체로 직각으로 향하도록 돌설되고 선단이 팽대머리부(3a)로 된 취부축(3)등으로 구성하고 또 취부판(B)을 기관(4)의 면에 구성한 1쌍의 나사부(5) (5)와 이 나사부(5)의 상부에서 하부축을 향하여 점차적으로 된 테이퍼벽(6a)(6a)은 하부 가장자리에서 상축을 향하여 쪼개져 형성된 쪼개진 부분(7)으로 되고 각 구성편이 탄성변형이 가능한 걸림편(6b)으로 구성된다.

본 고안의 멜빵 버클은 위와 같이 구성되므로써 취부환(A)이 취부판(B)에 대하여 취부축(3)을 축지점으로 하여 Y-Y 방향으로 회전 자재롭게 되어 있으며 또 취부환(A)의 취부환부(1)는 회전축(2)을 축지점으로 하여 X-X 방향으로 기복이 자유롭게 되어있다.

따라서 버클의 취부환부(1)에 지착된 밴드(C)는 버클의 취부부분에 대하여 취부각도(X-X방향)가 자유로운 상태로 되고 또 취부방향(Y-Y 방향)도 자유롭게 되는 특징을 갖는 것이다.

이 결과 란드셀, 룝작등에 상기 버클을 장착하고 이 장착 버클에 밴드(C)를 취부한 경우 밴드(C)는 란드셀, 룝작등의 장착자의 어깨쪽의 넓고 좁고 가슴의 크기 및 신장 차이등의 추종하여 그 취부각도와 취부방향등을 자유롭게 변경시킬 수 있어서 무리없는 자연스러운 멜빵감을 장착자에게 갖게하는 것이다.

따라서 개개의 장착자에게 아주 적합한 밴드(C)의 취부각도와 취부방향을 갖는 밴드(C)의 상태로써 란드셀, 룝작등을 멜수 있어서 밴드(C)는 목이나 기타 어깨에서 외측으로 축 늘어지거나 압박감을 주는 일이 없고 또 밴드(C)가 기울거나 꼬이거나하지도 않으며 팔의 상부위치에 대하여 부분적인 마찰감도 주지 않

는 이점이있다.

즉 상기 버클에 의하여 밴드(C)를 취부한 경우 밴드(C)는 그 X-X 방향의 취부각도와 Y-Y 방향을 향한 취부방향등이 자유롭게 변경되는 상태로 되므로 란드셀, 록작등을 실제로 걸머지는 장착자의 개개 신장, 어깨 폭 또는 가슴폭등과 밴드(C)의 조임정도등에 맞추어 항상 적정하게 되어 장착하기 쉽고 하중의 부가를 쉽게 할수 있는 밴드와 버클과의 취부 관계를 만들어 낼 수 있다.

이하 도면에 따라 상세히 설명하면, 버클은 먼저 취부환(A)과 취부판(B)과의 상호 걸림에 의하여 만들어 지는 것이고 그 중간에 화장커버(D)를 장설하여 구성하고 이에 밴드(C) (C)를 취부하도록 한다.

그리고 취부환(A)은 상대향되어 길이가 다른 1쌍의 축간(1a) (1b) 사이에 경사상으로 연이어 설치되는 권회간(1c)을 갖는 취부환부(1)와 이 취부환부(1)의 축간(1a) (1b)의 자유단부 사이에 걸쳐서 축지지(8)된 회전축(2)과 이 회전축(2)의 대체로 중앙에 또는 이 회전축(2)에 직각한 방향에 돌설되고 또 선단을 팽대 머리부(3a)로 형성한 취부축(3)으로 된다.

그리고 이 취부축(3)은 선단의 팽대 머리부(3a)의 단(3a')과 중간의 돌단부(3b)와의 사이를 걸어맞춤부(3c)로 하고있다.

이어서 취부판(B)은 양측으로 동글게 되고 또 일반의 중앙부분을 축방으로 돌출시키고 횡방향이 길게 형성된 기판(4)의 양측부로 갈라져 1쌍의 나사부(5) (5)가 입설되어 있으며 이 나사부(5) (5)에는 그 상부에서 하부 방향을 향하여 점차 작은 지름의 축구멍(6)이 테이퍼벽(6a)에 의하여 구성되어 있다.

그리고 이 테이퍼벽(6a)은 그 하부 가장자리에서 상측을 향하여 쪼개진 부분(7)에 의하여 복수겹으로 구분되어 각자가 탄성변형 가능한 걸림편(6b)으로 되며 상기 취부축(3)의 팽대 머리부(3a)로 벌어지며 또 걸림편(6b)의 하단은 팽대 머리부(3a)의 단(3b')에 걸려지게 되는 것이다.

또 기판(4)의 팽출 축에는 탭핑 스크류(9) (9)의 취부공(10) (10)이 또 이 팽출 축을 대향한 축에 돌설한 돌부(11)에 같은 취부공(10)이 형성되어 있으며 이 기판(4)의 가장자리가 약간 벨트상으로 튀어나온 후육부(12)로 되어있다.

이러한 취부판(B)과 취부환(A)과의 사이에 장설되는 화장커버(D)는 이 취부판(B)위를 덮어 취부되는 동일 형상의 화장판(13)과 이 판(13)에서 축방에 돌설되고 상기 돌부(11)위에 쪼개지는 축수부(14)로되며 판(13)에는 상기 나사부(5) (5)가 삽입될 구멍(15) (15)이 또 축수부(14)에는 걸이링(16)의 자유단부(16a) (16a)가 축간(17)으로 축지지되어 있다.

이러한 구성으로 된 버클을 란드셀 혹은 록작등의 취부면에 취부판(B)의 돌부(11)측은 상측을 향하여 배치하고 이에 화장커버(D)를 포개서 탭핑 스크류(9) (9)를 취부공(10) (10)을 통하여 란드셀 혹은 록작의 취부축에서 삽입하여 걸리도록 한다.

이어서 개개의 취부환(A)의 취부축은 취부판(B)의 축구멍(6)에 밀어넣어 취부축(3)의 팽대 머리부(3a)를 이 축구멍(6)에서 하측에 돌출하여 단(3a')을 걸림편(6b)의 하부 가장자리에 걸리도록 하고 또 돌단부(3b)를 테이퍼벽(6b)에 탄성적으로 걸리도록 하여 이들 취부환(A)은 취부판(B)에 대하여 완충적으로 또는 회전이 자유롭게 장착된다.

상기와 같이 구성된 본 고안은 란드셀, 록작등을 달아 맬 필요가 없는 경우에는 취부판(B) 자체를 화장재로서 사용하고 화장커버(D)의 장설을 갈라놓을때가 있으며 또 취부판(B) 자체를 란드셀, 록작등에 직접 부착할 수도 있다.

또 취부판(B)에 있어서 나사부를 기판(4)위에 기립시키지 않고 기판(4) 하측을 향하여(즉 역방향으로) 돌설하는 것도 란드셀, 록작등의구조에 의하여는 필요하며, 이경우의 축구멍(6)은 기판(4)면에서 나사부(5)를 향하여 형성하게 되며 축구멍(6)의 구조 자체는 상기와 같다.

이어서 제5도 이후에 표시된 타 실시예에 대하여 설명한다.

먼저 제5도-제7도는 취부환(A)의 기타 실시예로서 취부환(A)의 취부환부(1)는 상기 축간(1a) (b) 및 권회간(1c)뿐만 아니고 이 축간(1a) (1b) 사이를 보강간(1d)으로 연결하여 완전한 환상으로 하고 축간(1a) (1b)의 자유단부(1a') (1b')에 상기 회전축(2)을 형성하도록 한것이다.

그리고 이 회전축(2)은 중앙부가 보강간(1d)의 축에 약간 만곡한 형상으로서 취부환부(1)와 같이 인젝션(Injection)에 의하여 일체로 성형되어 있다.

즉 회전축(2)의 축부(2a) (2a)는 제7도에서와 같이 간부(1a) (1b')의 축방에서 사출하는 것으로서 양부품을 일체로 성형하므로써 조립단가를 낮추고 끼워 맞춤이 확실하게 할 수 있다.

또 제8도 내지 제10도에 표시한 실시예는 상기 제2도의 취부판(B)를 다시 정확하게 표시한것으로 쪼개진 부분(7)이 4군데에 걸쳐 대체로 +자상으로 형성된 걸림편(6b)이 네잎으로 구분되어 상기 취부축(3)의 삽입을 용이하게 하고 또 끼워맞춤 부분은 하중 부가에 의하여 기울어지는 일이 없도록 고려되어 있다.

또 제12도-제15도에 표시한 실시예는 화장커버(D)의 타실시예이며 판(13)과 구멍(15)과의 하면 가장자리에 돌연(18) 및 (19)가 형성됨과 동시에 상기 탭핑 스크류(9) (9)가 삽입된 취부나사(20) (20)가 이 판(13)의 하면에도 또 축수부(14)에도 같이 탭핑 스크류(9)의 삽입공(21)이 형성되어 있다.

또 이 화장커버(D)의 걸이링(16)을 축지지할 축간(17)은 축수부(14)와 일체로 형성되어 있으며 이축간(17)의 축방에서 빼내어 성형하므로써 구성되며 상기 회전축(2)의 구성과 같이 부품조립 단가를 줄일 수 있고 또한 끼워맞춤의 확실성을 걸이링(16)에도 같게하는 효과 있다.

상기 구성으로 되는 실시예에 있어서는 취부환(A)과 취부판(B) 및 화장커버(D)의 조립이 단지 취부판(B)의 나사부(5)에 화장커버(D)의 구멍(15) (15)을 끼워맞추어 탭핑 스크류(9) (9)로 상호를 조여 붙인다음

이 나사부(5)의 축구멍(6)에 취부환(A)의 취부축(3)을 압입하는 것만으로 이들 상호는 일체로 되는 것이어서 각별한 기술을 필요로 하지 않고 간단 확실하게 부품의 조립이 가능함과 동시에 단가의 절감도 가능하게 된다.

또 통례의 걸이링(16)은 버클과는 별도의 것으로 준비하고 이것을 버클의 취부 근방에 별도 취부 사용하던 것을 단지 버클 자체의 조립만으로 걸이링(16) 자체의 취부로 하는 것이므로 이 조립공정, 단가를 크게 줄일 수 있다.

또 취부판(B)에 대하여 취부환(A)이 회전이 자유롭게 축지지됨과 동시에 취부환(A)의 회전축(2)이 취부환부(1)에 대하여 회동자재롭게 되어 있으므로 취부환(A)의 권회간(1c)에 권착된 밴드(C)는 상하방향에 대한 기복과 회전방향을 향한 목돌림이 자유롭게 되고 장착성이 양호한 란드셀, 록작 혹은 백등의 멜빵 상태를 만들어 내는 특징을 갖는 것이다.

(57) 청구의 범위

청구항 1

멜빵 밴드의 취부환부(1)와 이 취부환부(1)에 양단부가 축지지되어 있는 회전축(2)과 이 회전축(2)에 돌설되고 또 선단이 팽대 머리부(3a)로 되어 있는 취부축(3)으로 된 1쌍의 취부환(A)과 1쌍의 나사부(5)를 가지며 또 이 나사부(5)가 상부에서 하부축을 향하여 점차 적은 지름으로 된 테이퍼벽(6a)으로 된 축구멍(6)을 가짐과 동시에 이 테이퍼벽(6a)이 상하 방향에 걸쳐 찢개진 부분(7)으로 되어 탄성 변형 가능한 걸림편(6b)으로 되어 있는 취부판(B)으로 된 것을 특징으로 하는 멜빵 버클.

도면

도면1

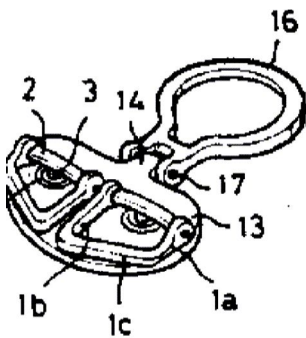

도면2

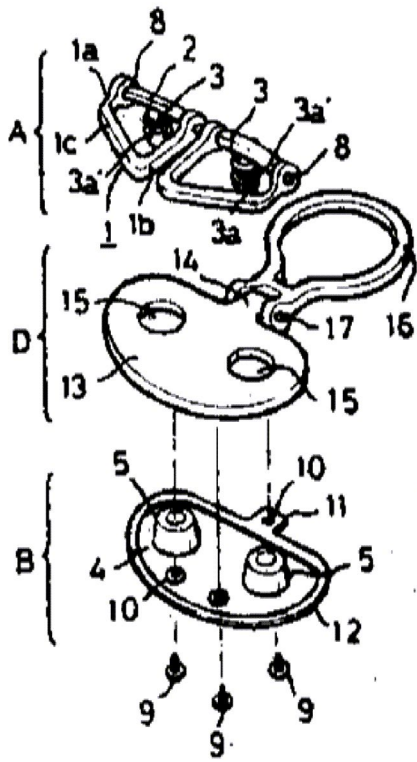

도면3

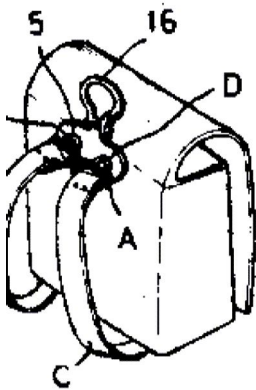

도면4

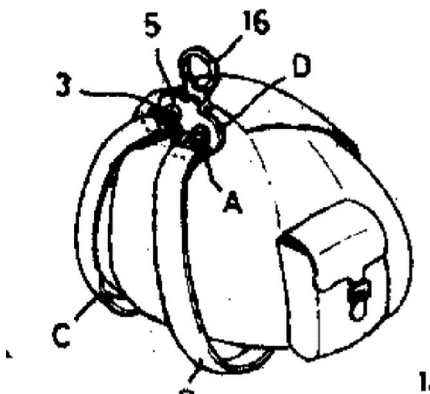

도면5

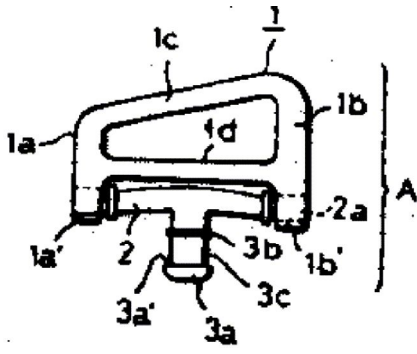

도면6

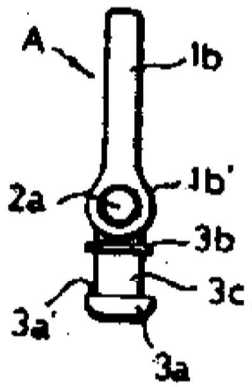

도면7

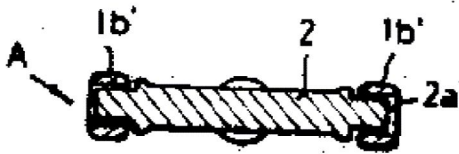

도면8

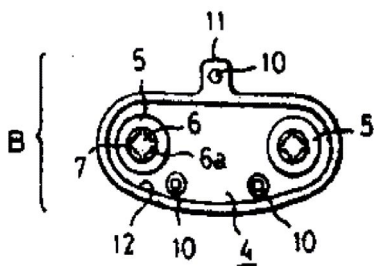

도면9

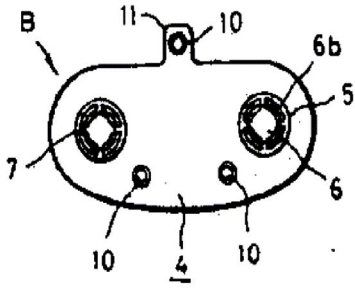

도면10

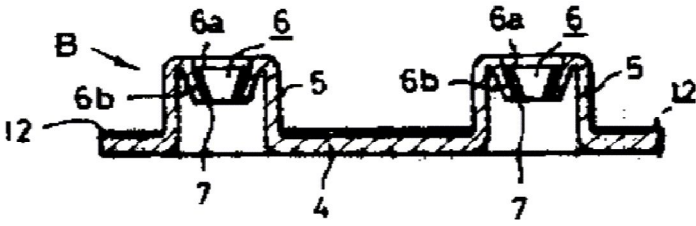

도면11

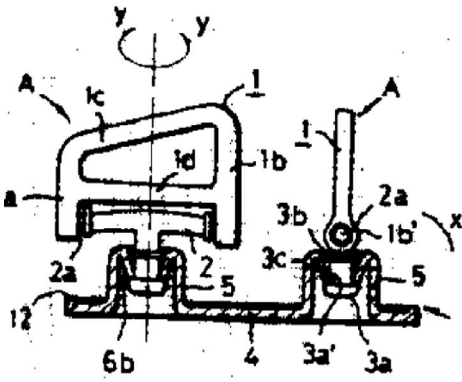

도면12

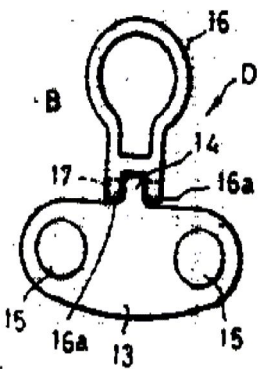

도면13

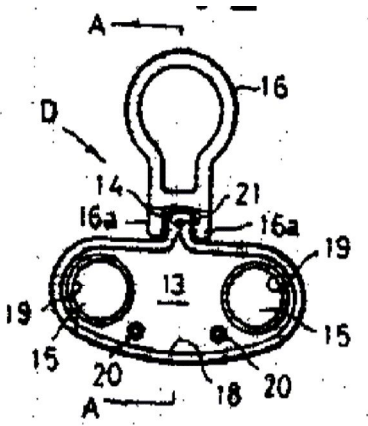

도면14

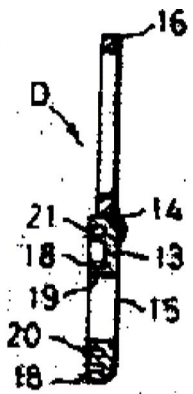

도면15

