



PATENTDIREKTORATET  
KØBENHAVN

(21) Patentsøgning nr.: 0216/79

(51) Int.Cl.<sup>4</sup> B 60 N 1/08

(22) Indleveringsdag: 18 jan 1979

(41) Alm. tilgængelig: 19 jul 1979

(44) Fremlagt: 28 dec 1987

(86) International ansøgning nr.: -

(30) Prioritet: 18 jan 1978 FR 7801370

(71) Ansøger: SOCIETE \*INDUSTRIELLE BERTRAND FAURE; Brieres-Les-Scelles; 91150 Etampes, FR

(72) Opfinder: Bernard \*Courtois; FR

(74) Fuldmægtig: Internationalt Patent-Bureau

(54) Glidestyr til sæder, navnlig bilsæder

(56) Fremdragne publikationer

FR pat. nr. 2282349, 2098852 (tillægspatent)  
GB pat. nr. 687090  
US pat. nr. 3944302

(57) Sammendrag:

SAMMENDRAG

216-79

Et glidestyr til et sæde til et køretøj, hvilket glidestyr omfatter et nedre profil (1), der er påmonteret gulvet i køretøjet, et øvre profil (2), der er fast forbundet med sædets ramme, mellem-liggende kugler og en låsemekanisme, der omfatter et fortandet låseorgan, der er påmonteret det øvre profil (2) og indrettet til at samvirke med en række tænder eller udskæringer (9) i det nedre profil (1).

På et af profilerne er der tilvejebragt en række vertikale tænder (7) og på det andet profil en række udskæringer (9), der i det øvre profils (2) låsepositioner vertikalt er placerede over for de nævnte tænder, således at tænderne (7) kommer i indgreb med udskæringerne (9), hvis det øvre profil rykkes op fra det nedre profil.

Den foretrukne anvendelse: Glidestyr til sæder, der er udstyrede med forankringspunkter for sikkerhedsseler.

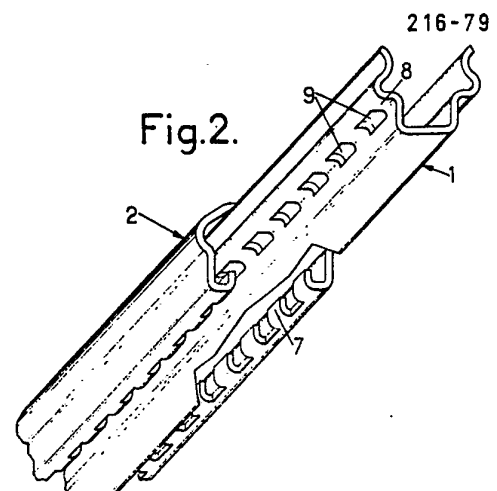

Opfindelsen angår et glidestyr til sæder og af den art, der omfatter en nedre profilskinne indrettet til fiksering på gulvet i et køretøj, en øvre profilskinne indrettet til fastgørelse til sædets ramme, mellemliggende organer, såsom kugler, der er anbragt mellem de to 5 profilskinner, og en låsemekanisme, der kan aktiveres af den person, der sidder på dette sæde, og som omfatter et på den øvre profilskinne monteret låseorgan med tænder indrettet til at samvirke med en række ækvidistante ud- 10 skæringer i den nedre profilskinne.

Det er kendt, at sædets ryg er tilbøjelig til ved pludselige decelerationer af køretøjet at blive kastet fremad. Denne påvirkning søger at vippe sædet og at bringe i hvert fald bagenden af den øvre profilskinne 15 i hvert glidestyr ud af indgreb med den modsvarende nedre profilskinne. Af samme grund er det i praksis umuligt at placere på selve sædet forankringspunkter for en sikkerhedssele, selv om det drejer sig om de laveste punkter til f.eks. topunktsseler. Sikkerhedsselen må 20 derfor forankres til faste punkter i køretøjets karrosseri, hvilken løsning ikke er særlig rationel, fordi den indebærer, at fremstillingen og montagen af sæderne må holdes adskilt fra fremstillingen og montagen af sikkerhedsselerne til disse sæder.

25 Det er ganske vist tidligere blevet foreslået at løse problemet ved hjælp af en klemme med to kæber, der omgiver glidestyrets øvre profilskinne og kommer i indgreb med langsgående, fornedene åbne noter i den nedre profilskinnes sider.

30 Imidlertid har denne konstruktion en sådan dimension i sideretningen, at den under visse omstændigheder kan være en ulempe.

Til undgåelse af denne ulempe er et glidestyr ifølge opfindelsen ejendommeligt ved, at der på en af de 35 to profilskinner findes en række ækvidistante tænder af ens bredde og med den frie ende orienteret vertikalt

eller i det mindste i en retning, der kun afviger lidt fra vertikalen, at der på den anden profilskinne findes en række udskæringer, der er indrettede til at modtage de nævnte tænder, og som i den øvre profilskinnes låsepositioner vertikalt har en sådan position over for tænderne, at enhver bevægelse af den øvre profilskinne i opadgående retning bringer tænderne ind i udskæringerne, at den række af udskæringer, med hvilke låsemekanismens fortandede låseorgan samvirker, er de udskæringer, der befinder sig på den nedre profilskinne eller også er en række indsnit, der er tilknyttede tænderne eller udskæringerne i nævnte skinne, og at det nævnte låseorgan er således indrettet, at tænderne og udskæringerne i profilskinnerne i hver låseposition placerer sig vertikalt over for hinanden.

Med konstruktionen ifølge opfindelsen opnår man en væsentlig større modstand mod en opadgående rykning af den øvre profilskinne uden væsentlig forøgelse af arrangementets tværmål, således at der på dette glidestyr eller på den sæderamme, der er forbundet med dette glidestyr, kan placeres i hvert fald de lave forankringspunkter for en sikkerhedssele. I denne forbindelse skal det bemærkes, at glidestyrets relativt store højde, som er gjort nødvendig af hensyn til placeringen af de vertikale tænder, bibringer glidestyret en stor bøjningsstyrke, hvilken egenskab er nødvendig for at kunne drage den størst mulige fordel af ovennævnte modstand mod en eventuel oprykning af den øvre profilskinne fra den nedre profilskinne. Det skal endvidere bemærkes, at den opnåede sammenlåsning af profilskinnerne med hinanden, bevirker en meget effektiv låsning i længderetningen, hvorfor der for selve låseorganet kan anvendes en konstruktion, der ikke er så robust som ellers nødvendigt, hvis det kun var låseorganet, der ved uheld eller ulykke skulle sikre den fornødne låsning.

Hensigtsmæssigt kan tænderne være tilvejebragt i den nedre kant af den ene flange af den øvre skinne,

hvilken kant først er bukket vandret indad imod skinnens indre og derefter opad, medens rækken af udskæringer i den nedre skinne i så fald er tilvejebragt i en vandret del, der strækker sig oven over de nævnte tænder.

5 Tænderne er fortrinsvis således udformede, at de har et hoved, der er smallere end de modsvarende udskæringer, hvori de skal sidde, og et bundparti, der er bredere end disse udskæringer.

I et glidestyr af den ovenfor nævnte art med to  
10 kuglebaner, hver i form af to langsgående, mod hinanden vendende, på hver sin profilskinne placerede noter med tværsnitsform som cirkelbue, kan det fortandede låseorgan hensigtsmæssigt være drejeligt lejret langs ydersiderne på de to noter, der danner en sådan kuglebane,  
15 idet dette låseorgan sidder over disse to ydersider, der danner lejreflade for låseorganet.

Et således udformet låseorgan kan hensigtsmæssigt omfatte dels en fortandet flig, der er ført gennem et vindue i den øvre profilskinne, idet en bukket, som cy-  
20 linderflade formet del af denne flig har anlæg mod og langs ydersiden af den not, der indvendigt afgrænser den pågældende kuglebane, dels et vertikalt, tværgående øre, hvis cirkelbueformede tværnit er i anlæg mod og følger ydersiden af den not, der udvendigt afgrænser nævnte  
25 kuglebane, idet en langsgående, vandret betjeningsstang er ført gennem dette øre og er indrettet til at dreje om en vandret, tværgående aksel, der er forbundet med den øvre profilskinne.

Hensigtsmæssigt kan betjeningsstangen udgøre et af  
30 de to ben på en bøjle, hvis vandrette, tværgående midtergren er således placeret, at den person, der sidder på dette sæde, kan nå den, hvilke to ben vedvarende er elastisk trykpåvirket bort fra hinanden, og hver omfatter en sideliggende, vertikal udvendig not indrettet til med  
35 henblik på fastlåsning af bøjlen at samvirke med den vertikale kant af en udskæring tilvejebragt i en tværgående vertikal flig, der har fast forbindelse med den øvre

profilskinne og danner drejeleje for det nævnte ben.

For at forhindre den nedre profilskinnes flanger i at nærme sig hinanden kan den øvre profilskinne have mindst ét stift afstandsstykke, der trænger ind i den  
5 nedre profilskinne.

Det stive afstandsstykke kan hensigtsmæssigt udgøres af mindst én ved stansning tilvejebragt flig i det vandrette rygparti af den øvre profilskinne, men det stive afstandsstykke kan i øvrigt også udgøres af en  
10 horisontal plade, der strækker sig parallelt med den øvre profilskinnes rygparti.

I et sådant glidestyr kan der i pladens langsgående sidekanter hensigtsmæssigt være tilvejebragt udsparringer, der er indrettede til at modtage enderne af tænderne i vertikal stilling, efter at de er blevet indsat i udskæringerne, idet nogle af udsparringerne er indrettede til at modtage og styre låseorganet, og navnlig  
15 ensformede parallelle tænder, der udgør den aktive del af låseorganet.

20 Opfindelsen forklares nærmere i det følgende under henvisning til den skematiske tegning, hvor

fig. 1 viser et lodret tværsnit gennem et glidestyr ifølge opfindelsen i normal fastlåst tilstand,

fig. 2 et perspektivisk billede af det i fig. 1  
25 viste glidestyr med enkelte dele fjernet,

fig. 3 et tværsnit af samme art som i fig. 1 gennem et glidestyr, der er blevet deformeret ved en kraftig opadgående påvirkning af den øvre profilskinne i forhold til den nedre profilskinne,

30 fig. 4 en udførelsesform for den forreste eller den bageste ende af den nedre profilskinne i et sådant glidestyr, set fra enden,

fig. 5 et lodret tværsnit gennem en anden udførelsesform for et glidestyr ifølge opfindelsen i normal  
35 fastlåst tilstand,

fig. 6 et sidebillede af et glidestyr ifølge fig. 1-3 udstyret med låsemekanisme,

fig. 7 og 8 i større målestok det nævnte glidestyr udstyret med låsemekanismen og set langs snitlinierne VII-VII henholdsvis VIII-VIII,

fig. 9 og 10 et tværsnit langs midtlinien IX-IX  
5 henholdsvis et længdesnit langs snitlinien X-X gennem et glidestyr ifølge opfindelsen,

fig. 11 og 12 et tværsnit henholdsvis et længdesnit langs snitlinien XII-XII gennem en anden udførelsesform for et glidestyr ifølge opfindelsen, og

10 fig. 13, set nedefra, det stive afstandsstykke, der er bestemt til sidstnævnte glidestyr.

I samtlige udførelsesformer omfatter glidestyret:

- en nedre profilskinne 1 med tværsnitsform i hovedsagen som et U, hvilken skinne er beregnet til fastgørelse på køretøjets gulv,  
15

- en øvre profilskinne 2 med tværsnitsform i hovedsagen som et omvendt U, hvilken skinne omgiver den nedre skinne og er beregnet til fastgørelse på rammen i det sæde, på hvilket dette glidestyr skal monteres,

20 - kugler 3, der er indlagt mellem de to profilskinner, således at den øvre skinne kan glide langs den nedre skinne, og

- en låsemekanisme, der kan betjenes af den person, der sidder på dette sæde, og som gør det muligt at fastlåse den øvre skinne i en vilkårlig position blandt en række positioner i længderetningen.  
25

Kuglerne 3 er indsat i to parallelle kuglebaner, der udgøres af to horisontale, langsgående, i horisontal retning mod hinanden åbne noter, hvoraf noten 4 udgøres af enden af den ene flange af den nedre profilskinne og åbner sig i retning mod ydersiden af skinnen, medens den anden not 5 er tilvejebragt ved foden af den øvre skinnes flange og åbner sig mod det indre af skinnen.  
30

Kuglerne holdes i kontakt med bunden af noterne ved den svage elastiske påvirkning, der tvinger den nedre skinnes flanger i retning bort fra hinanden og/eller den øvre skinnes flanger i retning mod hinanden.  
35

På denne måde tjener kuglerne 3 til at sikre en tværgående styring af skinnerne 1 og 2 i forhold til hinanden såvel i vandret som i lodret retning.

De enkelte noter har tværsnitsform som en cirkelbue, der strækker sig over ca.  $90^\circ$ .

Den nedre kant af den øvre skinnes flanger 6 er forlænget først vandret i retningen mod det indre af profilet og derefter vertikalt opad til dannelse af en række vertikale, ækvidistante tænder 7 af ens bredde.

Den nedre skinne er udformet med en zone, der er bukket indad uden om tænderne 7, og i den øvre, vandrette del af denne zone er der tilvejebragt en række ækvidistante, rektangulære udskæringer 9 af en sådan udformning, at disse udskæringer, for de enkelte låsepositioner for glidestyret, befinder sig oven over modsvarende tænder 7, der i tilfælde af en opadgående påvirkning på den øvre skinne kommer til at stikke ind i de nævnte udskæringer.

Det beskrevne glideudstyr virker på følgende måde:

Under de normale driftsbetingelser for sædet er kuglerne 3 mellem noterne 4 og 5 tilstrækkelige til at holde den øvre skinne på plads på den nedre skinne, hvorfor sædet kan positioneres nøjagtigt i relation til køretøjets gulv.

Kuglerne 3 giver desuden mulighed for nemt at rykke den øvre skinne i forhold til den nedre skinne.

Som det skal omtales nærmere senere, kan den øvre skinne ved hjælp af en låsemekanisme med tænder i indgreb med nogle af udskæringerne 9 holdes i den ønskede stilling, hvori hver udskæring 9 befinder sig oven over en tand 7.

Hvis køretøjet på grund af uheld eller ulykke udsættes for en meget voldsom deceleration, har sædet tendens til at blive skubbet fremad og til at vippe i forhold til sin forreste underkant, hvorved den bageste ende af den øvre skinne 2 har tendens til i vertikal retning at rykke sig fri af den nedre skinne 1 (pilen F,

fig. 3), og den opadgående kraftpåvirkning, som den øvre skinne 2 udøver på kuglerne 3, klemmer den nedre skinne 1's flanger lidt og frigør kuglerne. Samtidigt trænger tænderne 7 vertikalt opad i de modstående udskæringer 9, og de forankrer sig fast i disse udskæringer som vist i fig. 3.

Så snart dette er sket, virker de to skinner 1 og 2 som et stift rør, der er ud i ét stykke, og den kraftpåvirkning, der skal udøves på den øvre skinne for i 10 vertikal retning at løsne denne skinne fra den nedre skinne, er meget stor. Den kan nemt nå op til det dobbelte af den kraftpåvirkning, der er nødvendig for at løsne skinnerne fra hinanden i den førømtalte konstruktion med kæber.

15 Denne modstand mod løsning af skinnerne fra hinanden giver mulighed for at placere forankringspunkterne for en sikkerhedssele for dette sæde, sædvanligvis de lave forankringspunkter, på selve sædet i stedet for på køretøjets karrosseri.

20 Det skal endvidere bemærkes, at denne vertikale fastlåsning med tænderne i indgreb med udskæringerne sker næsten øjeblikkeligt, når køretøjet udsættes for en meget voldsom deceleration, således at der opnås en meget effektiv blokering af sædet i længderetningen, efter- 25 som samtlige tænder 7 i vandret anlæg mod kanterne af de modsvarende udskæringer 9 bidrager til denne fastlåsning, som ikke længere afhænger alene af låsemekanismens tænder. Dette er en af de væsentligste fordele ved glidestyret ifølge opfindelsen, idet det giver mulighed 30 for at reducere kravene med hensyn til låsemekanismens soliditet.

Med henblik på til denne gensidige forankring af de to skinner at føje en vanskeligt reverserbar blokeringsvirkning kan tænderne hensigtsmæssigt udformes så- 35 ledes, at deres hoved er smalt, og at de progressivt bliver bredere i retning nedad mod tandens bundparti, medens de enkelte udskæringer, der er beregnet til disse

tænder, har en bredde, der er større end bredden af tandens hoved, men mindre end bredden ved bundpartiet. I så fald konstaterer man ved den afsluttende del af indføringen af de enkelte tænder i de modsvarende udskæringer en  
5 blokering af tænderne i disse udskæringer. Denne blokering gør det endnu mere vanskeligt at løsne den øvre skinne fra den nedre skinne, eftersom der til dette formål ikke alene skulle deformeres det metal, der danner tænderne, men der skulle også overvindes de friktions-  
10 kræfter, der skyldes denne blokering.

For at forbedre styrken mod en sammenklemning af den nedre skinnes flanger kan man mellem disse flanger anbringe et afstandsstykke, der hensigtsmæssigt udgøres af en ombukket del 10 af bunden af profilet, jf. fig. 4.

15 Med henblik på imidlertid at undgå en for stor modstand mod sammenklemning, hvilket kunne medføre en for stor åbning af den øvre skinne, således at tænderne 7 kunne forskydes vandret ud af deres stilling i lod med udskæringerne 9, kan den nævnte ombukkede del 10 i  
20 sideretningen være forlænget af arme 11, der strækker sig i retninger, som har en vis hældning i forhold til midterplanet i nævnte del 10, og som hver for sig har anlæg mod forsiden af en not 4, idet disse arme vil bøje sig, så snart påvirkningen til løsning af den øvre  
25 skinne overskrider en given værdi.

I stedet for at placere tænderne på den øvre skinne og udskæringerne på den nedre skinne kunne man også anvende den omvendte løsning, der er vist skematisk i fig. 5.

30 Denne løsning afviger kun fra den foregående løsning ved udformningen og placeringen af tænderne og udskæringerne. I dette tilfælde er der tilvejebragt udskæringer 12 i de mod hinanden vendende, vandrette kanter af den øvre skinnes flanger 6, medens tænderne udgøres  
35 af flige 13, der er stanser i en del af den nedre skinne, og som strækker sig vertikalt nedad eller i en retning, der har en lille hældning i forhold til vertikalen,

i forlængelse med noten 4's bundparti.

De områder af den profildel, hvori de nævnte tænder er tilvejebragt, danner udskæringer 14, og det er disse udskæringer, som låsemekanismens låsefremspring  
5 bringes til at virke med.

Når der forekommer en kraftig påvirkning til løsning af den øvre skinne, kommer udskæringerne 12 i indgreb med tænderne 13, således at der på samme måde som i det foregående tilfælde dannes et rør, der er ud i  
10 ét stykke, og som har en meget stor styrke mod løsning i såvel den vertikale retning som i længderetningen.

For de to i det foregående beskrevne løsninger konstaterer man en dobbelt blokering med tænderne i indgreb med de modsvarende udskæringer.

15 I det følgende beskrives en særlig hensigtsmæssig udførelsesform for låsemekanismen under henvisning til fig. 6-8.

I denne mekanisme er låseorganet 15 indrettet til at dreje i forhold til yderfladerne, der definerer en omdrejningscylinder, på de to noter 4 og 5, der udgør  
20 en kuglebane for kuglerne 3.

Med henblik herpå udgøres låseorganet af en metalplade, der er udstanset og bukket og omfatter dels en flig 16, der er beliggende inden i skinnerne og er for-  
25 met som en cylinderflade i anlæg mod yderfladen på noten 4, hvilken flig afsluttes af to tænder 17, der kan samvirke med udskæringer 9 eller 14, der i den nedre skinne definerer låsepositionerne, dels mindst ét uden for skinnerne beliggende lodret, tværgående øre 18 med  
30 cirkelbueformet kant til anlæg mod ydersiden på noten 5.

Fligen 16 og øret 18 er forbundet med hinanden ved hjælp af et i det væsentlige horisontalt mellemstykke 19, der også udgør en del af låseorganet, og som er ført gennem et rektangulært vindue 20 i den øvre skin-  
35 ne.

Dette vindue er således indrettet, at det i det væsentlige uden spillerum i længderetningen omgiver mel-

lemstykket 19, og vinduets position i længderetningen er således valgt, at positionerne af de to tænder 17 af låseorganet i længderetningen falder sammen med positionerne af tænderne 7 eller udskæringerne 12 i en af de to rækker sikkerhedsorganer, der er omfattet af den øvre skinne 2. Dette medfører, at placeringen af tænderne 17 på låseorganet ud for de udskæringer 9 eller 14, der i den nedre skinne definerer låsepositionerne, automatisk sikres, samtidig med at tænderne 7 eller 13 placeres ud for de modsvarende udskæringer 9 eller 12.

For at undgå at låseorganet kan placere sig på tværs, er øret 18 fortrinsvis forbundet med et andet øre 21, således at der herved dannes to vertikale og 15 parallelle arme på en bøjle, hvor mellemstykket 19 danner bøjleens vandrette krop, hvilke to ører har en krum anlægskant indrettet til at glide på yderfladen af noten 5.

Låseorganet 15's vippebevægelser kan hensigtsmæssigt styres på den måde, der er beskrevet i fransk 20 patentskrift nr. 2.406.538, dvs. ved hjælp af en langsgående, stiv stang 22, der kan vippe i en lodret, tværgående flig 23, som er svejset til den øvre skinne 2.

Denne stang 22 er ligeledes ført uden væsentligt 25 spillerum i vertikal retning gennem et hul i det af de to ører 18 og 21, der befinder sig nærmest fligen 23, nemlig øret 18.

Den elastiske tilbageføring af låseorganet til den låste position, der er vist i fig. 7, dvs. i den retning, der er angivet ved pilen G, sikres ved hjælp af 30 en bøjningsstiv metaltråd 24, hvis ene ende er forankret til fligen 23, og hvis modsatte ende blot er placeret under øret 18 og fortrinsvis indsat i en lille udskæring 25 i kanten af dette øre 18.

35 Af fig. 7 fremgår følgende:

- låseorganets tænder 17 er indsat i udskæringerne 9 og beliggende lodret oven over tænderne 7 og i kort

vertikal afstand fra disse tænder,

- den vandrette, ombukkede flange 6 befinder sig i kort vertikal afstand, sædvanligvis ca. 3 mm fra gulvet, således at der er plads til placering af gulvtæppe,

5 - kanten af låseorganets ører 18 og 21 har et retliniet parti 26, der, når låseorganets tænder 7 er kommet tilstrækkelig fri af udskæringerne 9, kommer i anlæg mod den modsvarende yderflade for flangerne 6, hvorved defineres endestillingen for låsemekanismen i  
10 oplåst position,

- fligen 16 og låseorganets øre 18 og 21 omslutter noterne 4 og 5, hvorved der sikres en endnu større modstand mod en eventuel løsning af profilskinne fra hinanden.

15 På i og for sig kendt måde udgør stangen 22 hensigtsmæssigt det ene ben på en bøjle, hvis andet ben styrer den låsemekanisme, der er tilknyttet det andet glidestyr, der på det pågældende sæde samvirker med det beskrevne glidestyr, hvilke to ben til dannelselse af bøj-  
20 len er forbundet med hinanden gennem et tværstykke, der strækker sig i tværretningen under den forreste del af sædet og kan betjenes af den person, der sidder på dette sæde.

Med henblik på meget enkel montering af bøjlen på  
25 disse glidestyr er bøjlen hensigtsmæssigt indrettet således, at den vedvarende udsættes for en svag påvirkning til åbningen, og til dette formål tilvejebringes der to vertikale riller 27 (fig. 8) i yderfladen på de to ben, hvilke to riller 27 samvirker elastisk med de verti-  
30 kale kanter 28 af huller 29, der er tilvejebragt i ørerne 23. Herved overflødiggøres en af bøjlen uafhængig fjeder til låsning af bøjlen.

For at forøge modstanden mod en sammenklemning af de to flanger på den nedre skinne har man i det foregående under henvisning til fig. 4 foreslået at folde mod  
35 det indre af skinnen en del 10 af dens bund, hvilken del 10 er udformet med en udvidelse som vist ved 11.

Denne "udvidelse" af denne del 10 er nødvendiggjort af det forhold, at bredden i bunden af den nedre skinne er mindre end afstanden mellem de to flanger, der skal afstives på højde med noterne 4. Dette indebærer i praksis, at det kun er enderne af den nedre skinne, der på denne måde kan afstives, og hvor den ønskede afstand mellem noterne kan opretholdes.

For på meget enkel måde at kunne opretholde den ønskede afstand langs hele den nedre skinne, eller nærmere betegnet langs hele den del af den nedre skinne, der er omgivet af den øvre skinne, kan der på den øvre skinne indsættes stive afstandsstykker, der er fordelt langs skinnens længde, og som dykker ned i den nedre profilskinne.

Ved den i fig. 9 og 10 viste udførelsesform udgøres disse afstandsstykker af rektangulære, vertikale flige 30, der udstanses i den vandrette ryg 31 på den øvre skinne, og som har en bredde, der kun er lidt mindre end afstanden mellem noterne 4 på den nedre profilskinne.

Sådanne flige kan nemt tilvejebringes i mellemområder langs den øvre skinne. Afstanden  $D$  mellem disse flige kan f.eks. andrage 5-10 cm. Antallet af flige vælges indenfor de grænser, der er kompatible med skinnens soliditet under hensyntagen til det forhold, at udstansningen af fligene 30 i skinnens ryg 31 indebærer, at der i denne ryg tilvejebringes åbninger 32.

Ved den i fig. 11-13 viste udførelsesform afstives den nedre skinne ved hjælp af horisontale, stive plader 33, der er fastgjort til ryggen 31.

Denne fastgørelse er fortrinsvis opnået ved hjælp af to ben 34, der fortrinsvis udgøres af to langsgående, Z-formede forlængelser af pladerne 33, hvilke forlængelser ved 35 er svejset på undersiden af ryggen 31.

Pladen 33 placeres fortrinsvis ud for den nedre skinnens langsgående noter 36, langs hvilke underkanten

af noterne 4 har forbindelse med den vandrette del 8, og sidekanterne på pladen trænger ind i disse noter næsten helt ude til bunden af noterne, idet de f.eks. standser ca. 1 mm fra bunden.

5 I så fald har pladen 33 en bredde, der naturligvis er større end bredden af benene 34.

Med den angivne placering for pladen 33 befinder pladens kanter sig i kort vertikal afstand fra udskæringerne 9.

10 For at undgå, når skinnerne skal fastlåses i indgreb med hinanden, at tænderne 7 støder imod den nævnte plade, hvilket ville reducere den dybde, hvormed de trænger ind i udskæringerne 9, og dermed gør indgrebet mindre sikkert, er det hensigtsmæssigt i kanterne af  
15 pladen 33 at tilvejebringe indsnit 37 med en sådan placering, at de for hver låseposition for den øvre skinne befinder sig ud for udskæringerne 9.

Sidstnævnte foranstaltning har i øvrigt den overraskende virkning, at den giver en væsentlig forbedring  
20 af styringen af låseorganet 15, idet tænderne 17 på dette låseorgan vedvarende er indført i en udskæring 37, selv om låsemekanismen låses op, hvorved man undgår risikoen for, at låseorganet sætter sig på tværs, og for at skinnerne blokeres, idet låseorganets positionering  
25 i den øvre skinnes længderetning udelukkende sikres ved, at det er anbragt i vinduet 20 i den øvre skinne.

I de enkelte udførelsesformer, der er beskrevet i det foregående under henvisning til fig. 9-13, sætter den øvre skinnes stive mellemstykke 30 eller 33, der  
30 er indsat mellem den nedre skinnes flanger, sig mekanisk imod en sammenklemning af disse flanger, hvorved der opnås en væsentligt større modstand mod vertikal frigørelse af den øvre skinne fra den nedre profilskinne.

## P A T E N T K R A V

1. Glidestyr til sæder og af den art, der omfatter en nedre profilskinne (1) indrettet til fiksering på gulvet i et køretøj, en øvre profilskinne (2) indrettet til fastgørelse til sædets ramme, mellemliggende organer, såsom kugler (3), der er anbragt mellem de to profilskin-  
5 ner, og en låsemekanisme, der kan aktiveres af den person, der sidder på dette sæde, og som omfatter et på den øvre profilskinne monteret låseorgan med tænder indrettet til at samvirke med en række ækvidistante udskæringer i den nedre profilskinne, k e n d e t e g n e t ved,  
10 at der på en af de to profilskinner (1, 2) findes en række ækvidistante tænder (7) af ens bredde og med den frie ende orienteret vertikalt eller i det mindste i en retning, der kun afviger lidt fra vertikalen, at der på  
15 den anden profilskinne findes en række udskæringer (9), der er indrettede til at modtage de nævnte tænder, og som i den øvre profilskinnes låsepositioner vertikalt har en sådan position over for tænderne, at enhver bevægelse af den øvre profilskinne i opadgående retning  
20 bringer tænderne ind i udskæringerne, at den række af udskæringer, med hvilke låsemekanismens forandede låseorgan samvirker, er de udskæringer, der befinder sig på den nedre profilskinne (1) eller også er en række indsnit, der er tilknyttede tænderne eller udskæringerne i  
25 nævnte skinne, og at det nævnte låseorgan er således indrettet, at tænderne og udskæringerne i profilskinnerne i hver låseposition placerer sig vertikalt over for hinanden.

2. Glidestyr ifølge krav 1, k e n d e t e g n e t  
30 ved, at rækken af tænder (7) er tilvejebragt i den nedre kant af den ene flange (6) af den øvre profilskinne (2), hvilken kant først er bukket vandret indad mod profilskinns indre og derefter opad, medens rækken af udskæringer (9) i den nedre profilskinne (1) i så fald er  
35 tilvejebragt i en vandret del (8), der strækker sig oven over de nævnte tænder.

3. Glidestyr ifølge krav 1 eller 2, k e n d e -  
t e g n e t ved, at tænderne (7) er således udformede,  
at de har et hoved, der er smallere end de modsvarende  
udskæringer, hvori de skal sidde, og et bundparti, der  
5 er bredere end disse udskæringer.

4. Glidestyr ifølge ethvert af de foregående krav  
og omfattende to kuglebaner, hver i form af to langsgå-  
ende, mod hinanden vendende, på hver sin profilskinne  
placerede noter med tværsnitsform som cirkelbue, k e n -  
10 d e t e g n e t ved, at det fortandede låseorgan (15)  
er drejeligt lejret langs ydersiderne på de to noter (4,  
5), der danner en sådan kuglebane, idet dette låseorgan  
sidder over disse to ydersider, der danner lejreflade  
for låseorganet.

15 5. Glidestyr ifølge krav 4, k e n d e t e g n e t  
ved, at låseorganet omfatter dels en fortandet flig (16,  
17), der er ført gennem et vindue (20) i den øvre pro-  
filskinne, idet en bukket, som cylinderflade formet del  
af denne flig har anlæg mod og langs ydersiden af den  
20 not (4), der indvendigt afgrænser den pågældende kugle-  
bane, dels et vertikalt, tværgående øre (18), hvis cir-  
kelbueformede tværnsnit er i anlæg mod og følger ydersi-  
den af den not (5), der udvendigt afgrænser nævnte kugle-  
bane, idet en langsgående, vandret betjeningsstang (22)  
25 er ført gennem dette øre og er indrettet til at dreje om  
en vandret tværgående aksel, der er forbundet med den  
øvre profilskinne.

6. Glidestyr ifølge ethvert af de foregående krav,  
k e n d e t e g n e t ved, at betjeningsstangen (22)  
30 udgør et af de to ben på en bøjle, hvis vandrette, tvær-  
gående midtergren er således placeret, at den person,  
der sidder på dette sæde, kan nå den, hvilke to ben ved-  
varende er elastisk trykpåvirket bort fra hinanden, og  
hver omfatter en sideliggende, vertikalt udvendig not  
35 (27) indrettet til med henblik på fastlåsning af bøjlen  
at samvirke med den vertikale kant (28) af en udskæring  
tilvejebragt i en tværgående vertikal flig, der har fast

forbindelse med den øvre profilskinne og danner drejeleje for de nævnte ben.

7. Glidestyr ifølge ethvert af de foregående krav, k e n d e t e g n e t ved, at der på den øvre profilskinne (2) findes mindst ét stift afstandsstykke (30, 33), der trænger ind i den nedre profilskinne (1).

8. Glidestyr ifølge krav 7, k e n d e t e g n e t ved, at det stive afstandsstykke udgøres af mindst én ved stansning tilvejebragt flig (30) i det vandrette rygparti (31) af den øvre profilskinne (2).

9. Glidestyr ifølge krav 7, k e n d e t e g n e t ved, at det stive afstandsstykke udgøres af en horisontal plade (33), der strækker sig parallelt med den øvre profilskinnes (2) rygparti (31).

10. Glidestyr ifølge krav 9, k e n d e t e g n e t ved, at der i pladens (33) langsgående sidekanter er tilvejebragt udsparinger (37), der er indrettede til at modtage enderne af tænderne (7) i vertikal stilling, efter at de er blevet indsat i udskæringerne (9), idet nogle af disse udsparinger er indrettede til at modtage og styre låseorganet (15) og navnlig ensformede, parallelle tænder (17), der udgør den aktive del af låseorganet.

Fig.1.

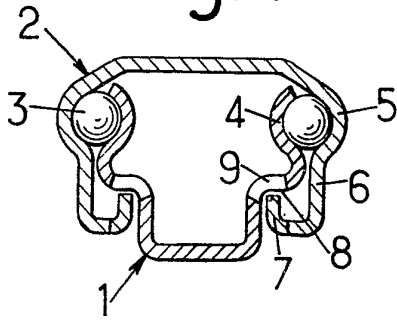

Fig.3.

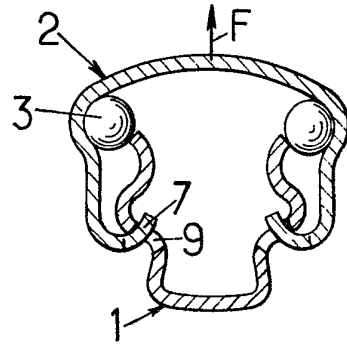

Fig.2.

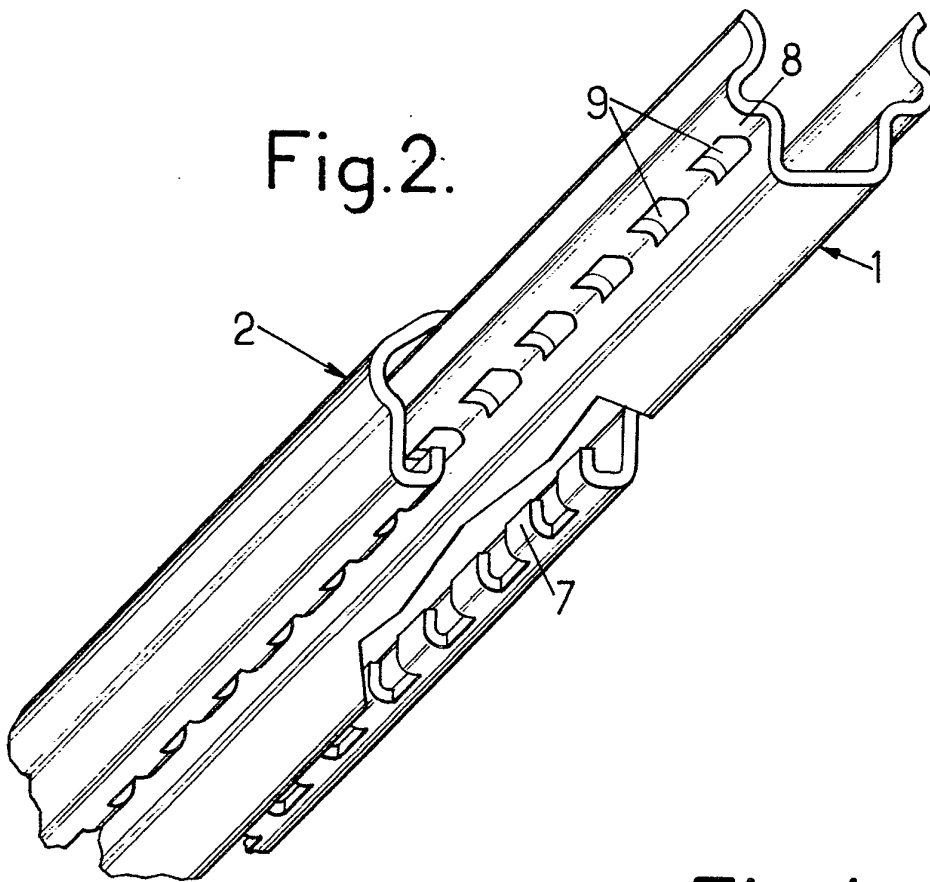

Fig.4.

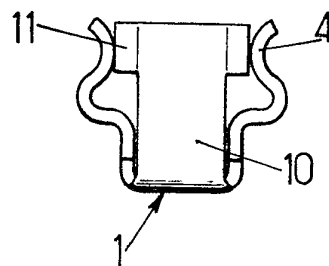

Fig.5.

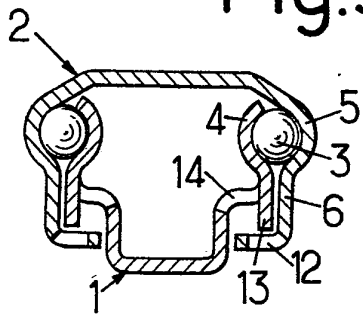

Fig.6.

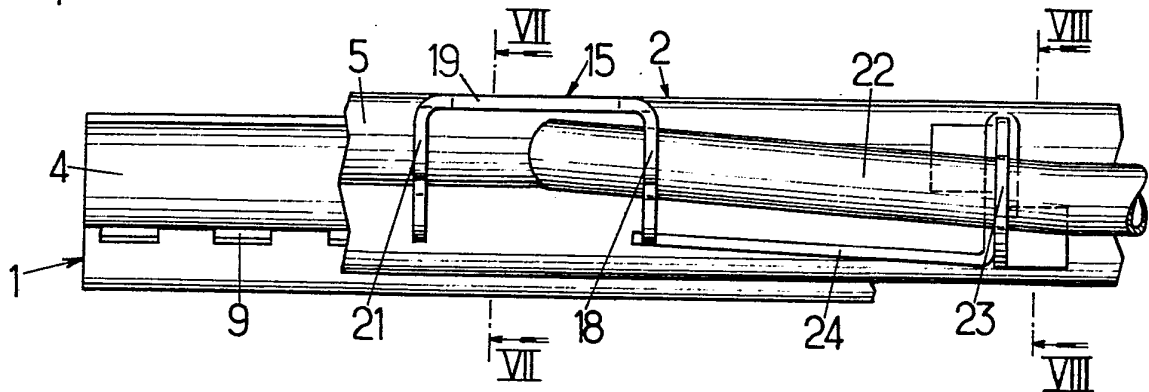

Fig.7.

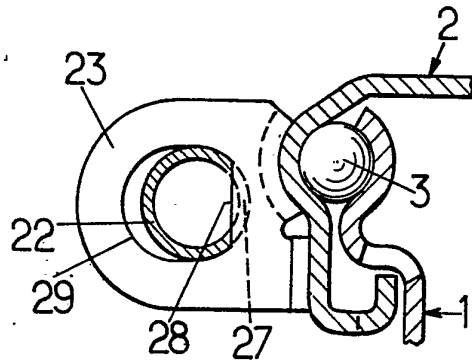
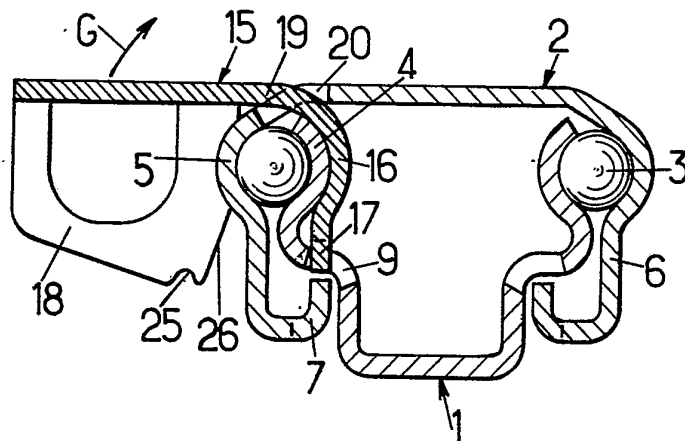

Fig.8.

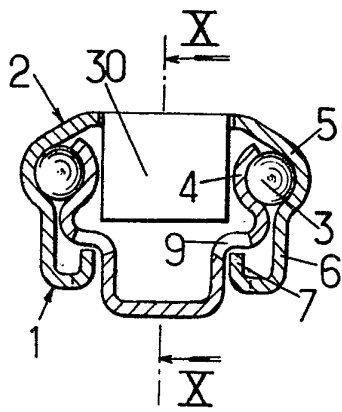

Fig.9.

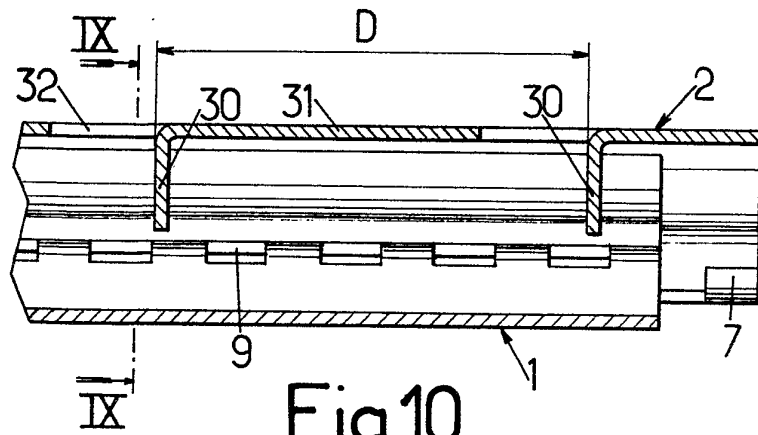

Fig.10.

Fig.11.

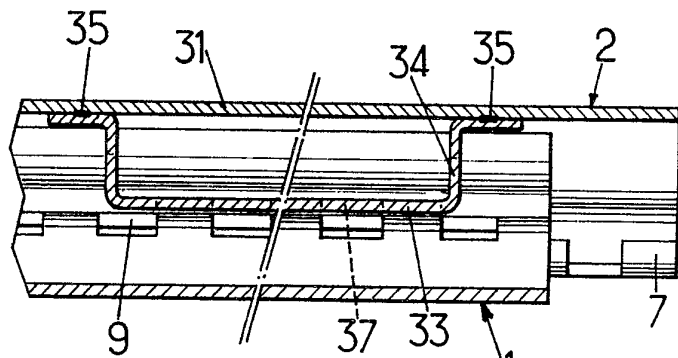
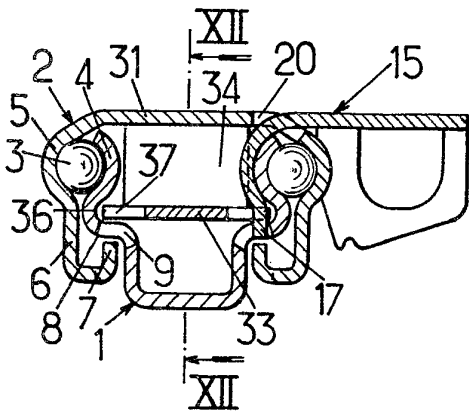

Fig.12.

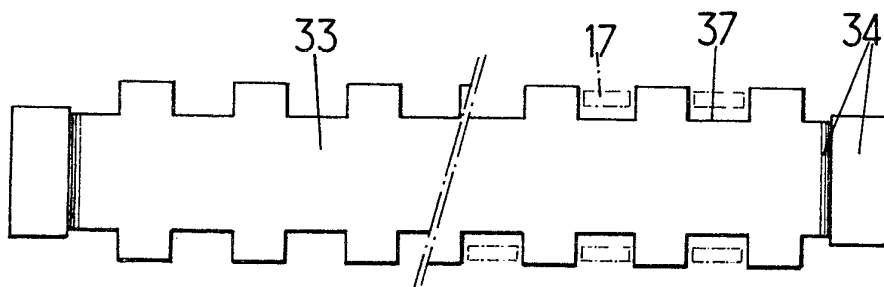

Fig.13.