

**ÖZET****ENTEĞRE ŞEKİLDE DÖKÜLMÜŞ YIKAMA SARNICINA SAHİP KAİDELİ TUVALET**

Seramik bir WC gövdesini ve seramik bir yıkama sarnıcını içeren, dökülmüş yıkama sarnıcına sahip kaideli WC'dir, burada, basınçlı olarak dökülen WC gövdesi (2), kendi havuz kesitinin (10) üst kenarında, esasen havuz kesitinin (10) içine yatay şekilde çekilen, çevreleyen bir halkasal flanşa (11) sahiptir, bu, bir fışkırtma yapı bileşeni (14) yardımıyla fışkırtılan yıkama suyunun halkasal flanşının (11) altına yönelik sınırlama olarak işlev görür ve aynı şekilde basınçlı şekilde dökülen yıkama sarnıcı (3), seramik bir bağlantı vasıtasıyla WC gövdesi (2) ile sıkı şekilde birleştirilir.

**ŞEKİL 3**

**İSTEMLER**

1. Kaideli WC olup,  
seramik bir WC gövdesini ve seramik bir yıkama sarnıcını içerir,  
5 burada, basınçlı dökülen WC gövdesi (2), kendi havuz kesitinin (10) üst kenarında, esasen, havuz kesitinin (10) içine yatay şekilde çekilen, çevreleyen bir halkasal flanşa (11) sahiptir, bu, bir fışkırtma yapı bileşeni (14) yardımıyla fışkırtılan yıkama suyunun halkasal flanşın (11) altına yönelik olarak sınırlandırılması olarak işlev görür ve  
10 burada, aynı şekilde basınçlı dökülen yıkama sarnıcı (3), seramik bir bağlantı vasıtasıyla sağlam şekilde WC gövdesi (2) ile birleştirilir, özelliği,  
WC gövdesinin ve yıkama sarnıcının ayrı olarak imal edilmeleri ve akabinde bir yapıştırıcı harç yardımıyla sağlam şekilde birleştirilmeleri ile karakterize  
15 edilmesidir,  
burada, bu kombinasyonun sırlanması ve fırınlanması akabinde, maddi olarak tek parçalı bir toplam form meydana gelir,  
fışkırtma yapı bileşeni (14) içi oyuk bir gövdedir, bunda, bir yıkama borusuna (17) yönelik bir bağlantı tasarlanır ve  
20 bu, iki ön taraflı, yanal boşaltma deliklerine (20) sahiptir, bunlardan beslenen su, her iki taraftan havuz kesiti içine akabilir ve  
burada, yıkama sarnıcı (3) içinde, halkasal flanşa (11) yakın bölgede, havuz kesitinin zeminine yöneltilen, sadece kesitsel olarak halkasal flanş çevresinde dolaşan kenar flanşı (12), fışkırtma yapı bileşenine (14) yönelik bir alma  
25 boşluğunun (13) oluşturulmasına yönelik olarak yapılandırılır.
2. İstem 1'e göre kaideli WC olup, özelliği, kenar flanşının (12) en az 90° ile çevrelemesi ile karakterize edilmesidir.
- 30 3. Önceki istemlerden herhangi birine göre kaideli WC olup, özelliği, havuz kesitinde (10), arka üst kenar bölgesinde, fışkırtma elemanına (14) yönelik bir yıkama suyu borusunun (18) alınmasına yönelik bir açıklığın (16) tasarlanması ile karakterize edilmesidir.

4. Önceki istemlerden herhangi birine göre kaideli WC olup, özelliği, havuz kesitinin (10) alt bölgesinde, ön taraflı olarak, bir yıkama borusunun (19) bağlantısına yönelik bir açıklığın (21) ve açıklığın (21) uzatımında, karşı tarafta uzanan havuz kesitinin (10) arka tarafında, dolambaçlı, havuz kesitinden (10) emmeyi mümkün kılan bir emme sifonuna (29) yönelik bir bağlantının (25, 26) tasarlanması ile karakterize edilmesidir.
- 5
5. İstem 3 ve 4'e göre kaideli WC olup, özelliği, yıkama sarnıcından (3) çıkan, havuz alt tarafındaki açıklığa (16) yönelik olarak yönlendirilen bir boru kesitinde (19) ve havuz üst tarafındaki açıklığa (16) yönelik olarak yönlendirilen, fışkırma elemanı (14) ile bağlanacak olan bir boru kesitinde (18) kollara ayrılan yıkama suyu borusunun (19) tasarlanması ile karakterize edilmesidir.
- 10
6. İstem 4 veya 5'e göre kaideli WC olup, özelliği, seramik emme sifonunun (29) aynı şekilde WC gövdesi (2) ile sıkı şekilde, döküm yoluyla seramik bir bağlantı vasıtasıyla veya fırınlama akabinde gerçekleştirilen yapıştırma vasıtasıyla birleştirilmesi ile karakterize edilmesidir.
- 15
7. Önceki istemlerden herhangi birine göre kaideli WC olup, özelliği, fışkırma yapı bileşeninin (14) plastikten olması ile karakterize edilmesidir.
- 20
8. Önceki istemlerden herhangi birine göre bir kaideli WC'nin üretilmesine yönelik yöntem olup, özelliği, bir basınçlı döküm makinesi vasıtasıyla
- 25
- birinci preste, üst kenarında esasen yatay şekilde havuz kesitinin içine çekilen, çevreleyen ve alta doğru açılan, zemin bölgesinin zeminine yöneltilmiş, sadece kesitsel olarak halkasal flanş çevresinde dolaşan kenar flanşında bir fışkırma yapı bileşenine yönelik bir alma boşluğunu oluşturmaya yönelik olarak yapılandırılan halkasal flanşa (11) sahip bir havuz kesitini (10) içeren WC gövdesinin (2) dökülmesi,

30

  - ikinci preste, yıkama sarnıcının (3) dökülmesi,
  - ikinci presten elde edilen yıkama sarnıcının (3), birinci preste taşınması ve WC gövdesi (2) üzerine, halkasal flanşın (11) arka bölgesinde yerleştirilmesi ve burada yapıştırıcı harç vasıtasıyla WC gövdesine (2) sabitlenmesi,

- WC gövdesinden (2) ve yıkama sarnıcından (3) oluşan kombinasyonun, maddi olarak tek parçalı bir toplam formun oluşturulmasına yönelik olarak sırlanması ve akabinde fırınlanması,
- 5 - üzerine, bir yıkama borusuna yönelik bir bağlantının tasarlandığı ve iki ön taraflı, yanal çıkış akımı deliklerine sahip, bunlardan beslenen suyun iki taraflı olarak havuz kesiti içine akabildiği bir içi oyuk gövde olan bir fışkırma yapı bileşeninin monte edilmesi ile karakterize edilmesidir.
- 10 9. İstem 8'e göre yöntem olup, özelliği, yıkama sarnıcının, bir taşıma robotu vasıtasıyla, ikinciden birinci prese taşınması ile karakterize edilmesidir.
- 10 10. İstem 8 veya 9'a göre yöntem olup, özelliği, yapıştırıcı harcın, bir sürme robotu vasıtasıyla otomatik olarak sürülmesi ile karakterize edilmesidir.
- 15 11. İstemler 8 ila 10'dan herhangi birine göre yöntem olup, özelliği, sırlama ve fırınlama öncesinde, seramik bir emme sifonunun (29), yapıştırıcı harç vasıtasıyla WC gövdesine (2) sabitlenmesi veya fırınlanan emme sifonunun (29), WC gövdesinden (2) ve yıkama sarnıcından (3) oluşan kombinasyonun fırınlanması akabinde WC gövdesine (2) yapıştırılması ile karakterize edilmesidir.
- 20

**TARİFNAME****ENTEĞRE ŞEKİLDE DÖKÜLMÜŞ YIKAMA SARNICINA SAHİP KAİDELİ TUVALET**

5 Buluş, bir seramik WC gövdesi ve bir seramik yıkama sarnıcı içeren bir kaideli WC ile ilgilidir.

10 Gömmeli yıkama sarnıcına sahip bu tür bir kaideli WC, genellikle "tek parçalı" tuvalet olarak adlandırılır. Bu, bu bağlamda, üretiminin ardından tek parçalı, zemin tarafı üzerine yerleştirilen, sadece kendi WC gövdesini değil, bilakis aynı zamanda, WC gövdesi ile ayrılmaz şekilde birleştirilmiş olan yıkama sarnıcı da içeren bir WC'dir.

15 Bilinen kaideli WC'ler, WC gövdesinde, üst taraflı bir yıkama sarnıcına veya su çemberine sahiptir. Bu, çember şeklindedir ve içi oyuktur, bunun içine, normal olarak, içi oyuk su çemberi içinde dağılan su, sarnıcın uygun bir borusu üzerinden boşaltılır. WC gövdesine yönelik olarak, havuza ilişkin su çemberi deliklenir, diğer bir deyişle, suyun, bunlar vasıtasıyla böylece su çemberinden WC gövdesi içine aktığı birbirlerine mesafelendirilmiş çok sayıda delikler tasarlanır. Bu su çemberi, içi oyuk gövde özelliği nedeniyle sadece birkaç delik üzerinde deliklendirilmesinden dolayı WC gövdesi ile birlikte dökülemediğinden, ayrı bir yapı bileşeni olarak imal edilir. Diğer bir deyişle, 20 bilinen, kaideli WC'ler bu nedenle üç parçadan meydana gelir, yani kendi havuz tarzındaki WC gövdesine ek olarak su çemberi ve yıkama sarnıcı. Bu üç ayrı yapı bileşeninin üretilmesi akabinde, bunlar birleştirilirler. Bu çerçevede, su çemberini bir yapıştırıcı harç vasıtasıyla WC gövdesine birleştirmek ve sarnıcı da aynı şekilde yapıştırıcı harç vasıtasıyla WC gövde alanının arkasına sabitlemek gerekir. Bunun 25 akabinde, bu şekilde oluşturulan WC sırlanır ve fırınlanır.

Bu tür bir kaideli WC'nin üretimi, sonradan uygun çalışma adımları ile birleştirilecek olan üç ayrı parçanın imali akabinde, sonuç olarak çok zahmetlidir.

30 Buna ek olarak, bu tür kaideli bir WC'nin üretilmesi, basınçlı döküm makinelerinin kullanımı altına mümkün değildir. Bu makineler, döküm harcı içindeki suyun bunun vasıtasıyla, genellikle plastikten yapılan poröz kalıp duvarları boyunca bastırıldığı basınç ile çalışır, kullanılan diğer alçı formlarından farklı olarak, su, bunun sayesinde, bekleme süresi esnasında difüze olur. Su çemberinin yapılandırılmasına ilişkin formun 35 karmaşıklığı, basınçlı döküm makinesinde üretime izin vermez.

AT 403302 B'den, istem 1'in giriş kısmına göre bir kaideli WC bilinir.

5 Buluş, bir yandan kolay bir şekilde üretilebilecek olan ve diğer yandan bir basınçlı döküm makinesinin kullanılması ile hazırlanabilecek olan bir kaideli WC'nin sağlanması problemini temel alır.

Bu problemin çözülmesine yönelik olarak istem 1'e göre bir kaideli WC öngörülür.

10 Buluşa göre kaideli WC'de, özellikle avantajlı olarak, su dolumunun, ilgili su dağılımı olarak işlev gördüğü şekilde, hiçbir içi oyuk gövde – su çemberi tasarlanmaz. Bunun yerine, buluşa göre WC gövdesi, sadece, üst kenarı çevreleyen bir halkasal flanşa sahiptir, bu, içe doğru uzanır, diğer bir deyişle, kaideli WC'nin montaj konumuna ilişkin olarak yatay şekilde ilerler ve basit halkasal flanş olarak, aşağıya doğru, havuz içine 15 yönelik olarak açıktır. Bu halkasal flanş, sonuç olarak, bu halkasal flanşın alt kısmında boşaltılan yıkama suyuna yönelik akış sınırlandırması şeklinde buna ilişkin olarak, sadece sıçrama siperi olarak işlev görür. Yıkama suyunun yıkaması ve böylece sonuç olarak aynı zamanda dağılımı, ayrı, tercihen plastikten imal edilen, halkasal flanşın arka bölgesinde, bunun alt kısmında yerleştirilen ve yıkama sarnıcından gelen yıkama 20 suyu ile donatılan bir fışkıрма yapı bileşeni vasıtasıyla gerçekleşir.

Bu nedenle, buluşa göre kaideli WC, bunun sonucu olarak sadece iki parçalıdır, diğer bir deyişle, WC gövdesinden ve yapıştırıcı harcın uygulanması ile birbirleri ile kolay şekilde birleştirilebilen her iki seramik yapı bileşenlerinden meydana gelir. Yıkama 25 sarnıcının, esasen dikdörtgen şeklinde içi oyuk yapı bileşeni olarak kolayca üretilebilmesinden dolayı, basınçlı bir döküm makinesinde basit şekilde üretilmesi mümkündür. Aynı zamanda WC gövdesi, üst kenarında, sadece, içe doğru çekilen halkasal flanşın, daha basit, tek duvarlı gövde kesiti olarak tasarlanması akabinde, aynı şekilde, kendi yapılandırmasında da basittir, bu da bunun aynı şekilde bir basınçlı 30 döküm makinesinde üretilebilmesine yol açar. Bu durumda, bu halkasal flanşı, form bakımından bir basınçlı döküm makinesi ile kolayca şekillendirmek ve sonuç olarak toplam WC gövdesini basınçlı olarak dökmek mümkündür.

35 Buluşa göre kaideli WC, bir dizi avantaja sahiptir. Bir yandan, bu, sonuç olarak yapıştırıcı harcın uygulanması ile birbirlerine garnitürlenmiş sadece iki yapı bileşeninin

üretilebilir. Buna ek olarak, her iki yapı bileşeni, bir basınçlı döküm makinesinde üretilebilir, bu da esasen, mevcut duruma kadarki kaideli WC'lerdeki alçı formlarının kullanımına göre daha hızlı bir üretimi mümkün kılar. Sadece bir basit halkasal flanş sağlandığından dolayı, şimdiye

5 kadarki kapalı, sadece çoklu şekilde delinen su çemberi ile kıyaslandığında, halkasal flanşın altında temizliğin kolayca sağlanabilir olması nedeniyle, hijyenik avantajlar da elde edilir. Son olarak, kaideli WC, aynı zamanda, sadece bir garnitür hattına sahiptir, diğer bir deyişle, yıkama sarnıcı ve WC gövdesi arasındaki bağlantı bölgesinde, bu tür garnitür hatlarından iki tane sağlanan önceki teknikten farklı olarak.

10

Açıklandığı gibi, yıkama suyunun yıkamasına yönelik olarak, arka havuz kesitinde, halkasal flanşın altında bir fışkıрма yapı bileşeni monte edilir. Böylece bu önden görülmez, buluşa göre, yıkama sarnıcı içinde, halkasal flanşa yakın bölgede, havuz kesitinin zeminine doğrultulan bir kenar flanşı, fışkıрма yapı bileşenine yönelik bir alma

15 boşluğu oluşturmaya yönelik olarak yapılandırılır. Bu, halkasal flanşın, serbest, iç ucu ile açılmış şekilde, havuzun içine doğru birkaç santimetre uzanan bir kenar flanşına geçmesi anlamına gelir. Bu kenar flanşı, diğer bir deyişle, arkasında düzenlenen yıkama yapı parçasını örten bir görme siperi oluşturur. Kenar flanşı, en azından 90° açı ile çevreler, bunun somut uzunluğu, doğal olarak aynı şekilde, halkasal flanşın altındaki

20 alana ilişkin olarak havuz formuna denk gelen kısmi halka benzeri bir forma sahip olan yıkama yapı parçasının uzunluğuna doğru yönelir, böylece bu burada formu uyarlanmış olarak yerleştirilebilir. Yıkama yapı parçası, içi oyuk bir gövdedir, tercihen plastiktendir, bunda, tercihen arka tarafına, yıkama borusuna yönelik bir bağlantı tasarlanır, bu, suyu, yıkama sarnıcından fışkıрма yapı bileşeni içine yönlendirir. Ayrıca, iki ön taraflı,

25 yan taraflı olarak, yıkama suyunun bunlardan iki taraflı olarak havuz kesiti içine aktığı çıkış deliklerine sahiptir. Diğer türlü, fışkıрма yapı bileşeni, yıkama borusuna ve her iki yanal çıkış deliklerine yönelik bağlantıdan bakıldığında kapalıdır, böylece yıkama suyu, sadece belirlenmiş şekilde beslenir ve havuz içine akabilir, burada, bu sayede yükseltilmiş bir yıkama suyu basıncına erişilirken, bir taşma sözkonusu olmaz. Çıkış

30 delikleri yanal olarak uzanır, böylece yıkama suyu, havuz duvarına yakın olarak akar. Kenar flanşı, tüm havuzu çevreleyen halkasal flanşın çevresinde düzenlenir, bu, havuzun zeminine doğru yönlendirilir ve en azından fışkıрма yapı bileşeninin, bunun arkasında tümüyle gizlenmiş şekilde yapılandırılabilirdiği şekilde sadece kesitsel olarak havuz çevresinde ilerler. Kenar flanşı ile, bunun arkasında düzenlenen fışkıрма yapı

35 bileşenine yönelik bir alma boşluğu oluşturulur.

- Fıskırma yapı bileşenin yıkama suyu ile donatılması akabinde, yıkama sarnıcı WC gövdesinin arka bölgesinde monte edilir, amaca uygun şekilde, arka üst kenar bölgesindeki havuz kesitinde, bir yıkama suyu beslemesinin, fıskırma elemanına yönelik olarak alımına yönelik bir açıklık tasarlanır. Konfigürasyon, fıskırma elemanının, bağlantı siperinin böylece burada yıkama suyu beslemesine bağlandığı bu açıklığı, bir bağlantı siperi ile geçtiği şekilde veya yıkama suyu borusunun, açıklık boyunca yönlendirildiği ve fıskırma elemanı tarafında sabitlendiği tarzda olabilir.
- 10 Prensip olarak, WC gövdesine düşen temizleme malzemesine yönelik olarak iki farklı çekme olanağı sağlanır. Birisi, özellikle Avrupa bölgesinde kullanılan tuvaletlerde alışlageldiği gibi, havuza doğrudan bağlanan geleneksel sifondur. İkinci çekme olanağı, özellikle Kuzey Amerika gibi, aynı zamanda Asyatik bölgede kullanılan, emme şeklinde belirtilendir. Bu bağlamda, esasen temizleme malzemesi, doğrudan havuzdan akıtılan yıkama suyu ile, havuzun zemin bölgesinde yerel olarak yıkanır, akabinde, su, havuz zemininde bağlanan emme-sifonun uygun bir bağlantısı içine akar. Boşaltılan su, bu kapsamda, havuz içinde, aynı zamanda sifon içindeki gibi, maksimum bir dolun yüksekliğine ulaşıncaya kadar yükselir, akabinde otomatik bir emme etkisi meydana gelir, bu çerçevede, yıkama suyu, kuvvetli girdap ile sifondan ve böylece zorunlu olarak aynı zamanda havuzdan, havuz yaklaşık olarak tamamen boşaltılıncaya kadar, çekilir. Buluşa göre kaideli WC'de de bu yıkama olanağını gerçekleştirmek üzere, amaca uygun şekilde, havuz kesitinin alt bölgesinde ön taraflı olarak, bir yıkama borusu bağlantısına yönelik olarak bir açıklık ve havuz kesitinin karşı tarafta uzanan arka tarafında, açıklığın uzatımında, dolambaçlı, havuz kesitinden emme işlemini mümkün kılan bir emme sifonuna yönelik bir bağlantı tasarlanır. Yıkama suyu hortumu, bu durumda, ön taraflı olarak bağlanabilir, böylece yıkama suyunun ana kısmı (yıkama suyunun belirli bir kısmı, bu fıskırma yapı bileşeni vasıtasıyla üst havuz bölgesinde yıkanır) alt havuz bölgesinde, doğrudan, emme sifonuna geçişte boşaltılabilir.
- 20
- 25
- 30 Belirtildiği gibi, su girişi, üst havuz bölgesinde fıskırma yapı bileşeni üzerinden ve aynı zamanda alt havuz bölgesinde örneğin, belirtilen şekilde, emme sifonu ile uygun tasarımda verilir. Bunu su borusu tekniği bakımından kolay şekilde gerçekleştirmek üzere, amaca uygun olarak, yıkama sarnıcından çıkan bir yıkama suyu borusu sağlanır, bu, havuzun alt tarafına yönelik açıklığa yönlenen boru kesitinde ve havuzun üst tarafına yönelik açıklığa yönelen, fıskırma elemanı ile birleşecek olan boru kesitinde
- 35

kollara ayrılır. Her iki boru kesitleri, böylece, birlikte beslenir. Bu bağlamda işlev, yıkama suyunun, birinci olarak, alt havuz bağlantısına yönlendirilen boru kesitine beslenmesi tarzındadır. Sifon içine akan suyun havuza göre yükselmesi durumunda, bu, zorunlu olarak boru kesitine göre yıkama suyu borusuna geri basılır. Bu bağlamda, su, üst boru kesitine geri basıldığında, takiben, akan yıkama suyunun, bu durumda, bu yolla fışkırma yapı bileşeni içine akması meydana gelir. Akabinde, bu, buradan yeterli basınç ile yaklaşık olarak, teğetsel olarak havuz kenarına boşaltılır.

Bir emme sifonunun sağlanması durumunda, bu, WC gövdesi ile, döküm vasıtasıyla sıkı şekilde birleştirilebilir, diğer bir deyişle, emme sifonu, seramik yapı bileşeni tarzında, kendi fırınlanması öncesinde, aynı şekilde yapıştırıcı harç vasıtasıyla WC gövdesinde uygun kesit yerine yapıştırılır ve akabinde WC gövdesi ve yıkama sarnıcı ile birlikte komple bir birime yönelik olarak fırınlanır. Ancak, alternatif olarak aynı zamanda, emme sifonunun, seramik eleman olarak ayrı üretilmesi ve bunun, kaideli WC'nin ve emme sifonunun da bu tarzda ayrı olarak fırınlanması akabinde, fırınlanma sonrasında uygun bir yapıştırıcı ajan vasıtasıyla yapıştırılması da düşünülebilir. Prensip olarak, doğal olarak, aynı zamanda, emme sifonunun, plastikten tasarlanması da düşünülebilir, burada, bu plastik boru, bu durumda, uygun bir bağlantı mimiği vasıtasıyla WC gövdesine sabitlenir.

20

Fışkırma elemanın kendisi, halihazırda açıklandığı gibi, aynı şekilde tercihen plastiktendir, bu, çok kolay şekilde üretilebilecek olan içi oyuk plastik enjeksiyon kalıplama parçasıdır.

Buluş, kaideli WC yanı sıra, ek olarak, açıklanan tarzda bir kaideli WC'nin üretilmesine yönelik bir yöntem ile ilgilidir. Yöntem, bir basınçlı döküm makinesi vasıtasıyla, aşağıdakileri içeren şekilde karakterize olur

- birinci preste, üst kenarında esasen yatay şekilde havuz kesitinin içine çekilen, çevreleyen ve alta doğru açılan, zemin bölgesinin zeminine yöneltilmiş, sadece kesitsel olarak halkasal flanş çevresinde dolaşan kenar flanşında bir fışkırma yapı bileşenine yönelik bir alma boşluğunu oluşturmaya yönelik olarak yapılandırılan halkasal flanşa sahip bir havuz kesitini içeren WC gövdesi, dökülür,
- ikinci preste, yıkama sarnıcı dökülür,

30

- ikinci presten elde edilen yıkama sarnıcı, birinci prese taşınır ve WC gövdesi üzerine, halkasal flanşın arka bölgesinde yerleştirilir ve burada yapıştırıcı harç vasıtasıyla WC gövdesine sabitlenir,
- WC gövdesinden ve yıkama sarnıcından oluşan kombinasyon, maddi olarak tek parçalı bir toplam formun oluşturulmasına yönelik olarak sırlanır ve akabinde fırınlanır,
- Bir fışkırma yapı bileşeni monte edilir, bu, üzerine, bir yıkama borusuna yönelik bir bağlantının tasarlandığı ve iki ön taraflı, yanal çıkış akımı deliklerine sahip, bunlardan beslenen suyun iki taraflı olarak havuz kesiti içine akabildiği bir içi oyuk gövdedir.

Yıkama sarnıcı, tercihen bir taşıma robotu vasıtasıyla ikinciden birinci prese taşınır, burada tercihen doğal olarak, yapıştırıcı harç da bir sürme robotu vasıtasıyla otomatik olarak sürülür. Bu, üretim prosesinin, mümkün olduğunca otomatize edilmiş şekilde konfigüre edilmesi anlamına gelir.

Buna ek olarak, buluşa göre, sırlama ve fırınlama öncesinde, bir seramik emme sifonunun, WC gövdesi üzerine bir yapıştırıcı harç yardımıyla sabitlenmesi olanağı da mevcuttur. Bu da tercihen birinci preste gerçekleşir, burada, aynı zamanda bu emme sifonu da, buradaki yapıştırıcı harcın otomatik olarak sürülmesinde olduğu gibi, bir taşıma robotu yardımıyla yerleştirilebilir. Bununla birlikte, bunun elle yapılması da düşünülebilir. Alternatif olarak, bu durumda fırınlanmış olan emme sifonunun, WC gövdesinden ve yıkama sarnıcından oluşan kombinasyonun fırınlanması akabinde WC gövdesi üzerine yapıştırılması olanağı da mevcuttur.

Buluşun diğer avantajları, özellikleri ve detayları, aşağıda açıklanan düzenleme örneğinden ve aynı zamanda şekiller yardımıyla elde edilir. Burada:

- |         |   |
|---------|---|
| Şekil 1 | buluşa göre bir kaideli WC'nin bir yan görünüşünü,                              |
| Şekil 2 | şekil 1'den WC'nin bir arka taraf görünüşünü,                                   |
| Şekil 3 | şekil 2'den III-III çizgisi yönünde bir kesit görünüşünü,                       |
| Şekil 4 | şekil 3'te IV-IV çizgisi yönünde bir kesit görünüşünü,                          |
| Şekil 5 | şekil 3'te V-V çizgisi yönünde bir kesit görünüşünü, ve                         |
| Şekil 6 | şekil 3'e uygun, sabitlenmiş emme sifonuna sahip bir kesit görünüşünü gösterir. |

Şekil 1, tek parçalı seramik yapı bileşeni olarak düzenlenen, buluşa göre bir kaideli WC'yi gösterir. Bu, iki esas elemandan meydana gelir, daha açık bir ifadeyle, bir yandan WC gövdesi (2), diğer yandan yıkama sarnıcı (3). WC gövdesi (2) ve yıkama sarnıcı (3) ayrı olarak hazırlanan seramik yapı bileşenleridir, bunlar, bir basınçlı döküm makinesinde ayrı olarak imal edilir ve akabinde yapıştırıcı harç vasıtasıyla birbirleri ile sıkı şekilde birleştirilirler. Ayırma çizgisi (4), kesik çizgili şekilde çizilir, bu kesit yerinde, WC gövdesi ve yıkama sarnıcı (3) birbirleri ile yapıştırıcı harç vasıtasıyla garnitürlenir. Bu kombinasyonun sırlanması ve fırınlanması akabinde, maddi olarak tek parçalı bir toplam form ortaya çıkar. Kaideli WC'nin (1) yanal olarak kapalı olduğu görülür, şekil 1'de örneksel olarak gösterildiği gibi sadece bir bakım deliği (5) tasarlanır.

Şekil 2, şekil 1'den kaideli WC'nin arka taraf görünüşünü gösterir. Çözülebilir kapağa (6) sahip yıkama sarnıcının (3) yanında, burada, kaideli WC'yi yanal olarak zemine doğru kilitleyen ve montaj yüzeyi olarak işlev gören ve ön WC bölgesinde tercihen kavisli şekilde birbirleri içine geçen her iki yan duvarlar (7), aynı zamanda enine ilerleyen zemin (8) gibi, gösterilir. Zemin, bir taraftan stabilite amaçlarına hizmet eder, diğer yandan bundan, montaj konumunda, uygun bir su çıkış borusunun geçtiği uygun bir açıklığa (9) da sahiptir, bunun vasıtasıyla, kaideli WC (1), bina boru hattına bağlanır.

Şekil 3, kaideli WC (1) boyunca bir boylamsal kesit görünüşünü gösterir. Kapağa (6) ek olarak yıkama sarnıcı (3) yanı sıra özellikle, kesit görüntüsünde, WC gövdesinin (2) yapısı detaylı olarak görülebilir. WC gövdesi (2), bir yandan, üst taraflı olarak çevreleyen bir halkasal flanş (11) tarafından sınırlandırılan bir havuz kesitine (10) sahiptir. Bu halkasal flanş (11), birkaç santimetre içe doğru çekilir, şekil 3'te gösterilen montaj konumunda bu yatay olarak ilerler. Bu, konfigüre edildiği gibi, tamamen havuz kesiti (10) çevresinde dolanır, böylece bunun sonucu olarak yatay bir halkasal flanş meydana gelir.

Arka bölgede, diğer bir deyişle, yıkama sarnıcına (3) bitişik bölgede, halkasal flanş, açılan bir kenar flanşına (12) geçer. Bu kenar flanşı (12), birkaç santimetre havuz içine uzanır. Bu, şekiller 3 ve 4'ün gösterdiği gibi, gösterilen örnekte, 90°'den daha fazla çevreler. Halkasal flanş (11) boyunca, kenar flanşı (12) ile bağlantı halinde, göreceli olarak belirlenmiş bir alma boşluğu (13) oluşturulur, burada, tercihen plastikten yapılmış bir fışkırtma yapı bileşeni (14) düzenlenir. Bu enjeksiyonlu yapı bileşeni (14),

alma boşluğuna (13) uyan kendi formunda aynı şekilde kavislidir. Enjeksiyonlu yapı bileşeni (14), kenar flanşı (12) gibi tamamen çevreleyen şekilde uzanmaz. Fıskırma yapı bileşeni (14), arka taraflı olarak uygun bir bağlantı flanşına (15) sahip içi oyuk bir gövdedir, bu, havuz kesiti (10) içinde uygun bir açıklığın (16) içine geçer. Burada bir

5 yıkama borusunun (17) bağlantısı gerçekleştirilir, bu, yıkama sarnıcından (3) gelerek, gösterilen örnekte yıkama yapı parçasına (14) yönelik olarak ilerleyen birinci bir boru kesiti (18) ve aşağıda daha açıklanacağı gibi, bir alt havuz kesitine yönlenen ikinci bir boru kesiti (19) içinde kollara ayrılır.

10 Su, boru kesiti (18) üzerinden fıskırma yapı bileşeni (14) içine yönlendirilir, su bunun içinde yayılır. Fıskırma yapı bileşeni (14), bakınız şekil 4, kendi serbest uçlarında açıktır, su, boşaltma delikleri (20) vasıtasıyla bu durumda az veya çok havuz duvarına teğetsel olarak basınç altında içeri akar. Bu, diğer bir deyişle, alt kısımda, göreceli olarak halkasal flanşın (11) arkasında göreceli olarak kenar flanşında (12) fıskırılır.

15 Halkasal flanş (11) sonuç olarak, sıçrama siperi veya akış sınırlandırma işlevi görür, bunun vasıtasıyla, fıskırılan yıkama suyunun sadece havuz kesiti (10) içinde kalması ve ön havuz kesiti alanındaki deliklerden (20) çıkış tarafından akması ve bunu temizlemesi garanti altına alınır.

20 Şekil 5, WC gövdesini (2), şekil 4'ün gösterdiği gibi karşı taraftan uygulanan bakış yönünde gösteren bir kesit görünüşünü gösterir. Burada, sadece halkasal flanş (11) tasarlanır, ancak kenar flanşı (12) bulunmaz.

Belirtildiği gibi, yıkama suyunun çoğunluğunun bunun üzerinden yönlendirildiği ikinci

25 boru kesiti (19) tasarlanır. Bu boru kesiti (19), alt alanda konikleşen havuz kesiti ön alanında bir açıklığa (21) yönelik olarak ilerler. Havuz kesiti (10), bu alanda çift duvarlı olarak yapılır. Yıkama suyu, boru kesiti (19) üzerinden bağlantı açıklığına (21) ve buradan içi oyuk bir boşluğa (22) girer, bu, buradan itibaren, bir açıklık (23) vasıtasıyla, havuz zeminine (24) yönelik alanda açık şekilde konikleşen havuz içine girer. Bu

30 açıklığın (23) ve dolayısıyla aynı zamanda açıklığın (21) karşısında, bir emme sifonunun bağlantısına yönelik diğer bir açıklık (25) tasarlanır. Şekil 6'da detaylı olarak gösterilen bu emme sifonu, WC gövdesinin uygun bir bağlantı kesitine (26) bağlanır, bu, bunun, tekrar, gösterilmeyen bir kanalizasyon borusu ile birleştirildiği açıklığa (9) yönelik olarak yönlendirilir.

WC gövdesinin (2), bunun bir basınçlı döküm makinesinde üretilebileceği tarzda düzenlendiği görülebilir. Bu, özellikle, kenar flanşı (12) yanında halkasal flanş (11) alanına yönelik olarak geçerlidir. Önceki teknikteki gibi içi oyuk gövdeli-su çemberi, burada öngörülmez, bir basınçlı döküm makinesinde üretim ancak bu şekilde olanaklı kılınır. Buna benzer şekilde, geometrisinde basit olan, doğal olarak, kapak (6) yanında yıkama sarnıcıdır (3). WC gövdelerinin (2) ve yıkama sarnıcının (3) uygun şekilde basınçlı döküm makinelerinde üretilmesi durumunda, WC gövdesinde (2) üretilen yıkama sarnıcı (3), basınçlı döküm presine yönelik olarak, bir taşıma robotu yardımıyla transfer edilir. Yıkama sarnıcı (3) hiçbir zemine sahip değildir, zemin, WC gövdesinin bir duvarı (27) boyunca oluşturulur, burada, yıkama suyu borusunun (17) sabitlenmesine yönelik uygun bir açıklık (28) tasarlanır. Yıkama sarnıcı (3), bu durumda, bu duvar (27) üzerine yerleştirilir ve yapıştırıcı harç yardımıyla buraya sabitlenir. Akabinde, bu kombinasyon sırlanır ve fırınlanır, böylece toplam olarak bir tek parçalı kaideli WC (1) elde edilir.

15

Şekil 6, son olarak, şekil 3'e uygun bir kesit görünüşünü gösterir, burada bir emme sifonu (29) tasarlanır. Bu emme sifonu (29) tercihen aynı şekilde seramikten dir. Bu, aynı şekilde, kendi fırınlanması öncesinde, WC gövdesinin (2) bağlantı kesitine (26) yapıştırıcı harç yardımıyla sabitlenebilir, bunun ardından, WC gövdesinden (2), yıkama sarnıcından (3) ve emme sifonundan (29) oluşan toplam kombinasyon sırlanır ve fırınlanır. Böylece, tek parçalı eleman olarak, emme sifonu (29) ile birlikte sağlanan bir kaideli WC (1) elde edilir. Bununla birlikte, aynı zamanda, emme sifonunu (29), ancak fırınlama ardından yapıştırmak da düşünülebilir.

25

Emme sifonunun (29) geometrisine dayalı olarak, bu yolla bir emme etkisi gerçekleştirilir. İşlev, suyun, yıkamanın çalıştırılması esnasında yıkama sarnıcından (3) yıkama suyu borusuna (17) ve buradan birinci olarak boru kesiti (19) içine akması tarzındadır. Su, buradan, havuz kesitinin (10) alt bölgesi içine akar. Artan besleme ile birlikte emme sifonu (29) ve aynı zamanda havuz içinde yükselir. Su, belirli bir dolum seviyesine ulaşır ulaşmaz, boru kesiti (19) içinde bir geri basma meydana gelir, diğer bir deyişle, yıkama suyu kısmen daha içeriye akar, ancak kısmen de geri basılır ve bunun sonucu olarak boru kesiti (18) içinde yükselir. Bu, buradan, fışkıрма elemanı (14) içine geçer, akabinde bunun üzerinden havuz içine boşaltılır. Emme sifonu (29) içindeki ve havuz kesiti (10) içindeki dolum seviyesi yeterince yüksek olduğunda, otomatik emme durumuna geçer, diğer bir deyişle, yükselen yıkama suyu otomatik

35

olarak emme sifonu (29) vasıtasıyla emilir. Yıkama suyunu neredeyse tamamen geri çeken bir emme etkisi ortaya çıkar.

5 Şekiller 1 – 6, bir emme sifonuna yönelik bağlantı olanağına sahip bir WC tasarımını gösterirken, doğal olarak, WC gövdesinin (2), alışıldık şekilde bir sifonun halihazırda WC gövdesine entegre edileceği şekilde tasarlanması da düşünülebilir.

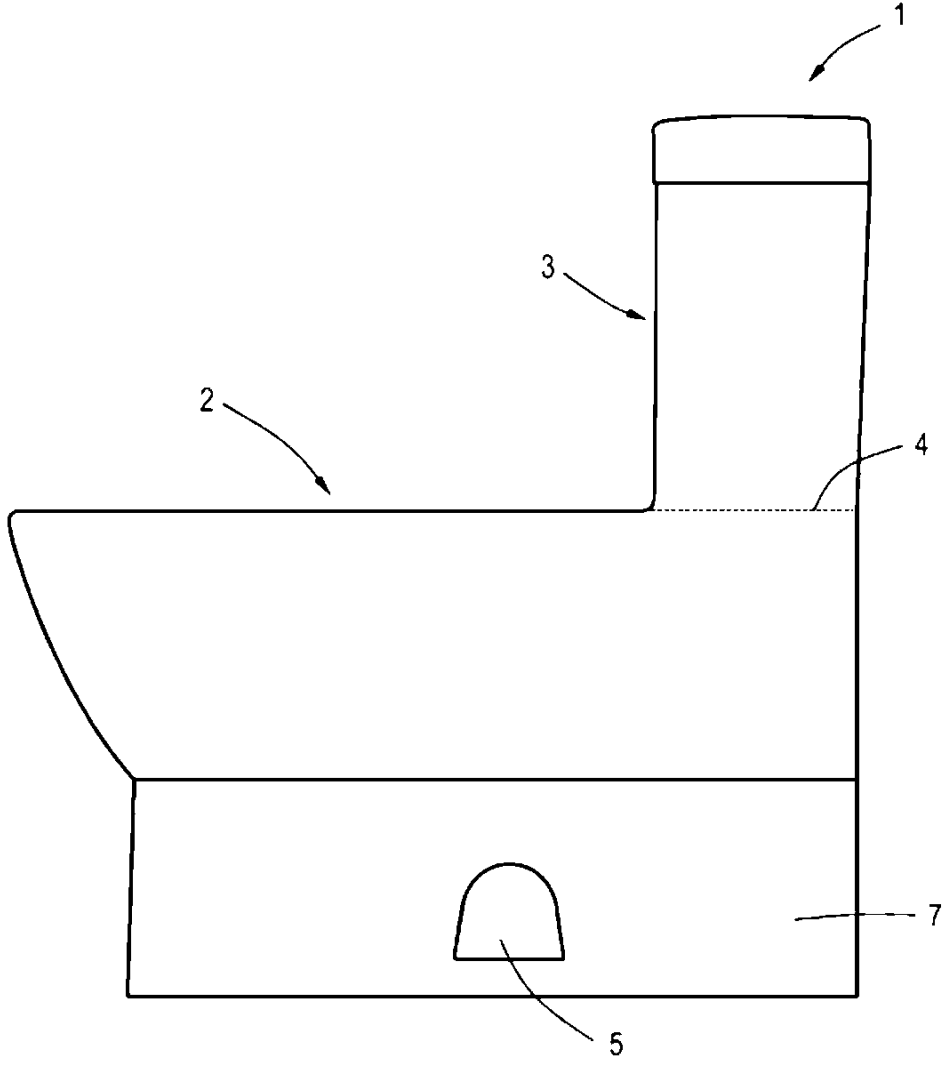
**ŞEKİL 1**

ŞEKİL 2

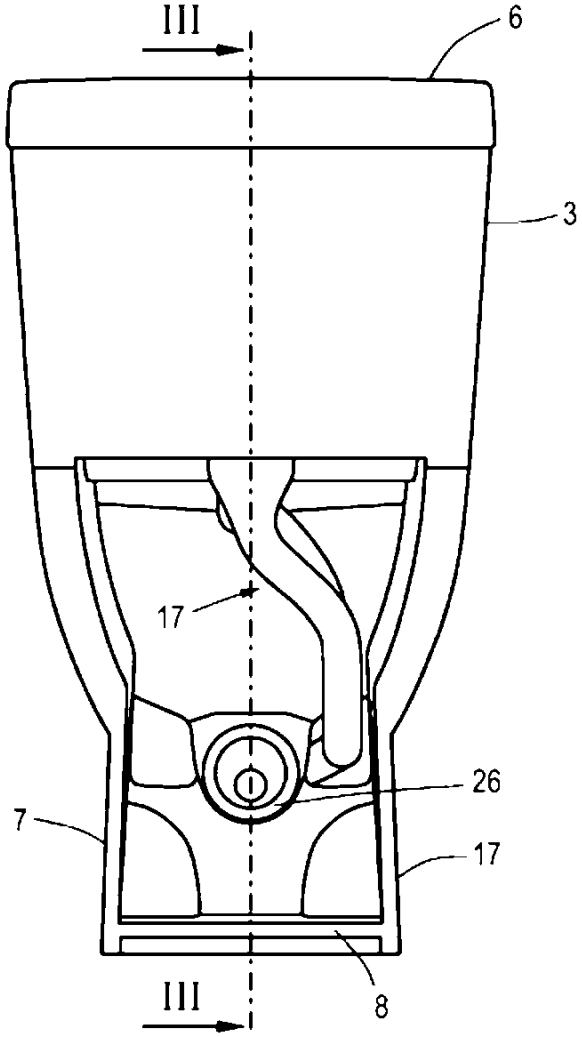

ŞEKİL 3

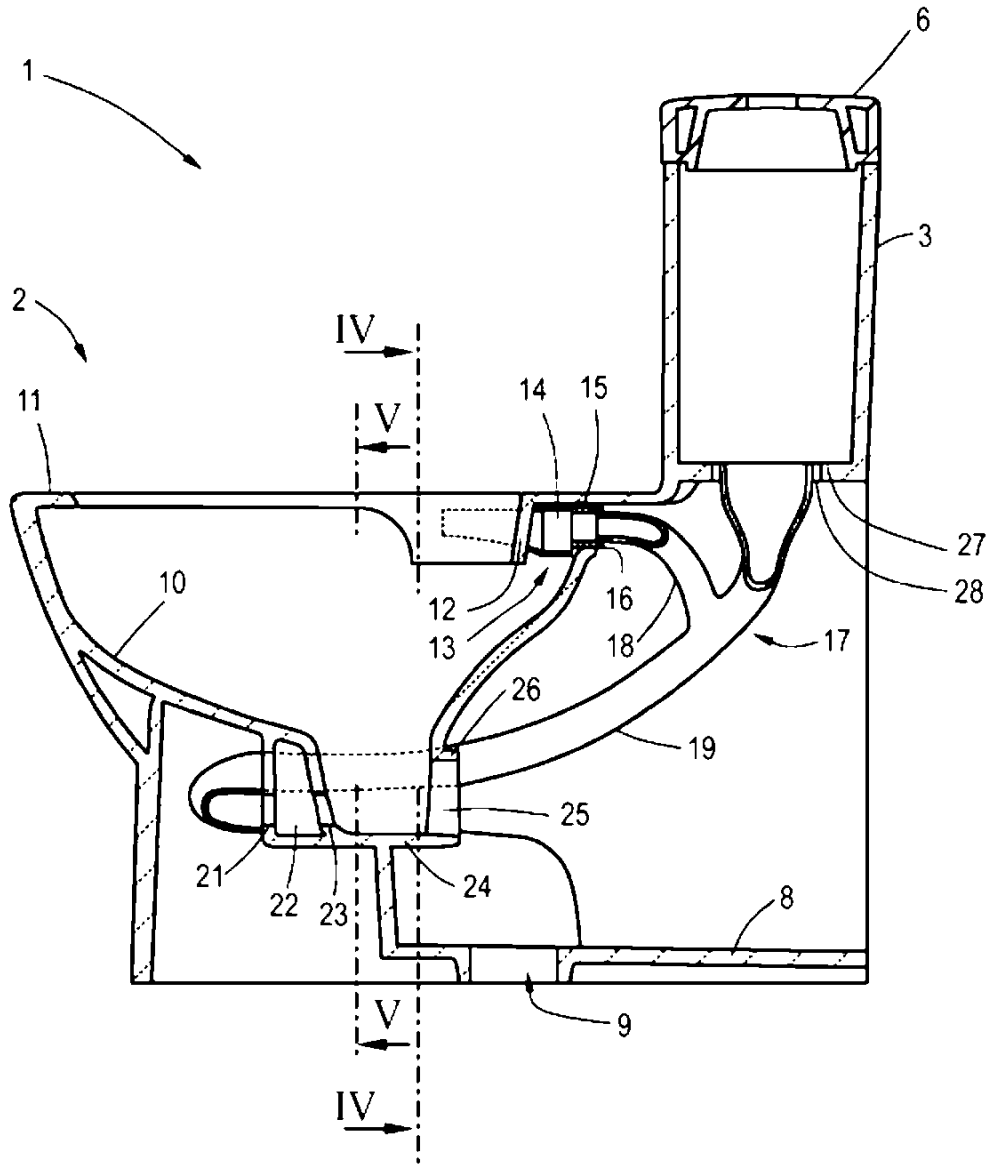

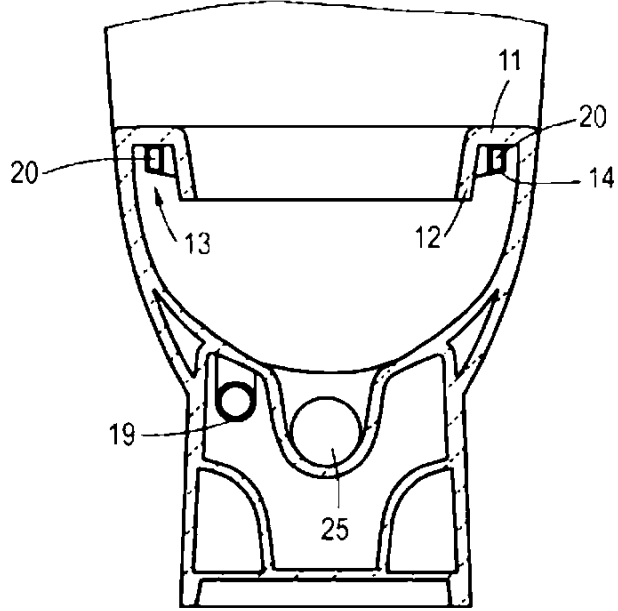
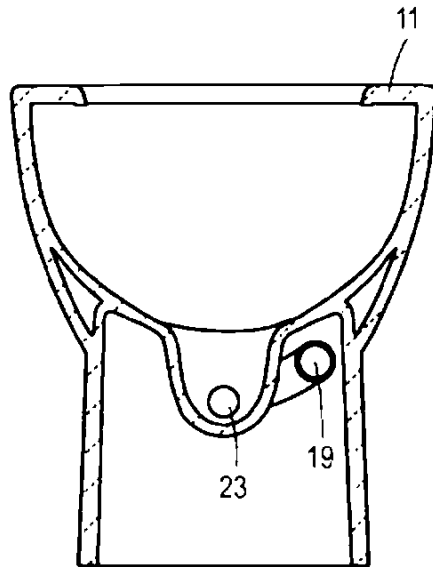
**ŞEKİL 4****ŞEKİL 5**

**ŞEKİL 6**