

(19)  
(12)

(KR)  
(A)

(51) 。 Int. Cl. 7  
A61F 13/495

(11)  
(43)

2002 - 0052983  
2002 07 04

(21) 10 - 2001 - 0084004  
(22) 2001 12 24

(30) JP - P - 2000 - 00393722 2000 12 25 (JP)

(71) 가 가  
가 182

(72) 가가 1531 - 7 가 가  
가  
가가 1531 - 7 가 가

(74)

:

(54)

(29) (31) (23) (1) , (1) (26) (28)  
(32) (23) 가 (29)  
(32) (33)가 .

1

2

3 2 III - III

4

< >

1 : ( )

23 :

26 :

27 :

28 :

29 : ( )

31 :

32 :

33 : ( )

36 :

37 :

d :

h : ( )

w :

WO 99/00092 가 (bag)



(1) , (26) , ,  
 (27) ,  
 (26, 27) (36)  
 , (37) , (36)

(29) 가 , , (26)  
 45° ,  
 (38) (29) ,  
 50 mm/H<sub>2</sub>O (29) (39) (26) (29)  
 (32) ,  
 (32) (41)  
 , (41)

4 (36) (37) (42)  
 (36) (44) (37)  
 (44) (46) , (29) (1)  
 (44) (26, 27) (42)  
 (1) 가 (44) (42)

가 d h (1) 가 , (23) (29) (31) (d) (29) (31) (d) (29) (h)  
 (31) (d) (26) (28) (w) d w  
 (31) (23) (29) (26)

(2) (1) (32) (1) (2)  
 (1)가 (32)  
 가 , (1)가 (2) , (29)  
 가 가 (32) , (2)가 (29)  
 (1)가 (2) (1)가 (1) (1)  
 (32) (1) 가 (1) (2) (29)  
 , (32) (33) 가 (29)  
 (32) , 가

, (1) (26)가 (1) (21)  
 (26)가 (26) (1) 20 50 g/m<sup>2</sup>  
 (26)가 (40)( 3 )

가 (26)

(1) (27) 가  
 (雄部材) (2) (3) 가  
 (1)가 (2) (2) (1)  
 (1)

가 가  
 가 가

(57)

1.

가

가

2.

1 ,

3.

1 2 ,

4.

1 2 , 45° 가

5.

1 , 가 , 가

6.

1 5 ,

7.

1 6 ,

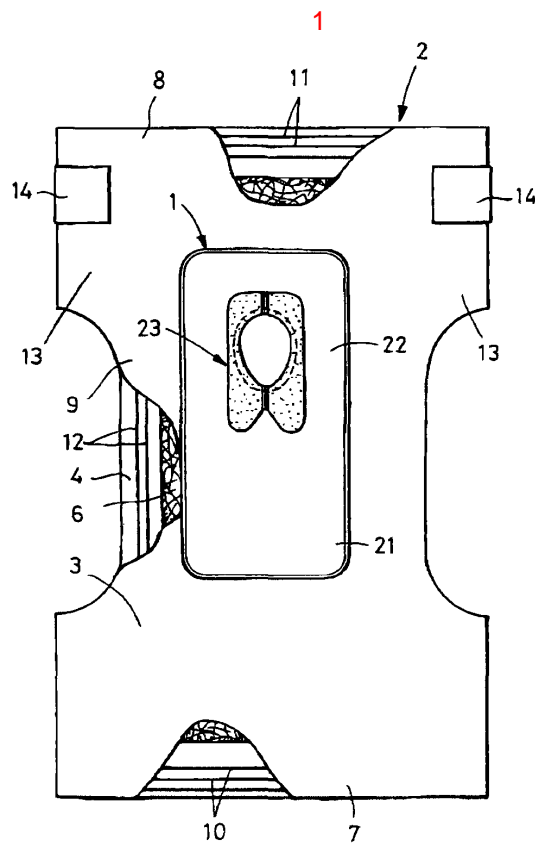

2

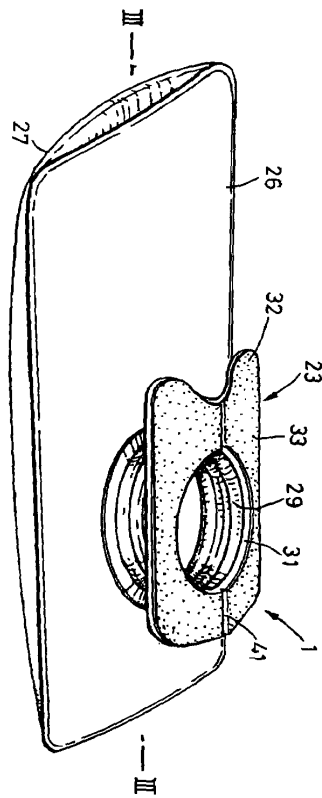

3

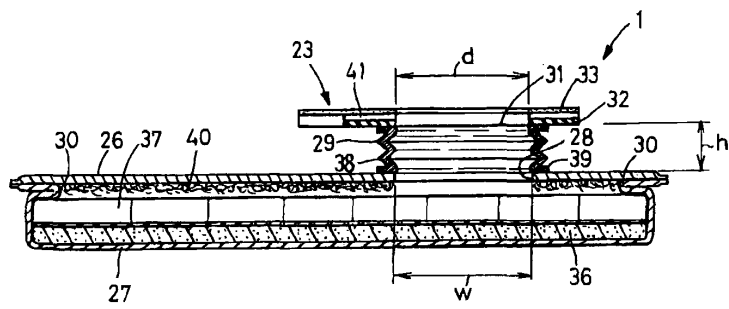

4

