



(11) **EP 2 067 579 A3**

(12) **EUROPÄISCHE PATENTANMELDUNG**

(88) Veröffentlichungstag A3:
26.08.2009 Patentblatt 2009/35

(51) Int Cl.:
B25H 3/00 (2006.01)

(43) Veröffentlichungstag A2:
10.06.2009 Patentblatt 2009/24

(21) Anmeldenummer: **08170589.9**

(22) Anmeldetag: **03.12.2008**

(84) Benannte Vertragsstaaten:
AT BE BG CH CY CZ DE DK EE ES FI FR GB GR HR HU IE IS IT LI LT LU LV MC MT NL NO PL PT RO SE SI SK TR
Benannte Erstreckungsstaaten:
AL BA MK RS

(72) Erfinder:
• **Der Erfinder hat auf seine Nennung verzichtet.**

(74) Vertreter: **Selting, Günther**
Patentanwälte Von Kreisler, Selting, Werner
Deichmannhaus am Dom
Bahnhofsvorplatz 1
50667 Köln (DE)

(30) Priorität: **04.12.2007 DE 202007016664 U**

(71) Anmelder: **Emil Lux GmbH & Co. KG**
42929 Wermelskirchen (DE)

(54) **Bitbox**

(57) Eine Bitbox besteht aus einem Aufnahmekörper (11) und einem Deckel (13), die durch eine Gelenkachse (14) verbunden sind. Die beiden Teile bilden eine x-fö-

mige Struktur, die eine Öffnungsstellung zur Entnahme der Bits (10) erlaubt, und in einer Schließstellung eine geschlossene Kassette bildet.

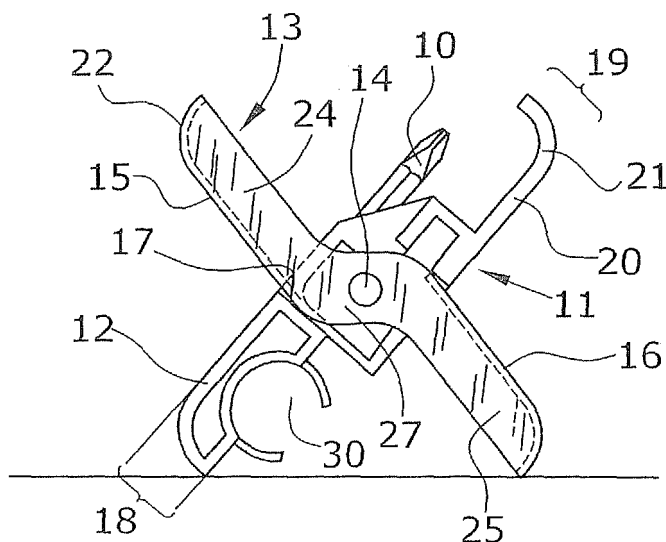

Fig.3

EP 2 067 579 A3



EUROPÄISCHER RECHERCHENBERICHT

Nummer der Anmeldung
EP 08 17 0589

EINSCHLÄGIGE DOKUMENTE			
Kategorie	Kennzeichnung des Dokuments mit Angabe, soweit erforderlich, der maßgeblichen Teile	Betrifft Anspruch	KLASSIFIKATION DER ANMELDUNG (IPC)
D, Y	DE 93 10 875 U1 (LUX GMBH & CO KG EMIL [DE]) 28. April 1994 (1994-04-28) * Seite 6, Absatz 8 - Seite 8, Absatz 2 * * Seite 9, Absatz 2 * -----	1,2,4,5,7	INV. B25H3/00
Y	DE 297 22 562 U1 (WERNER HERMANN WERA WERKE [DE]) 26. März 1998 (1998-03-26) * Seite 8, Absatz 2 * * Seite 9, Absatz 3 * -----	1,2,4,5,7	
			RECHERCHIERTE SACHGEBIETE (IPC)
			B25H
Der vorliegende Recherchenbericht wurde für alle Patentansprüche erstellt			
Recherchenort Den Haag		Abschlußdatum der Recherche 15. Juli 2009	Prüfer Gerard, Olivier
KATEGORIE DER GENANNTEN DOKUMENTE X : von besonderer Bedeutung allein betrachtet Y : von besonderer Bedeutung in Verbindung mit einer anderen Veröffentlichung derselben Kategorie A : technologischer Hintergrund O : mündliche Offenbarung P : Zwischenliteratur		T : der Erfindung zugrunde liegende Theorien oder Grundsätze E : älteres Patentdokument, das jedoch erst am oder nach dem Anmeldedatum veröffentlicht worden ist D : in der Anmeldung angeführtes Dokument L : aus anderen Gründen angeführtes Dokument & : Mitglied der gleichen Patentfamilie, übereinstimmendes Dokument	

3
EPO FORM 1503 03.82 (P04C03)

**ANHANG ZUM EUROPÄISCHEN RECHERCHENBERICHT
 ÜBER DIE EUROPÄISCHE PATENTANMELDUNG NR.**

EP 08 17 0589

In diesem Anhang sind die Mitglieder der Patentfamilien der im obengenannten europäischen Recherchenbericht angeführten Patentedokumente angegeben.
 Die Angaben über die Familienmitglieder entsprechen dem Stand der Datei des Europäischen Patentamts am
 Diese Angaben dienen nur zur Unterrichtung und erfolgen ohne Gewähr.

15-07-2009

Im Recherchenbericht angeführtes Patentedokument	Datum der Veröffentlichung	Mitglied(er) der Patentfamilie	Datum der Veröffentlichung
DE 9310875	U1	28-04-1994	KEINE

DE 29722562	U1	26-03-1998	AU 2955297 A 09-12-1997
			DE 19620566 A1 27-11-1997
			DE 59712462 D1 01-12-2005
			WO 9744163 A1 27-11-1997
			EP 0907469 A1 14-04-1999
			JP 4049396 B2 20-02-2008
			JP 2001516287 T 25-09-2001
			US 6050409 A 18-04-2000

EPO FORM P0461

Für nähere Einzelheiten zu diesem Anhang : siehe Amtsblatt des Europäischen Patentamts, Nr.12/82