

RZECZPOSPOLITA
POLSKA



Urząd Patentowy
Rzeczypospolitej Polskiej

(12)

OPIS OCHRONNY WZORU PRZEMYSŁOWEGO

(19) **PL** (11) **6425**

(21) Numer zgłoszenia: **3199**

(22) Data zgłoszenia: **13.05.2003**

(51) Klasyfikacja:
20-03

(54)

Zestaw cenowo-informacyjno-promocyjny

(45) O udzieleniu prawa z rejestracji ogłoszono:
30.11.2004 WUP 11/2004

(73) Uprawniony z rejestracji wzoru przemysłowego:
Szczebak Marcin, Wrocław, (PL)

(72) Twórca(y) wzoru przemysłowego:
Szczebak Marcin, Wrocław, (PL)

PL 6425

Szczebak Marcin

Wrocław, Polska

ZESTAW CENOWO – INFORMACYJNO – PROMOCYJNY

Prawo z rejestracji wzoru przemysłowego trwa od dn. 13.05.2003-

Przedmiotem wzoru przemysłowego jest zestaw cenowo- informacyjno-promocyjny przeznaczony w szczególności do umieszczania na nim cen dowolnych marek produktów, treści informacyjnych takich jak np. godziny otwarcia-zamknięcia, promocja wyrobów-artykułów, treści reklamowych i innych.

W porównaniu do znanych i używanych systemów cenowych, informacyjnych, promocyjnych ukształtowanie jego w formie tabliczki z odgiętymi uchwyty-zaczepami oraz prostych płytek, karteczek lub zestawu płytek, karteczek usytuowanych w otworach uchwytów-zaczepów poprzez zagięcie wykroju z giętkiego arkusza pozwoliło stworzyć prosty w budowie produkt, niezwykle praktyczny charakteryzujący się niskimi kosztami wykonania i przechowywania (w formie płaskiej przed zagięciem), czego konsekwencją jest między innymi prosty sposób nanoszenia dowolnej grafiki (drukowanej na płaskiej powierzchni materiału użytego do wykonania zestawu cenowo- informacyjno- promocyjnego, np. tworzywa, kartonu, blachy itp.).

Przedmiot wzoru przemysłowego jest uwidoczniony na załączonych rysunkach, na których:

- Fig.1 Przedstawia go w widoku perspektywicznym w pierwszej odmianie wykonania,
- Fig.2 w widoku perspektywicznym w drugiej odmianie wykonania,
- Fig.3 w widoku perspektywicznym w pierwszej odmianie wykonania z alternatywnie usytuowanymi zestawami płytek, karteczek,
- Fig.4 w widoku perspektywicznym w drugiej odmianie wykonania z alternatywnie usytuowanymi zestawami płytek, karteczek,
- Fig.5 w widoku perspektywicznym w trzeciej odmianie wykonania z wieloma zestawami płytek, karteczek usytuowanych pionowo,
- Fig.6 przedstawia w widoku perspektywicznym w wykrój płytek, karteczek oraz zestaw płytek, karteczek po złożeniu,
- Fig.7 w widoku perspektywicznym w czwartej odmianie wykonania z zestawem płytek, karteczek usytuowanym poziomo,
- Fig.8 przedstawia w widoku od czoła płytki, karteczki w odmianie wykonania,
- Fig.9 w widoku perspektywicznym w piątej odmianie wykonania z wieloma zestawami Płytek, karteczek w usytuowaniu poziomym,
- Fig.10 w widoku perspektywicznym w szóstej odmianie wykonania z wieloma zestawami Płytek, karteczek w usytuowaniu pionowym, poziomym i pod kątem,
- Fig.11 w widoku perspektywicznym w odmianie wykonania z wieloma zestawami płytek, karteczek w dowolnym usytuowaniu i o dowolnym kształcie wykroju tabliczki gł.

M. DP

Cechy istotne wzoru przemysłowego stanowi nowa postać zestawu cenowo-informacyjno-promocyjnego przejawiająca się w kształcie i linii opisanych poniżej.

Zestaw cenowo- informacyjno- promocyjny składa się z tabliczki głównej uformowanej z wykroju giętkiego arkusza, na której powierzchni uwidoczniony jest otwór lub otwory, w których przy górnej i dolnej lub bocznych krawędziach po przez zagięcie ukształtowane są uchwyty- zaczepy. W uchwytach-zaczepach usytuowane są płytki, karteczki lub zestawy płytek, karteczek w odmianach wykonania z nadrukowaną grafiką np. ceną, informacją, promocją, reklamą itp. Ukształtowanie z wykroju giętkiego arkusza z delikatnymi nacięciami (bigami ułatwiającymi składanie) zestawu płytek, karteczek pozwoliło na umieszczenie w jednym zestawie więcej informacji, treści cenowo- promocyjnych, reklamowych.

W pierwszej odmianie wykonania zestawu cenowo- informacyjno- promocyjnego tabliczka główna uformowana jest z wykroju giętkiego arkusza o kształcie dowolnej figury geometrycznej. Na powierzchni czołowej tabliczki głównej uwidoczniony jest otwór, przy którego górnej i dolnej krawędzi po przez zagięcie ukształtowane są uchwyty-zaczepy. W uchwytach-zaczepach uwidocznione są szczeliny (otwory), w których poprzez wcześniejsze zgięcie następnie rozprężenie usytuowany jest krótszymi krawędziami wystającymi poza szczeliny, zestaw płytek, karteczek. Usytuowanie płytek, karteczek może być odmienne, w postaci prostej lub zgiętej w łuk oraz mogą one być uwidocznione od strony tablicy z uchwytami-zaczepami i od strony odwrotnej tablicy- gładkiej bez uchwytów-zaczepów.

W drugiej odmianie wykonania zestawu cenowo- informacyjno- promocyjnego tabliczka główna uformowana jest z wykroju giętkiego arkusza o kształcie dowolnej figury geometrycznej. Na powierzchni czołowej tabliczki głównej uwidocznione są otwory, oddzielone od siebie płaszczyzną tabliczki, w których przy górnej i dolnej krawędzi po przez zagięcie ukształtowane są uchwyty-zaczepy. W uchwytach-zaczepach uwidocznione są szczeliny(otwory), w których poprzez wcześniejsze zgięcie następnie rozprężenie usytuowany jest krótszymi krawędziami wystającymi poza szczeliny zestaw płytek, karteczek. Usytuowanie płytek, karteczek może być odmienne, w postaci prostej lub zgiętej w łuk oraz mogą one być uwidocznione od strony tablicy z uchwytami-zaczepami i od strony odwrotnej tablicy – gładkiej bez uchwytów zaczepów, która stwarza możliwość umieszczenia jednocześnie na jednej powierzchni płytki, karteczki kilku informacji.

W trzeciej odmianie wykonania zestawu cenowo- informacyjno- promocyjnego tabliczka główna uformowana jest z wykroju giętkiego arkusza o kształcie dowolnej figury geometrycznej. Na powierzchni czołowej tabliczki głównej uwidocznione są otwory (może ich być dowolna ilość) w usytuowaniu pionowym, w których przy górnej i dolnej krawędzi poprzez zagięcie ukształtowane są uchwyty-zaczepy. W uchwytach-zaczepach uwidocznione są szczeliny (otwory), w których poprzez wcześniejsze zgięcie następnie rozprężenie usytuowane są krótszymi krawędziami wystającymi poza szczeliny zestawu płytek, karteczek w ułożeniu odmiennym: prostym lub zgiętym w łuk.

W czwartej odmianie wykonania zestawu cenowo- informacyjno- promocyjnego tabliczka główna uformowana jest z wykroju giętkiego arkusza o kształcie dowolnej figury geometrycznej. Na powierzchni czołowej tabliczki głównej uwidoczniony jest otwór w usytuowaniu poziomym, w którym przy bocznych krawędziach poprzez zagięcie ukształtowane są uchwyty- zaczepy. W uchwytach-zaczepach uwidocznione są szczeliny

M.D

(otwory), w których usytuowane są poprzez wcześniejsze zgięcie następnie rozprężenie płytki, karteczki pojedyncze lub w odmianie (ukształtowane poprzez zagięcie).

W piątej odmianie wykonania zestawu cenowo-informacyjno- promocyjnego tabliczka główna uformowana jest z wykroju giętkiego arkusza o kształcie dowolnej figury geometrycznej. Na powierzchni czołowej tabliczki głównej uwidocznione są otwory (może ich być dowolna ilość) w usytuowaniu poziomym, w których przy bocznych krawędziach poprzez zagięcie ukształtowane są uchwyty-zaczepy. W uchwytach-zaczepach uwidocznione są szczeliny (otwory), w których usytuowane są poprzez wcześniejsze zgięcie następnie rozprężenie zestawy płytek, karteczek pojedynczych lub w odmianie wykonania (ukształtowane poprzez zagięcie).

W szóstej odmianie wykonania zestawu cenowo- informacyjno- promocyjnego tabliczka główna uformowana jest z wykroju giętkiego arkusza o kształcie dowolnej figury geometrycznej. Na powierzchni czołowej tabliczki głównej uwidocznione są otwory (może ich być dowolna ilość) w usytuowaniu: pionowym, poziomym i pod dowolnym kątem, w których przy bocznych krawędziach poprzez zagięcie ukształtowane są uchwyty-zaczepy. W uchwytach-zaczepach uwidocznione są szczeliny (otwory), w których usytuowane są poprzez wcześniejsze zgięcie następnie rozprężenie zestawy płytek, karteczek w odmianach wykonania oraz ułożeniu prostym lub zgiętym w łuk.

Wykaz odmian wzoru przemysłowego:

1. Fig.1 – przedstawia zestaw cenowo- informacyjno- promocyjny z tabliczką główną uformowaną o kształcie dowolnej figury geometrycznej z jednym otworem na powierzchni czołowej i dwoma uchwytami-zaczepami, w których usytuowany jest zestaw płytek, karteczek w odmianach ułożenia (Fig.3).
2. Fig.2 - przedstawia zestaw cenowo – informacyjno- promocyjny z tabliczką główną uformowaną o kształcie dowolnej figury geometrycznej z dwoma otworami na powierzchni czołowej i dwoma uchwytami-zaczepami, w których usytuowany jest zestaw płytek, karteczek w odmianach ułożenia (Fig.4).
3. Fig.5 - przedstawia zestaw cenowo- informacyjno- promocyjny z tabliczką główną uformowaną o kształcie dowolnej figury geometrycznej z wieloma otworami w usytuowaniu pionowym na powierzchni czołowej i wieloma uchwytami-zaczepami, w których usytuowane są zestawy płytek, karteczek
4. Fig.7 – przedstawia zestaw cenowo- informacyjno- promocyjny z tabliczką główną uformowaną o kształcie dowolnej figury geometrycznej z jednym otworem w usytuowaniu poziomym na czołowej powierzchni i dwoma uchwytami-zaczepami, w których usytuowany jest zestaw płytek, karteczek.
5. Fig.9 – przedstawia zestaw cenowo- informacyjno- promocyjny z tabliczką główną uformowaną o kształcie dowolnej figury geometrycznej z wieloma otworami(w położeniu poziomym) na czołowej powierzchni i wieloma uchwytami-zaczepami, w których usytuowane są zestawy płytek, karteczek.
6. Fig.10– przedstawia zestaw cenowo- informacyjno- promocyjny z tabliczką główną uformowaną o kształcie dowolnej figury geometrycznej z wieloma otworami w położeniu pionowym, poziomym i pod dowolnym kątem z wieloma uchwytami-zaczepami, w których usytuowane są zestawy płytek, karteczek.

13.05.03
Mordal

Handwritten signature

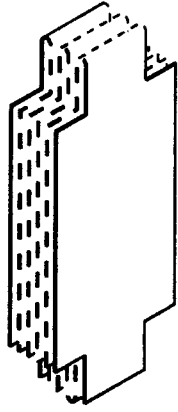
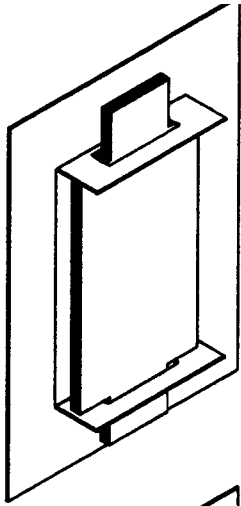

Fig. 1

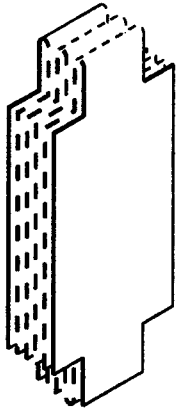
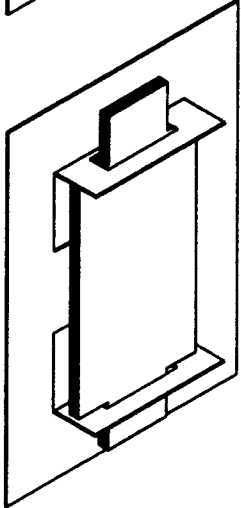
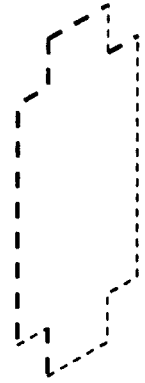
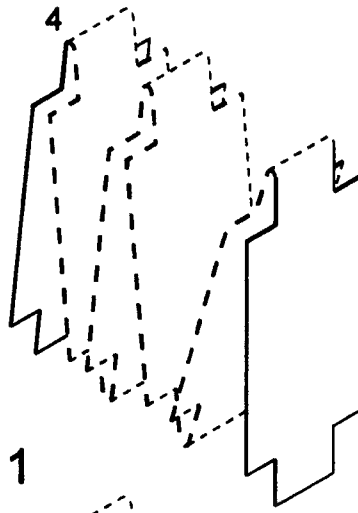

Fig. 2

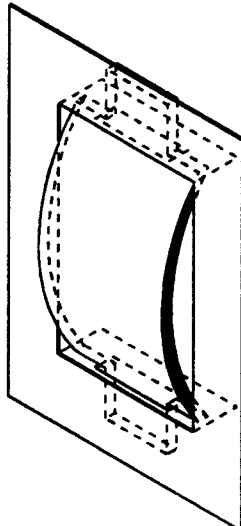
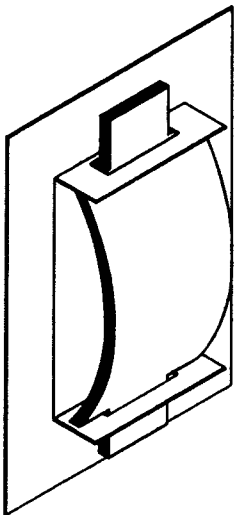
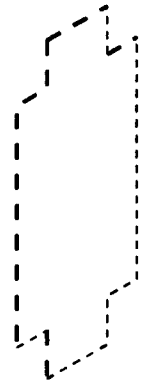
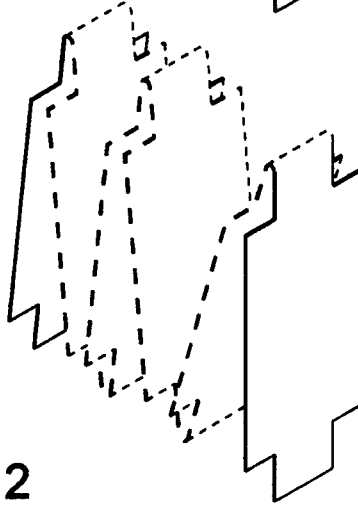

Fig. 3

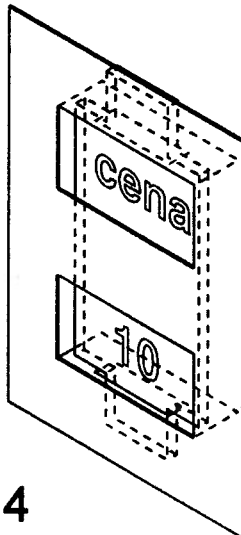
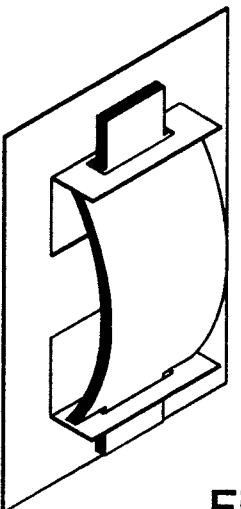
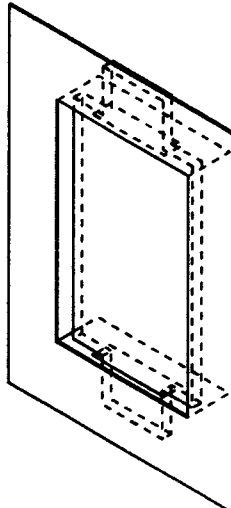

Fig. 4

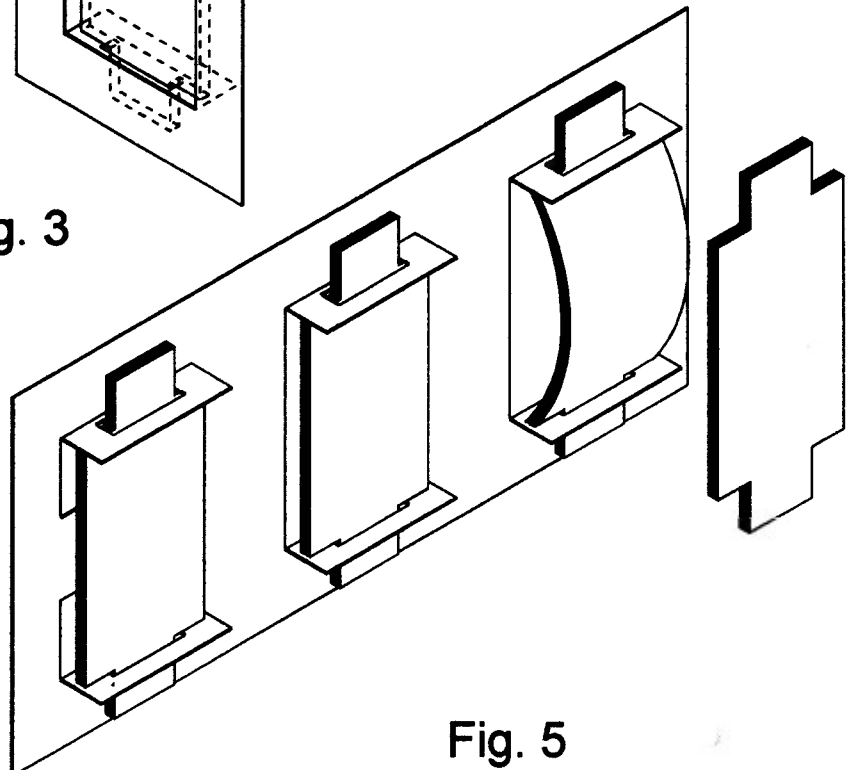

Fig. 5

5

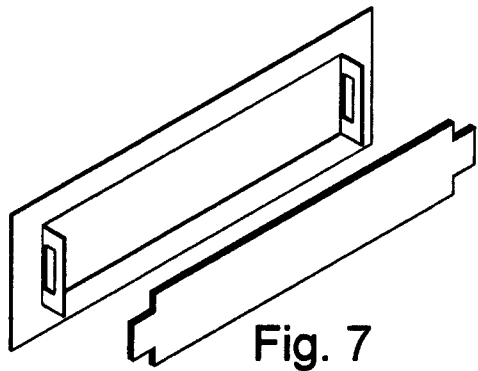
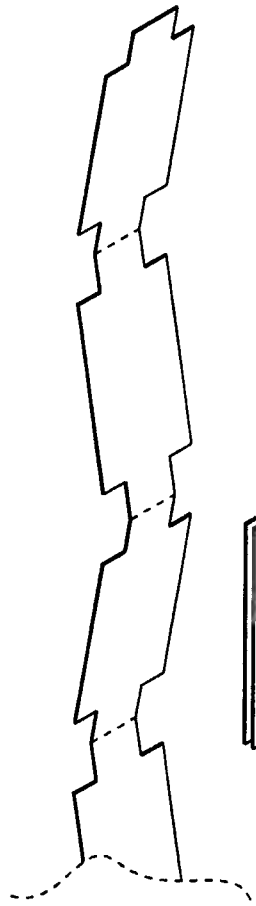

Fig. 7

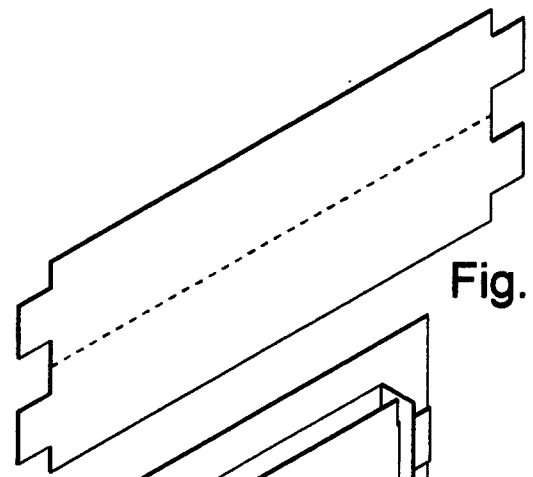

Fig. 8

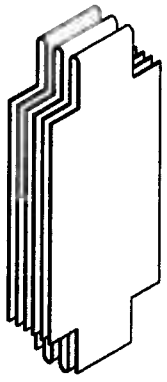

Fig. 6

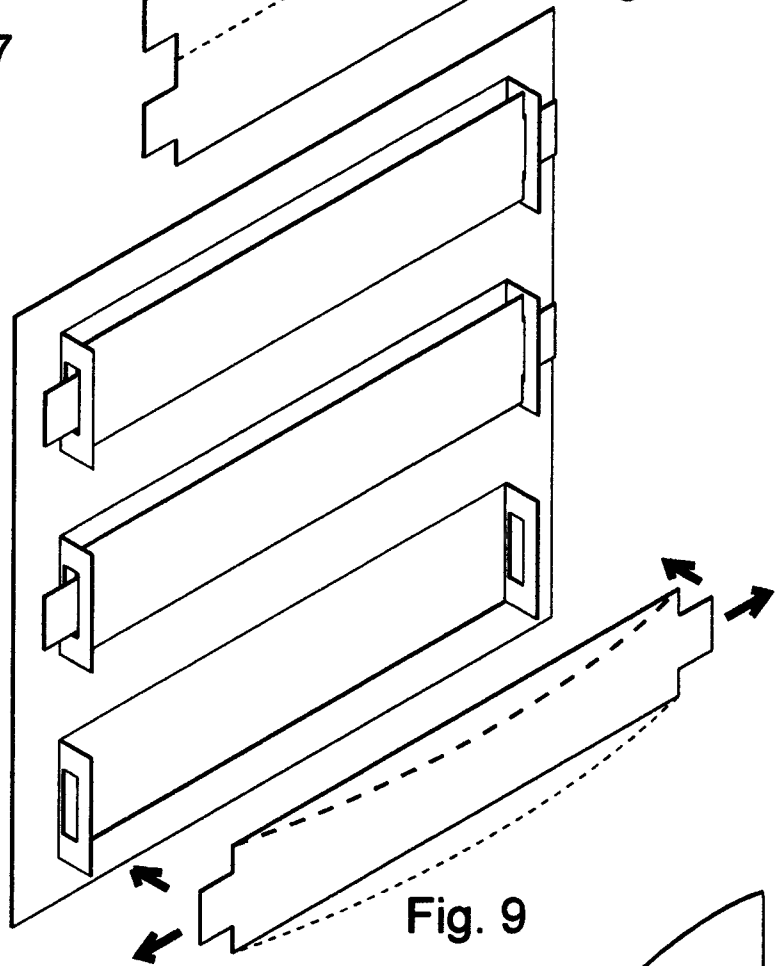

Fig. 9

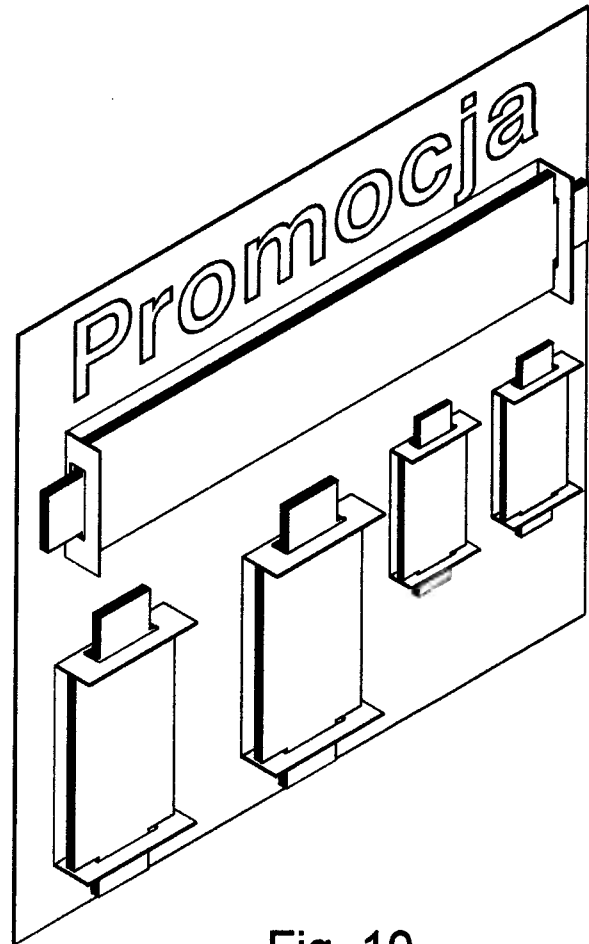

Fig. 10

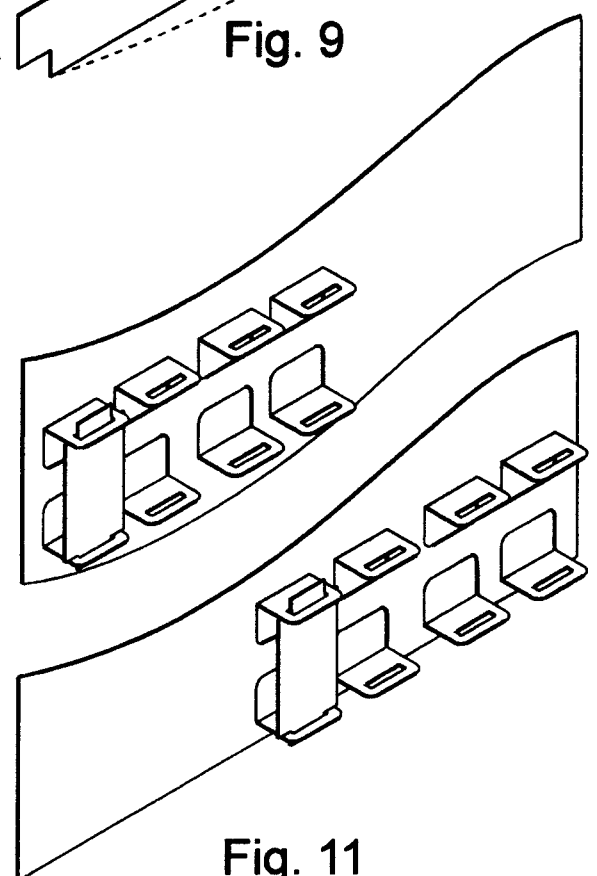

Fig. 11

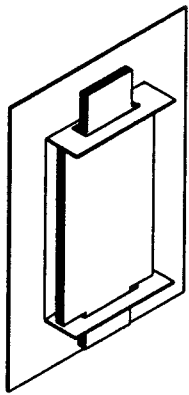

Fig. 1

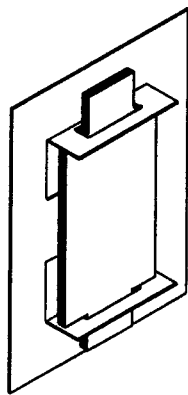

Fig. 2

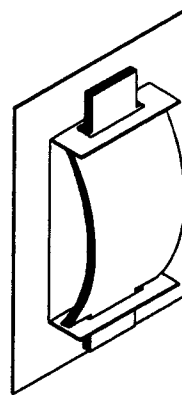

Fig. 3

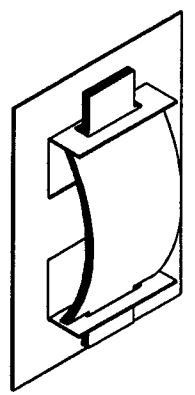

Fig. 4

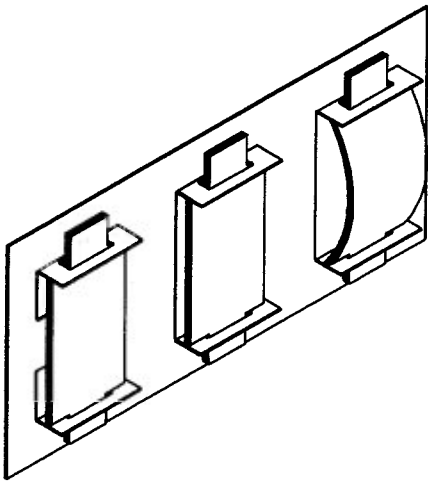

Fig. 5

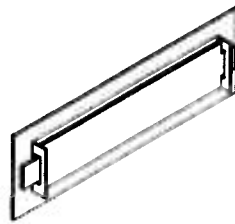

Fig. 7

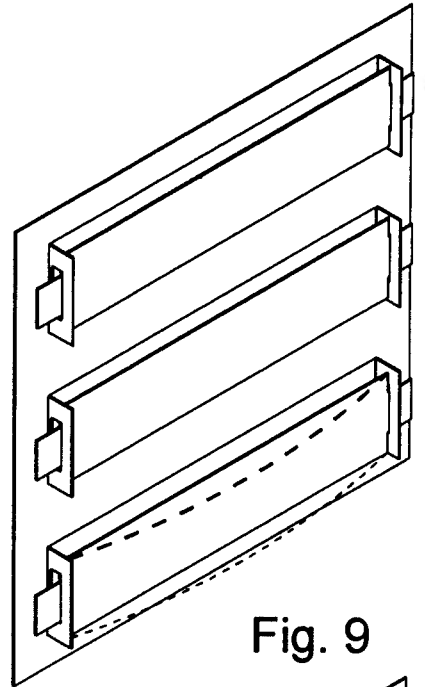

Fig. 9

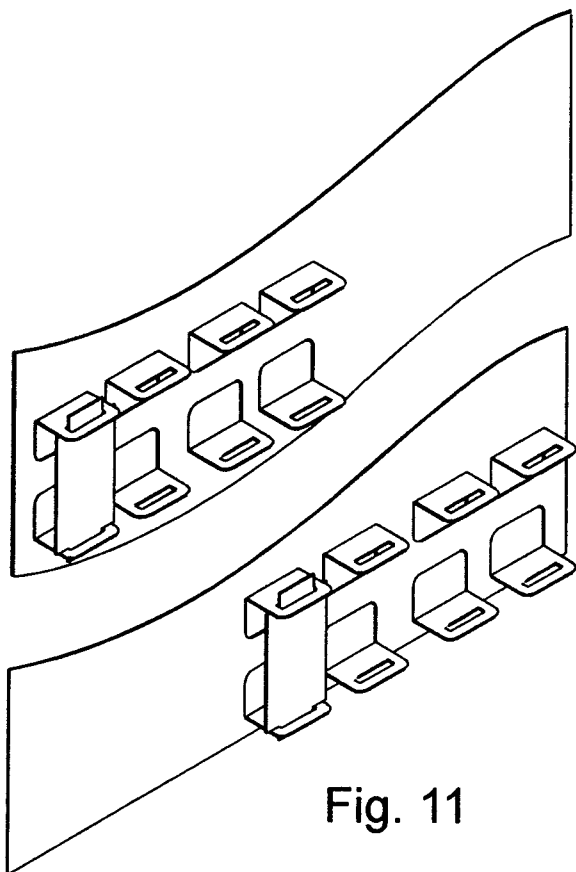

Fig. 11

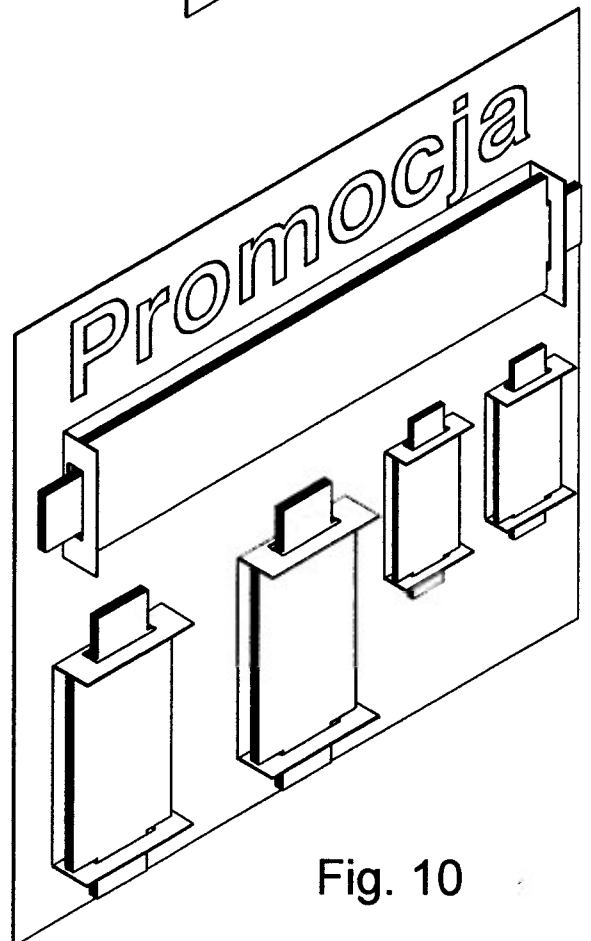

Fig. 10

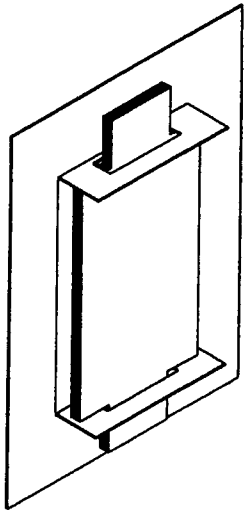

Fig. 1

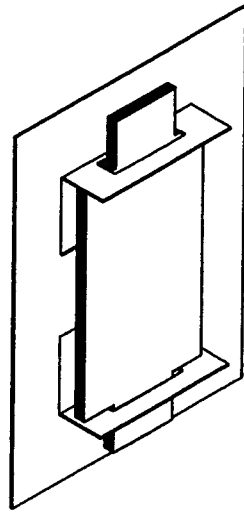

Fig. 2

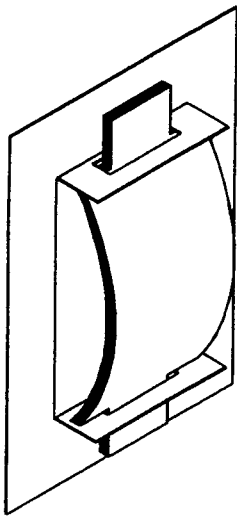

Fig. 3

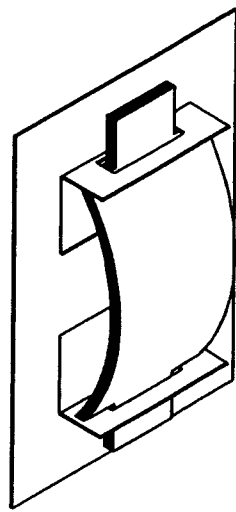

Fig. 4

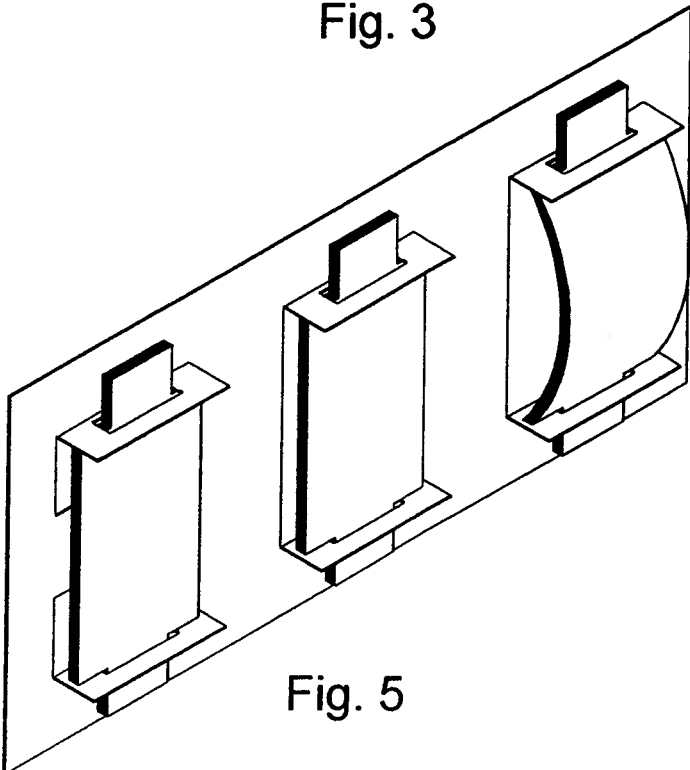

Fig. 5

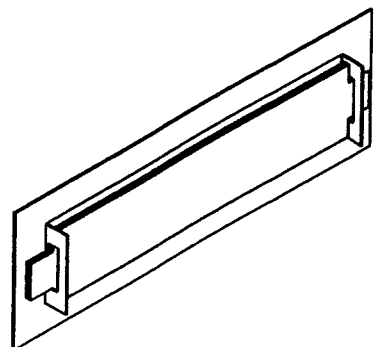

Fig. 7

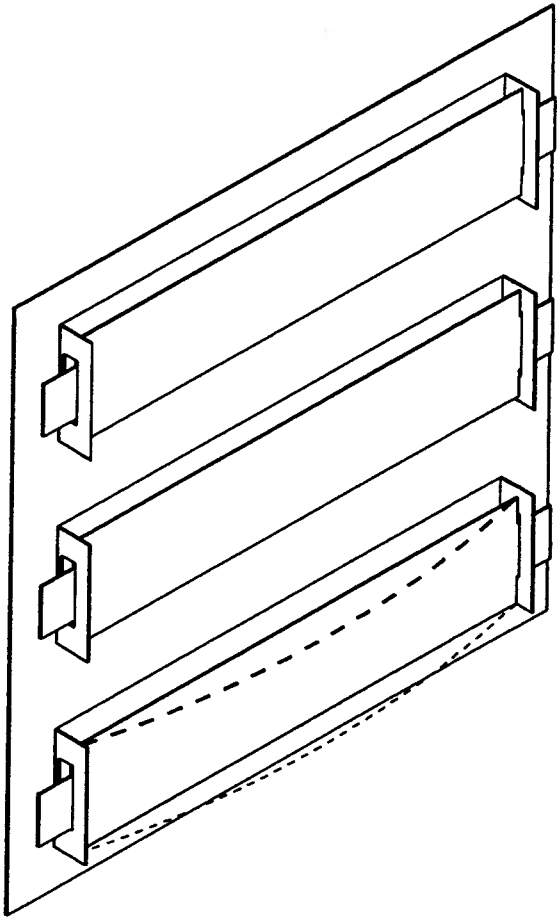

Fig. 9

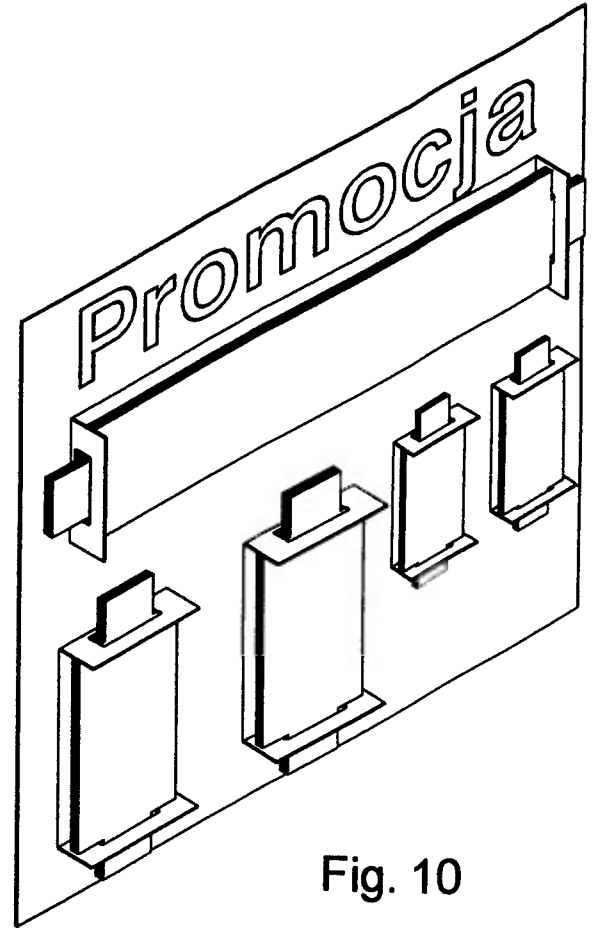

Fig. 10

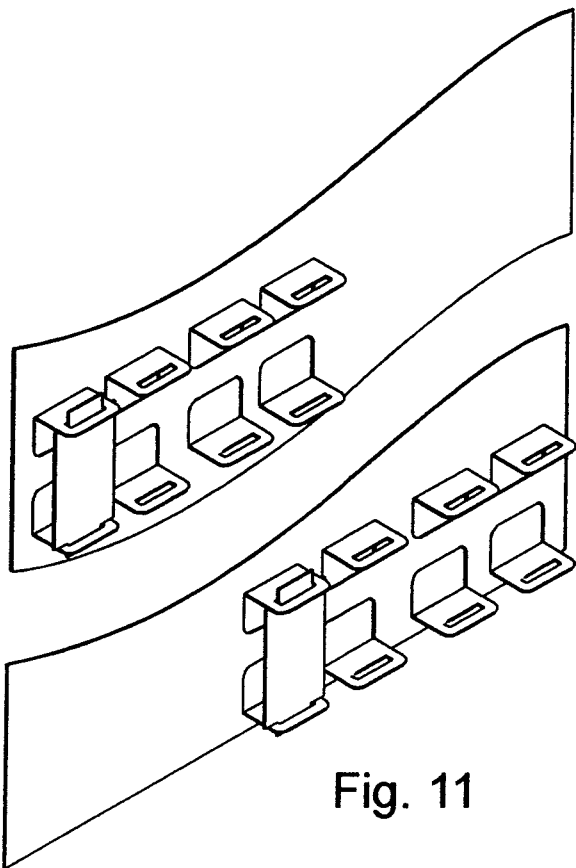

Fig. 11