

(19)  
(12)

(KR)  
(A)

(51) . Int. Cl. <sup>7</sup>  
A47J 43/04

(11)  
(43)

2001 - 0069149  
2001 07 23

(21) 10 - 2000 - 0001423  
(22) 2000 01 12

(71) 2 709 A 512

(72) 2 709 A 512

(74)

:

(54)

가

가

가

가

가

가

;

가

;

가

가

, , , ,

1

2

3

4

\*\*\*

\*\*\*

10; 11;

20; 21;

30; 31;

32; 40;

41; 42;

50; 60;가

,  
,

가

가

가

, , , ,

가

가

가

가

가

가

,  
( ) 가  
,

, , 가 가  
가 가

,  
가

, 가 ;  
가 가 ;  
가 ; 가 ;  
가 ; 가 ;

1 ,  
2 , 가 가  
가 가

1 , 2  
(10) (20)

(10) (20) (11)가 . (11)

(20) (10) (11) 가

(21)가 .

30)가 (20) (31) (32)가 (

(31) (30) (30)

(31) (32) (40)가 (40)

(41) (20) (30) (42)가 .

(42)

가 .

(30) 가 (10) (30)

(10) (50) 가 .

, 3 (40) (32)

1 가 (21) (21) 가 가

(60)가 33 ,43 61 .

4 .

(61) 가 (60) 가

(21)

(60) 가 .

(30) 가 (60) 가 가 (60) (21) 가

가 (60) (50)

(30) (31)

(30)가 (31)

(32) (40) (41)

(42) (31) (10)

(30) (42) (31)

(10)

, 가

.

.

가

,

.

가

가

.

,

.

(57)

1.

가

;

가

가

;

가

가

;

가

;

;

가

가

.

2.

1

,

.

3.

1

,

가

가

가

가

.

1

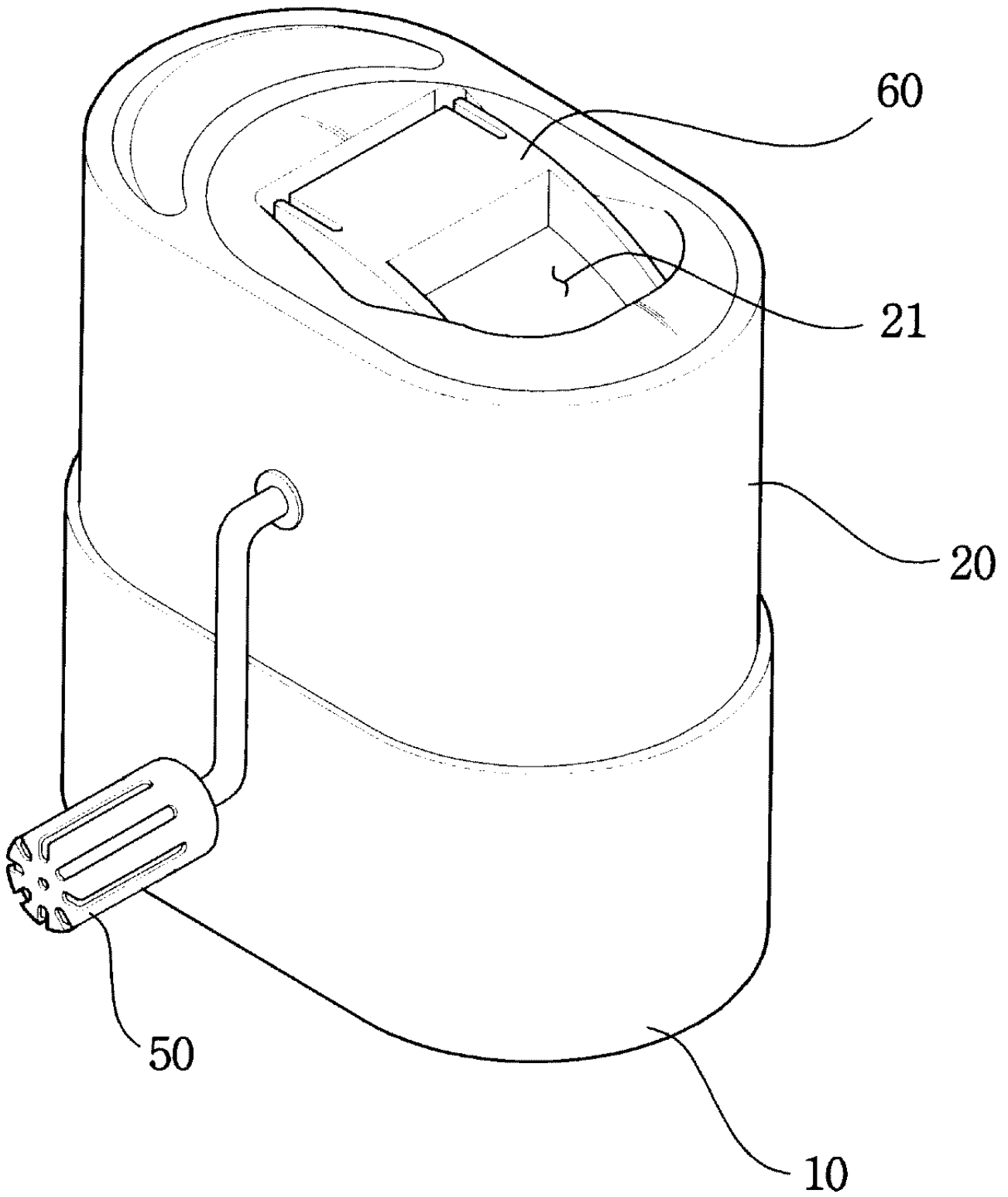

2

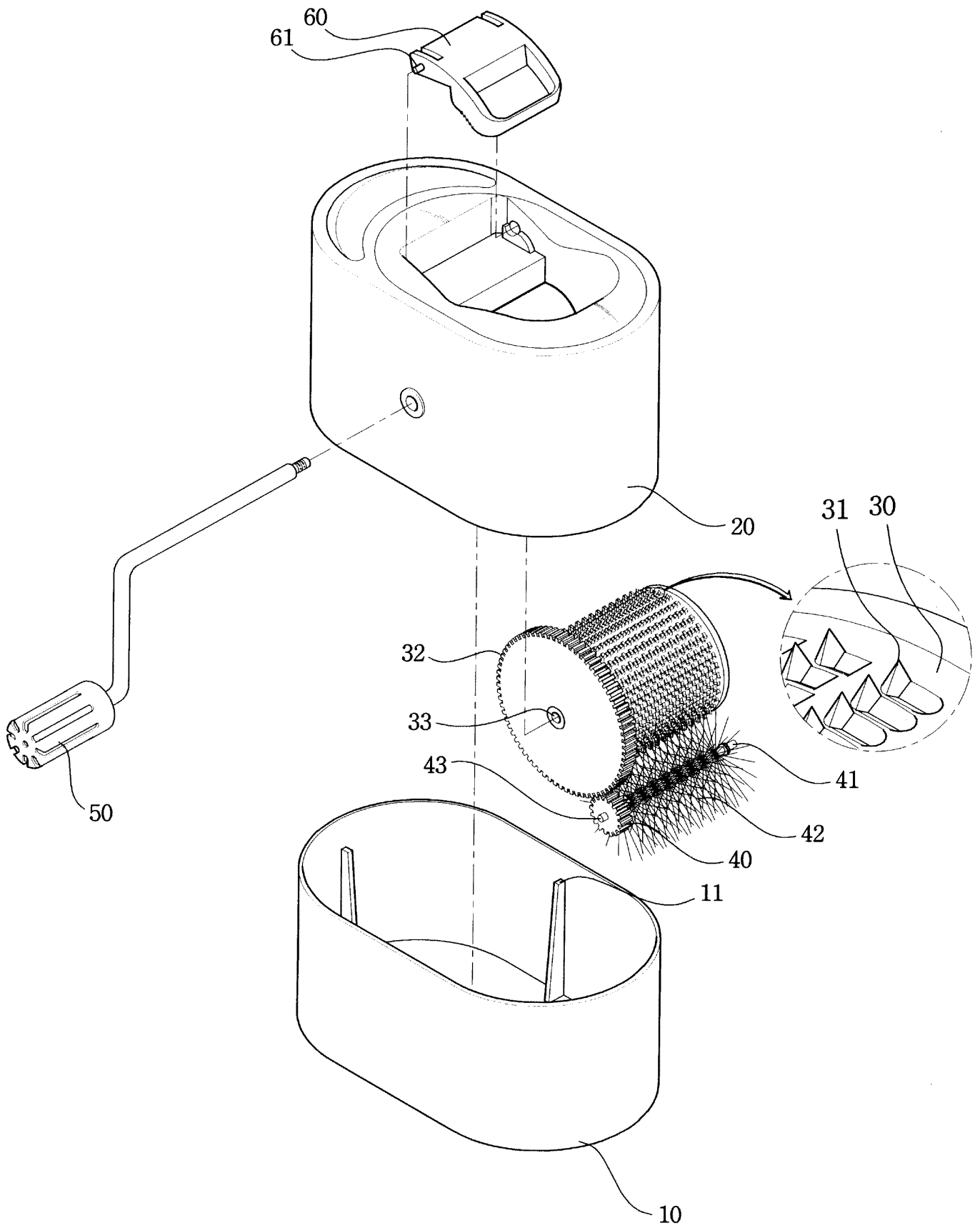

3

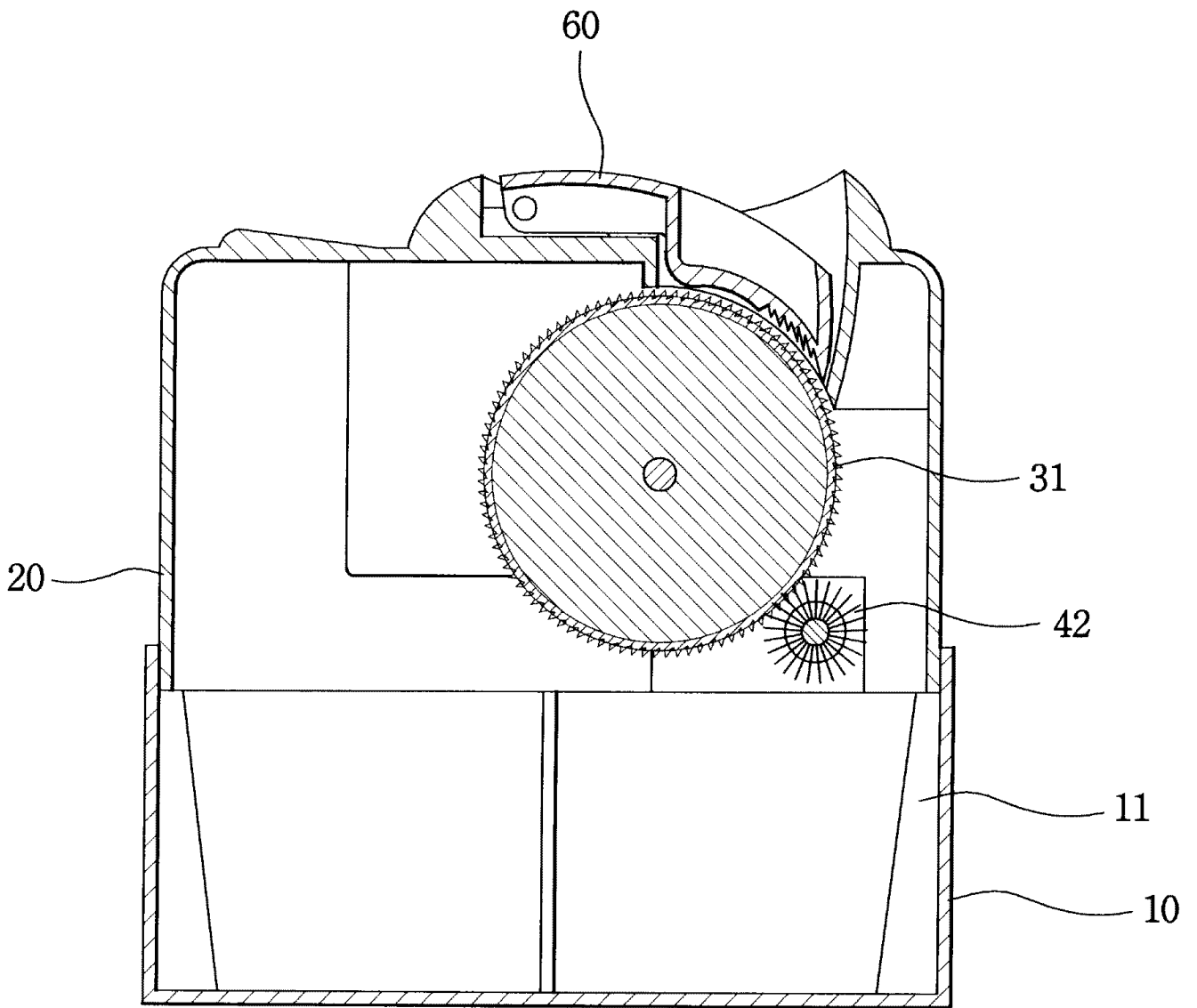



4

