

19

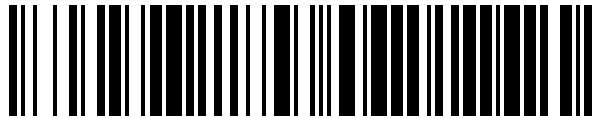

OFICINA ESPAÑOLA DE  
PATENTES Y MARCAS

ESPAÑA



11 Número de publicación: **1 098 809**

21 Número de solicitud: 201331474

51 Int. Cl.:

**F16J 15/00** (2006.01)

12

SOLICITUD DE MODELO DE UTILIDAD

U

22 Fecha de presentación:

**19.12.2013**

43 Fecha de publicación de la solicitud:

**28.01.2014**

71 Solicitantes:

**FERSA INNOVA, S.L.U. (100.0%)**

**PLAZA C/. Bari 18**

**50197 Zaragoza ES**

72 Inventor/es:

**SALVADOR LOU, Javier;**

**LOSTALÉ CAPARROSO, Aleida;**

**GASIÓN VICÉN, Alejandro;**

**DUBÓN REMIREZ, Pedro y**

**SANTO DOMINGO TAJADURA, Sergio**

74 Agente/Representante:

**AZAGRA SAEZ, María Pilar**

54 Título: **JUNTA DE ESTANQUEIDAD**

ES 1 098 809 U

## DESCRIPCIÓN

Junta de estanqueidad

5 La presente memoria descriptiva se refiere, como su título indica, a una junta de estanqueidad para sellado entre  
10 conos en rodamientos de rueda, **caracterizada** por estar constituida de forma cilíndrica, fabricada en caucho o  
material sintético, incorporando en su parte media, un saliente, previsto para sellar la unión entre los aros  
interiores de un rodamiento de forma axial y radial, evitando la entrada de elementos contaminantes al  
rodamiento y posicionada en unos registros de alojamiento realizados en los aros interiores de los rodamientos,  
que consiguen que la compresión de la junta de estanqueidad sea efectiva, estando vulcanizada en el diámetro  
interior de una alma metálica configurada por un lado con una pestaña de empuje y por el lado opuesto con una  
pestaña de anclaje.

### Antecedentes de la invención

15 Actualmente existen diversas soluciones para conseguir un sellado efectivo entre los aros de un rodamiento,  
para evitar la posible entrada de elementos o suciedad en el rodamiento, utilizando para ello un aro metálico que  
une los aros del rodamiento por la parte interior de los mismos, unión que queda registrada en unos alojamientos  
destinados para el ensamblaje, este sellado utilizando un aro metálico se describe en la patente  
20 DE102006017162.

Otra solución la podemos encontrar en la patente WO9742425, donde se describe un sistema de cierre que  
consiste en un cierre metálico destinado para unir los aros del rodamiento por su diámetro interior, sellando la  
unión entre ambos por su diámetro exterior mediante un aro metálico alojando en su interior dos juntas tóricas  
que propician el sellado correspondiente.

25 En el modelo de utilidad español U201030569 se describe una solución consistente en una junta de  
estanqueidad de sección asimétrica, destinada para sellar la unión entre los aros interiores de un rodamiento de  
forma axial y radial, evitando la entrada de elementos contaminantes al rodamiento y posicionada en unos  
registros de alojamiento realizados en los aros de unión del rodamiento, que consiguen que la compresión de la  
30 junta sea efectiva.

### Descripción de la invención

35 Con el fin de aportar otra solución al mercado se ha ideado una junta de estanqueidad de sencilla funcionalidad,  
vital para asegurar la estanqueidad del rodamiento, caracterizada por estar constituida de forma cilíndrica,  
fabricada en caucho o material sintético, incorporando en su parte media, un saliente, previsto para sellar la  
unión entre los aros interiores de un rodamiento de forma axial y radial, evitando la entrada de elementos  
contaminantes al rodamiento y posicionada en unos registros de alojamiento realizados en los aros de unión del  
40 rodamiento, que consiguen que la compresión de la junta de estanqueidad sea efectiva, estando vulcanizada en  
el diámetro interior de una alma metálica configurada por un lado con una pestaña de empuje y por el lado  
opuesto con una pestaña de anclaje.

45 La pestaña de anclaje, se registra circularmente en un alojamiento realizado en el extremo de uno de los aros  
interiores del rodamiento, quedando posicionada mediante la presión manual, ejercida sobre la pestaña de  
empuje, quedando posicionada la junta de estanqueidad para la recepción del cono enfrentado, realizándose el  
sellado efectivo entre conos, al quedar comprimida la junta de estanqueidad entre las cavidades  
correspondientes practicadas en los anillos interiores.

50 Para conseguir la efectividad el ensamblaje entre ambos aros interiores, se registra la junta de estanqueidad en  
uno de los conos asegurando el posicionamiento de la misma y facilitando el montaje al operario, ya que el alma  
metálica otorga la suficiente rigidez durante el montaje.

### Ventajas de la invención

55 La junta de estanqueidad, que se presenta, aporta la gran ventaja de estar conformada en caucho o material  
sintético con alma metálica, otorgándole la rigidez suficiente durante el montaje y asegurando el correcto  
posicionamiento de la junta de estanqueidad entre conos.

60 Otra ventaja importante es que la junta de estanqueidad dispone de una pestaña de anclaje prevista para su  
acoplamiento en uno de los conos, asegurando la operación de montaje del operario.

Y para finalizar como ventaja, añadir, que la junta de estanqueidad queda anclada en uno de los conos,  
asegurando el correcto posicionamiento cuando se enfrenta contra el cono opuesto.

**Descripción de las figuras**

Para comprender mejor el objeto de la presente invención, en el plano anexo se ha representado una realización práctica preferencial de la misma.

5

La figura – 1 - muestra en sección, detalles constructivos de la junta de estanqueidad.

La figura –2- muestra una vista en sección de un rodamiento con la junta de estanqueidad entre aros interiores, realizando el sellado del mismo.

10

La figura –3- muestra en sección un detalle de montaje de la junta de estanqueidad.

La figura – 4 – muestra un detalle constructivo de los mecanizados realizados en los extremos de los correspondientes aros interiores de un rodamiento.

15

**Realización preferente de la invención**

La junta de estanqueidad, objeto de la presente invención, se caracteriza por presentar una configuración cilíndrica, fabricada en caucho o material sintético, incorporando en su parte media, un saliente (2), vulcanizada dicha junta en el diámetro interior de una alma metálica (3), la cual se configura por un lado con una pestaña de empuje (4) y por el lado opuesto con una pestaña de anclaje (5), destinada dicha junta de estanqueidad (1) para sellar la unión entre los aros interiores (6 y 6.1), de un rodamiento (7) de forma axial y radial.

20

La junta de estanqueidad (1) se registra circularmente a través de la pestaña de anclaje (5) en un alojamiento (8) mecanizado en el extremo del aro interior (6) del rodamiento (7), fijando su posición mediante la presión manual, ejercida sobre la pestaña de empuje (4), quedando posicionada la junta de estanqueidad (1) para el acoplamiento con el cono interior enfrentado (6.1).

25

El sellado efectivo de la junta de estanqueidad (1) entre conos interiores (6 y 6.1), se realiza al quedar comprimido el saliente (2) de la junta de estanqueidad (1), entre las cavidades (9) mecanizadas en los anillos interiores (6 y 6.1).

30

**REIVINDICACIONES**

- 5      **1** – Junta de estanqueidad, **caracterizada** por presentar una configuración cilíndrica, fabricada en caucho o material sintético, incorporando en su parte media, un saliente (2), vulcanizada dicha junta en el diámetro interior de una alma metálica (3), la cual se configura por un lado con una pestaña de empuje (4) y por el lado opuesto con una pestaña de anclaje (5), destinada dicha junta de estanqueidad (1) para sellar la unión entre los aros interiores (6 y 6.1), de un rodamiento (7) de forma axial y radial.
- 10     **2** – Junta de estanqueidad, según reivindicación 1, **caracterizada** por que se registra circularmente a través de la pestaña de anclaje (5), en un alojamiento (8) mecanizado en el extremo del aro interior (6) del rodamiento (7).
- 3** – Junta de estanqueidad, según reivindicación 1, **caracterizada** por que el saliente (2) se registra entre las cavidades (9) mecanizadas en los anillos interiores (6 y 6.1).

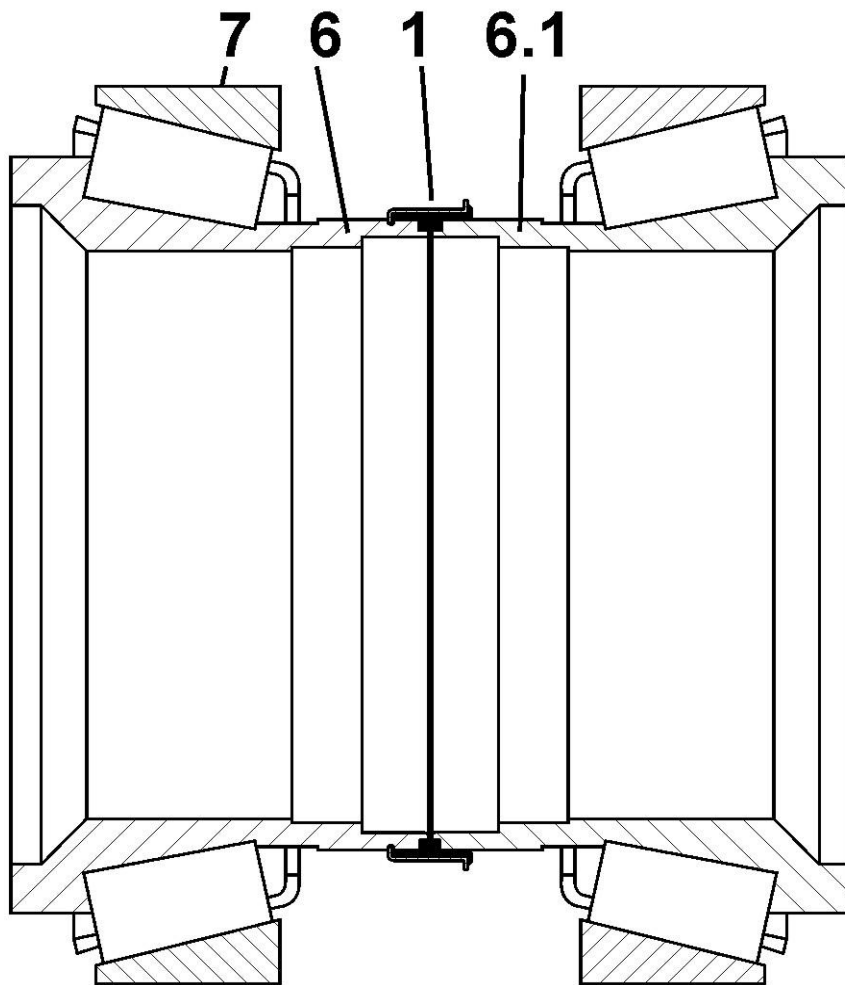
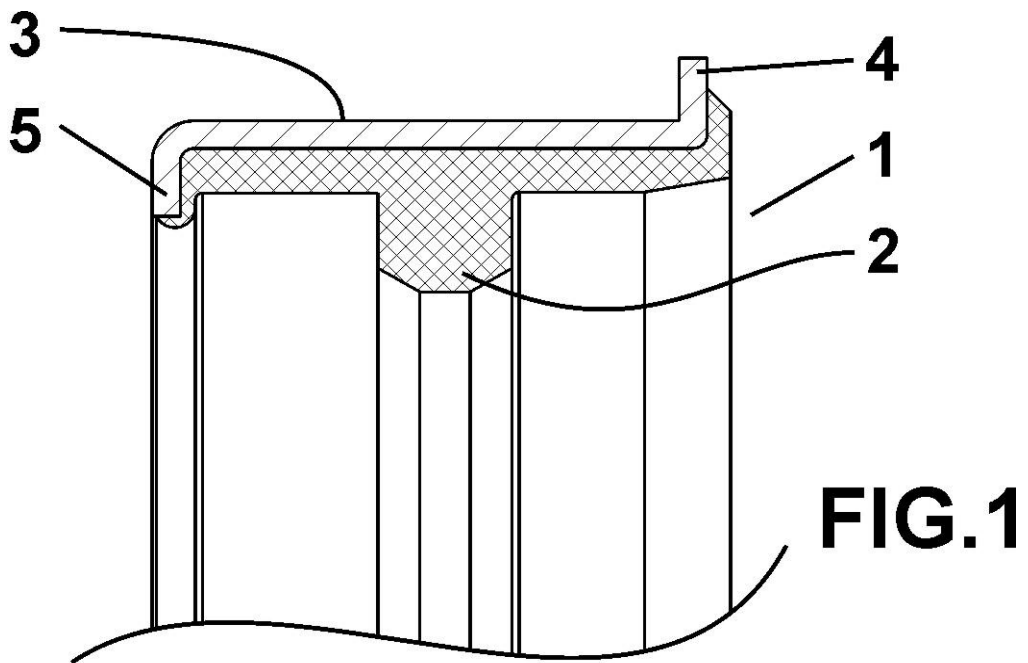

**FIG. 2**

