

(19)
(12)

(KR)
(B1)

(51) 。 Int. Cl. ⁶
F28D 7/00

(45)
(11)
(24)

2002 02 28
10 - 0314246
2001 10 26

(21) 10 - 1993 - 0003581
(22) 1993 03 11

(65)
(43)

1993 - 0020133
1993 10 19

(30) PL1302 1992 03 12 (AU)

(73)

, , , 56

(72)

, , 56

(74)

:

(54)

가

(stack)

3

, , , 가

가 (gas - flow path)

(tubeless)

가

가
가

가
가 가

가

가

가

가

가

가

(stack)

가

가 가

(pocket)

가

가

(baffle)

가

5,078,208

(foil)

가

가

4,131,159

4,343,355

가

가

(creases)

가

4,631,213 ;

4,907,648

5,050,67

1 가

가

가

가 (stack) , (stack) 가 (stack) (passwasys) (stack) 4 (line) , (stack) 가 (stack) 가 (frame) 가 (alternate) 가

가 가

U S

(1)가 2 (10;stack) (2, 3) 가 (10;stack) (2) 가 (3) 가 (2) 1 (4) 1 (5) 가 (3) 2 가 (6) 2 (7) (take - off) 가 8 (stack) (4, 7) (stack) 1 (5, 6) (stack) (stack) (2, 3) (stack) (2, 3) (stack) 3 (stack) 2 10 (11) 50 ()

(17) (moulded) (13) 1 (14) 2 (18) 5 (16) (15) (14) (15) (13) (13) (15) (13) (15)

(14) (20) (13)
 (21) (20) (22) (15) 가 , (22)
 (21) (22) (15) (16)
 (14) (15) 3 (24) (13)
 (14) (25) (25))가
 (25) (15) 가 (aperture) (rabate, 24)

4 2 (18) (13) (14)
 , 2 (18) (15) (26)
 3 가 2 (18) , (20) (16)
 가 1 (17) 가 가 가 (16)
 (16)

5 2 (18) 1 (17) 1 (17) (14)
 가 1 (17) , 가 (30)
 가 (15) (30) (32) (rib, 31)가
 (11) (31) (32) 2 (stack)
 , 6 (11) (13)

(13) (jig) , (13) 가
 , (11) 가
 (13) 1 , 가
 2 (stack)
 (stack) 1
 (1)

가 (2, 3) . 4 (4, 5, 6,
 7) (17, 18) (stack) (15) 가 (gaskets)

가 가 (take-off,8) 가 (4)
 (4) 3 (16) 가
 (2) (stack) (5) 가
 (8)

(stack) (6) 가 가 (stac
 k) (7) 가 (3) 3 (stack) (13)
 (15) (stack) (15)
 (15) (stack)

(11) , (16)
 가 (alternative) 3
 , 180°
 (14) (20) (15)
 가 (16)
 (stack) 가 가

가 가 (11)
 (15) (14) (24) (13) (15)
 (14) (14) 가 (14)

가 가 8
 (air conditioner)

8 가 (1')
 가 (40) 2 7 (grill, 41)
 (42) (43)
 (45) (44) (44) 가 (48)
 (47)

(42) 가 Munters Pty. Limited CELDEK
 (50) (50)
 (50) (6') 가

(6') (11) (stack) .
 (3) 가
 (15) (24') (25') (51) (44) (47)
 (7') (1') 8
 (52)

(2') (4) 가 가 (2') (stack)
 (3') 가
 가 (2')

53) (5') 8 2 (
 (52, 53)

8 가 (44) (52, 53) 가

9 S 가 (61) (
 (66) 가
) , 9 (62) 가

CELDEK

9 P 180° (9) .Q
 (return bends) , R P Q ,가

10 S 9 , T 90°
 (S, T)가 U 가

9 10 (stack) 가
 가

(b) 가 () 가 , (a) ,
 가 (c) 가

3 30cm ; 45cm;
 (20) 1cm 1.5mm ; 7mm
 ; 2 (18) 14.5cm . 1 (17) 14cm x
 5mm .

MYLAR (stack) MYLAR (stack) 가 가

(57)

1.

- 가 :
- (a) 가 (stack) ;
- (b) 가 ; 가
- (c) 가 가 ;
- (d) 가 가 가 ;

2.

1 가

3.

2 (mould) (webs) 가

4.

3
가 , .

5.

1 , , 가 가
가

6.

5 , 가 .

7.

1 , 가 가 , 가 가
U 가 가 .

8.

(a) , 가 (stack)
;

(b) 가 , , 가
, 가 ; , , 가

(c) , 가 가 ;

(d) 가 가 가
,

, 가 ,
가 .

9.

8
가 , .

10.

9 , (mould) (webs) , 가

11.

10 가 , .

12.

8 , , 가 가 가

13.

12 , 가 .

14.

8 , , 가 가 , 가 가
U 가 가 .

15.

8 , 가 가 가 가 .

16.

가 :

(a) , 가 (stack) ;

(b) , 가

, , 가 , , 가 , , ;

(c) , 가 가 ;

(d)

가 가 가

;

가 , ' .

17.

16 가 , .

18.

17 , (mould) (webs) , 가 .

19.

18 가 , .

20.

16 , , 가 가 .

21.

20 , 가 .

22.

16 , , U 가 가 가 , 가 가 .

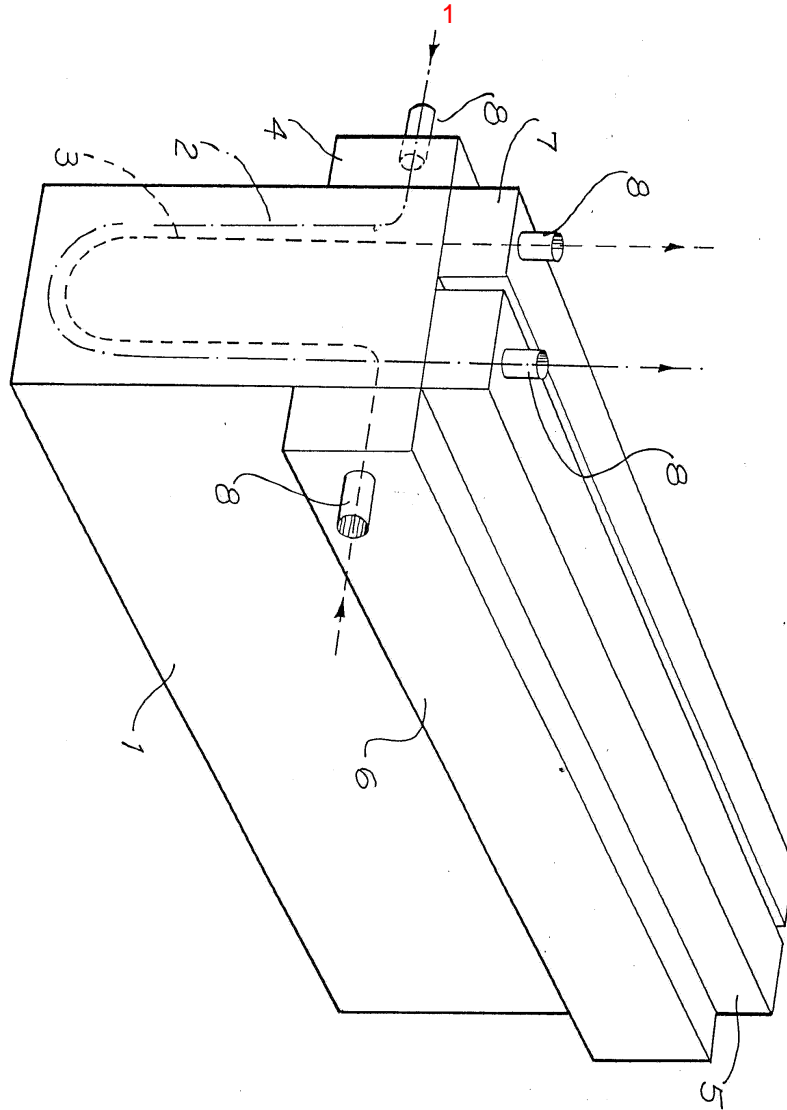

2

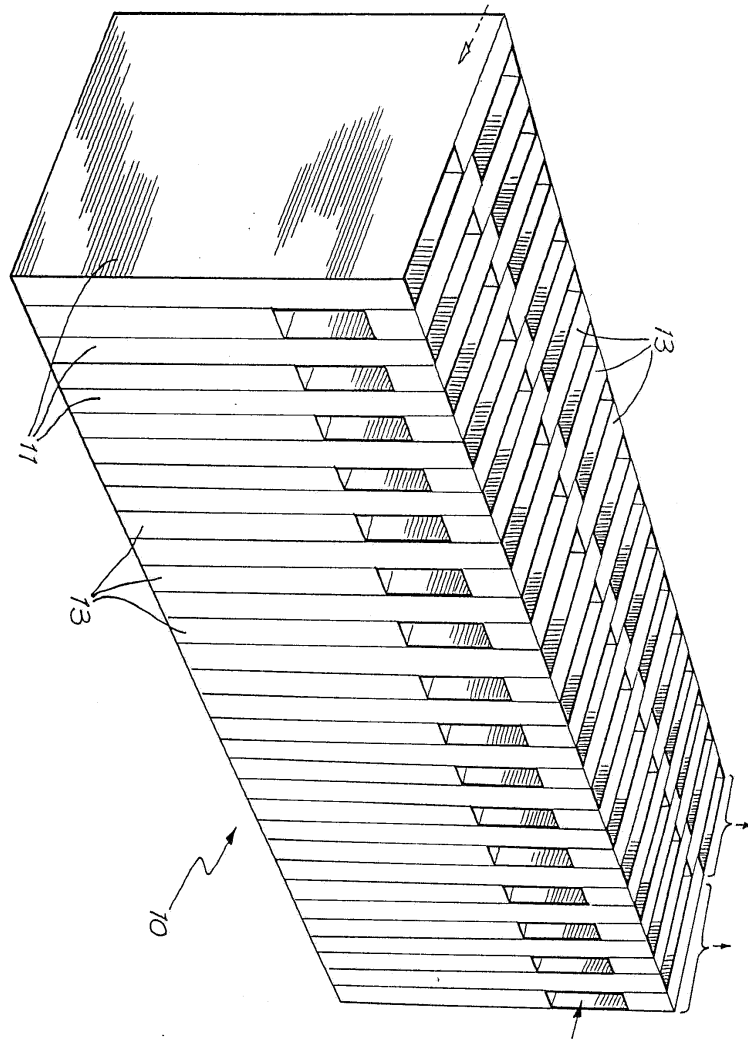

3

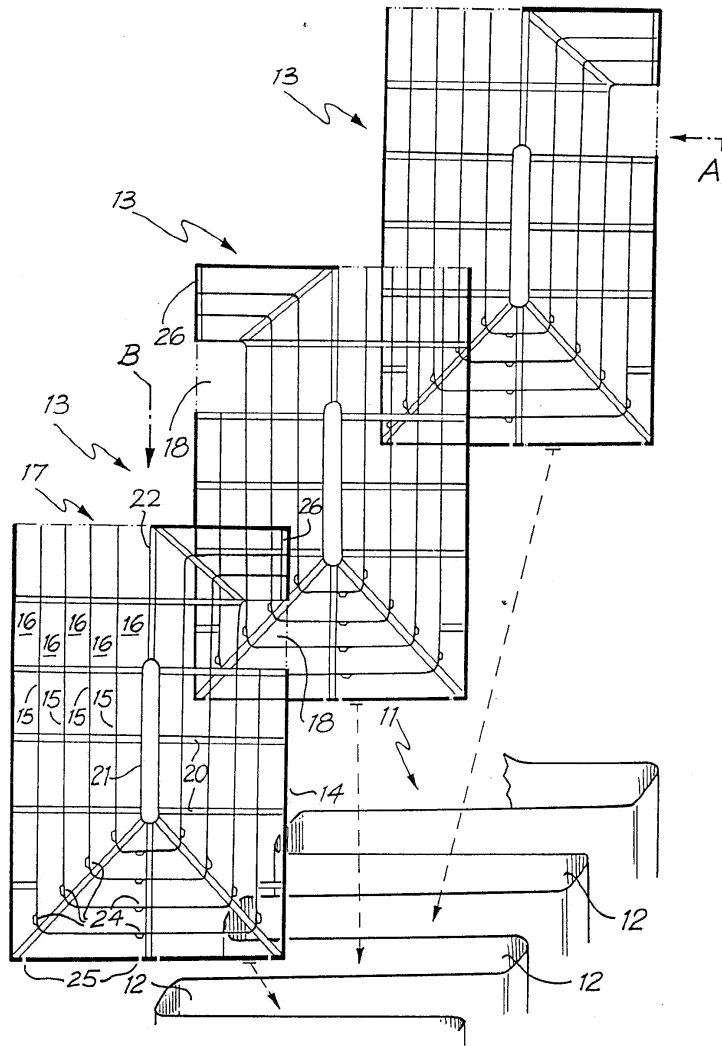

4

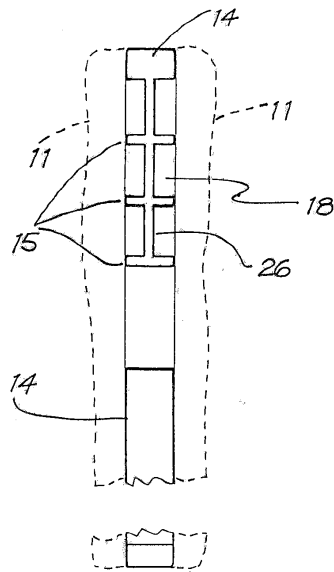

5

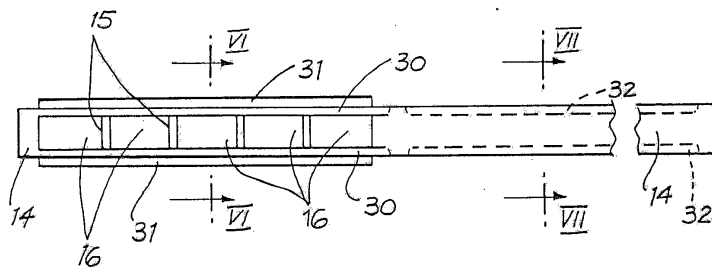

6

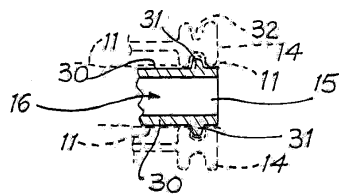

7

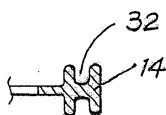

8

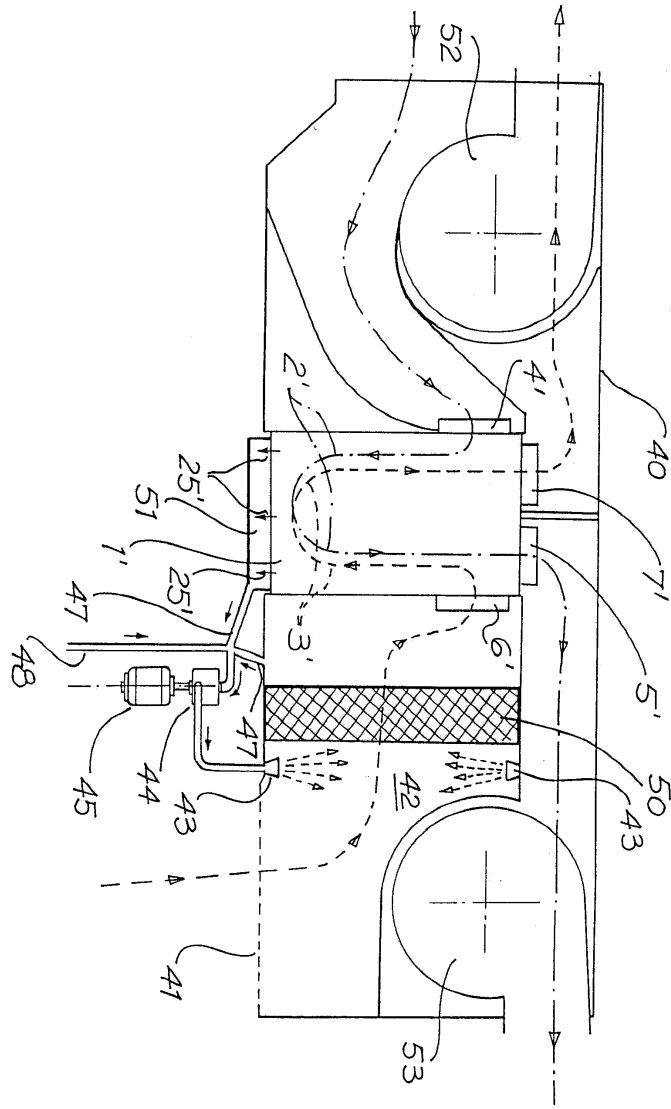

9

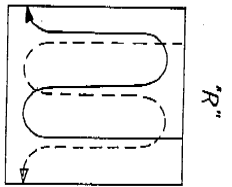
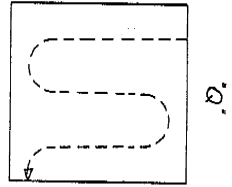
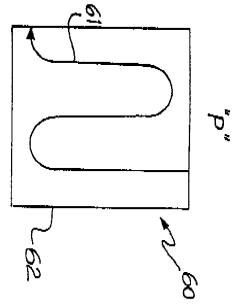

10

