



Europäisches Patentamt
European Patent Office
Office européen des brevets



(11) **EP 1 002 720 A3**

(12) **EUROPÄISCHE PATENTANMELDUNG**

(88) Veröffentlichungstag A3:
27.09.2000 Patentblatt 2000/39

(51) Int. Cl.⁷: **B65B 13/32**, B65B 13/18,
B65B 13/22

(43) Veröffentlichungstag A2:
24.05.2000 Patentblatt 2000/21

(21) Anmeldenummer: **99120945.3**

(22) Anmeldetag: **02.11.1999**

(84) Benannte Vertragsstaaten:
**AT BE CH CY DE DK ES FI FR GB GR IE IT LI LU
MC NL PT SE**
Benannte Erstreckungsstaaten:
AL LT LV MK RO SI

(72) Erfinder: **Die Erfinder haben auf ihre Nennung
verzichtet**

(30) Priorität: **20.11.1998 DE 19853722**
25.03.1999 DE 19913405
06.05.1999 DE 19920797

(74) Vertreter:
Müller, Enno, Dipl.-Ing. et al
Rieder & Partner
Anwaltskanzlei
Corneliusstrasse 45
42329 Wuppertal (DE)

(71) Anmelder: **Sander GmbH**
42285 Wuppertal (DE)

(54) **Vorrichtung zum Verbinden der Umschnürungsbandenden an Umschnürungsmaschinen**

(57) Die Erfindung betrifft eine Vorrichtung zum Verbinden der Umschnürungsbandenden an Umschnürungsmaschinen, mit einer Umschnürungsbandführung und einer Klemm- und Verbindungsstation, wobei in der Verbindungsstation Klemm- und Verschlußstempel (29) angeordnet sind, die mittels Federn (37) gegen die Klemm- und Verschlußstempel (29) in eine Arbeits- und Freigabeposition bewegende Nockenwelle vorgespannt sind, und schlägt zur Erzielung einer hinsichtlich Aufbau und Arbeitsweise vorteilhaften Vorrichtung vor, daß die Federn Druckfedern (37) sind und die Nockenwelle in einem mittleren Bereich von Klemm- und Verschlußstempel (29) angreift.

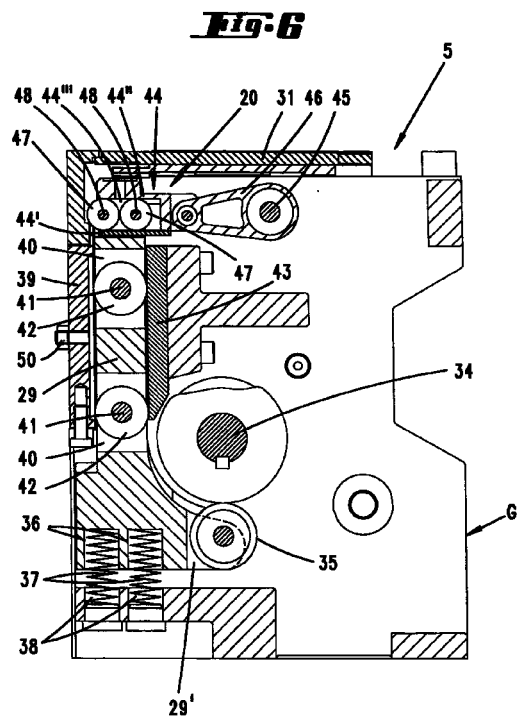

EP 1 002 720 A3



Europäisches
Patentamt

EUROPÄISCHER RECHERCHENBERICHT

Nummer der Anmeldung
EP 99 12 0945

EINSCHLÄGIGE DOKUMENTE			
Kategorie	Kennzeichnung des Dokuments mit Angabe, soweit erforderlich, der maßgeblichen Teile	Betrifft Anspruch	KLASSIFIKATION DER ANMELDUNG (InCL7)
A	DE 40 14 305 A (RMO) 7. November 1991 (1991-11-07) * Spalte 2, Zeile 63 - Spalte 3, Zeile 26; Abbildungen 3-5 *	1,2	B65B13/32 B65B13/18 B65B13/22
A	EP 0 720 948 A (KOLB) 10. Juli 1996 (1996-07-10) * Spalte 3, Zeile 20 - Spalte 4, Zeile 45; Abbildungen 2,3 *	1,6	
A	US 5 379 576 A (STRAPACK) 10. Januar 1995 (1995-01-10) * Spalte 8, Absatz 3; Abbildungen 2,4 * * Spalte 12, Absatz 3 *	15,19	
			RECHERCHERTE SACHGEBIETE (InCL7)
			B65B
Der vorliegende Recherchenbericht wurde für alle Patentansprüche erstellt			
Recherchemort	Abschlußdatum der Recherche	Prüfer	
DEN HAAG	28. Juni 2000	Claeys, H	
KATEGORIE DER GENANNTEN DOKUMENTE		T : der Erfindung zugrunde liegende Theorien oder Grundsätze E : älteres Patentdokument, das jedoch erst am oder nach dem Anmeldedatum veröffentlicht worden ist D : in der Anmeldung angeführtes Dokument L : aus anderen Gründen angeführtes Dokument & : Mitglied der gleichen Patentfamilie, übereinstimmendes Dokument	
X : von besonderer Bedeutung allein betrachtet Y : von besonderer Bedeutung in Verbindung mit einer anderen Veröffentlichung derselben Kategorie A : technologischer Hintergrund O : mündliche Offenbarung P : Zwischenliteratur			

EPD FORM 1503 03.92 (P04C03)



Europäisches
Patentamt

Nummer der Anmeldung
EP 99 12 0945

GEBÜHRENPFLICHTIGE PATENTANSPRÜCHE

Die vorliegende europäische Patentanmeldung enthielt bei ihrer Einreichung mehr als zehn Patentansprüche.

- Nur ein Teil der Anspruchsgebühren wurde innerhalb der vorgeschriebenen Frist entrichtet. Der vorliegende europäische Recherchenbericht wurde für die ersten zehn sowie für jene Patentansprüche erstellt, für die Anspruchsgebühren entrichtet wurden, nämlich Patentansprüche:

1-9, 15-28

- Keine der Anspruchsgebühren wurde innerhalb der vorgeschriebenen Frist entrichtet. Der vorliegende europäische Recherchenbericht wurde für die ersten zehn Patentansprüche erstellt.

MANGELNDE EINHEITLICHKEIT DER ERFINDUNG

Nach Auffassung der Recherchenabteilung entspricht die vorliegende europäische Patentanmeldung nicht den Anforderungen an die Einheitlichkeit der Erfindung und enthält mehrere Erfindungen oder Gruppen von Erfindungen, nämlich:

Siehe Ergänzungsblatt B

- Alle weiteren Recherchegebühren wurden innerhalb der gesetzten Frist entrichtet. Der vorliegende europäische Recherchenbericht wurde für alle Patentansprüche erstellt.
- Da für alle recherchierbaren Ansprüche die Recherche ohne einen Arbeitsaufwand durchgeführt werden konnte, der eine zusätzliche Recherchegebühr gerechtfertigt hätte, hat die Recherchenabteilung nicht zur Zahlung einer solchen Gebühr aufgefordert.
- Nur ein Teil der weiteren Recherchegebühren wurde innerhalb der gesetzten Frist entrichtet. Der vorliegende europäische Recherchenbericht wurde für die Teile der Anmeldung erstellt, die sich auf Erfindungen beziehen, für die Recherchegebühren entrichtet worden sind, nämlich Patentansprüche:
- 15-21

- Keine der weiteren Recherchegebühren wurde innerhalb der gesetzten Frist entrichtet. Der vorliegende europäische Recherchenbericht wurde für die Teile der Anmeldung erstellt, die sich auf die zuerst in den Patentansprüchen erwähnte Erfindung beziehen, nämlich Patentansprüche:



Europäisches
Patentamt

**MANGELNDE EINHEITLICHKEIT
DER ERFINDUNG
ERGÄNZUNGSBLATT B**

Nummer der Anmeldung
EP 99 12 0945

Nach Auffassung der Recherchenabteilung entspricht die vorliegende europäische Patentanmeldung nicht den Anforderungen an die Einheitlichkeit der Erfindung und enthält mehrere Erfindungen oder Gruppen von Erfindungen, nämlich:

1. Ansprüche: 1-9,22-28

Verbindungsstation für eine Vorrichtung zum Verbinden der
Verschnürungsbandenden

2. Ansprüche: 10-14

Zuführ von Umschnürungsband in einer Vorrichtung zum
Verbinden der Umschnürungsbandenden

3. Ansprüche: 15-21

Spannen eines Umschnürungsband in einer Vorrichtung zum
Verbinden der Umschnürungsbandenden

**ANHANG ZUM EUROPÄISCHEN RECHERCHENBERICHT
 ÜBER DIE EUROPÄISCHE PATENTANMELDUNG NR.**

EP 99 12 0945

In diesem Anhang sind die Mitglieder der Patentfamilien der im obengenannten europäischen Recherchenbericht angeführten Patentdokumente angegeben.
 Die Angaben über die Familienmitglieder entsprechen dem Stand der Daten des Europäischen Patentamts am
 Diese Angaben dienen nur zur Unterrichtung und erfolgen ohne Gewähr.

28-06-2000

Im Recherchenbericht angeführtes Patentdokument	Datum der Veröffentlichung	Mitglied(er) der Patentfamilie	Datum der Veröffentlichung
DE 4014305 A	07-11-1991	CH 683609 A	15-04-1994
		GB 2255744 A, B	18-11-1992
		US 5141591 A	25-08-1992
EP 720948 A	10-07-1996	DE 19500086 A	11-07-1996
US 5379576 A	10-01-1995	JP 2857280 B	17-02-1999
		JP 5338615 A	21-12-1993

EPO FORM P0481

Für nähere Einzelheiten zu diesem Anhang : siehe Amtsblatt des Europäischen Patentamts, Nr.12/82