



(12) 实用新型专利

(10) 授权公告号 CN 214218567 U

(45) 授权公告日 2021.09.17

(21) 申请号 202022542032.8

(22) 申请日 2020.11.06

(73) 专利权人 南宁市田瑞玻璃有限责任公司
地址 530000 广西壮族自治区南宁市西乡塘区发展大道189号华尔街工谷1号楼C座4层463号

(72) 发明人 陈丽全

(74) 专利代理机构 重庆壹手知专利代理事务所
(普通合伙) 50267

代理人 彭啟强

(51) Int.Cl.
C03B 33/03 (2006.01)

权利要求书1页 说明书3页 附图2页

(54) 实用新型名称
一种玻璃切割机

(57) 摘要

本实用新型涉及玻璃加工技术领域,且公开了一种玻璃切割机,包括切割仓,所述切割仓的内侧底部安装有滚轮,所述滚轮的内壁安装有固定轴,所述固定轴的一端安装有固定座,所述固定座的内侧开设有凹槽,所述凹槽的内部安装有活动块,所述活动块的顶部安装有提升块,所述提升块的顶部安装有固定板,所述固定座的数量有两个,两个所述固定座之间安装有支撑板,所述支撑板的顶部安装有液压缸,所述液压缸的输出端安装有伸缩杆。本实用新型解决了现有技术中,刀片的位置敢赌都是固定的,对不同厚度玻璃需要进行不同深度的切割,如果切割的高度不调节合适的高度,就会出现玻璃切割过程中损坏的问题。

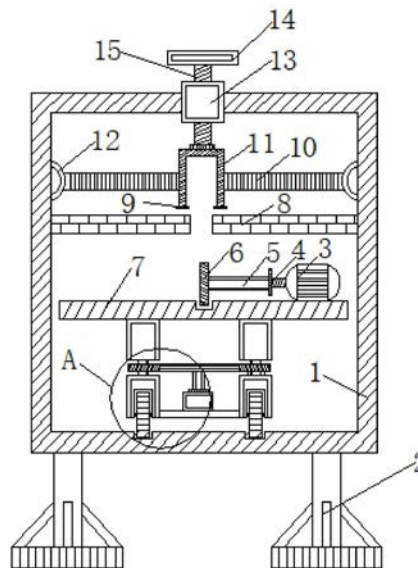

CN 214218567 U

1. 一种玻璃切割机,包括切割仓(1),其特征在于:所述切割仓(1)的内侧底部安装有滚轮(21),所述滚轮(21)的内壁安装有固定轴(20),所述固定轴(20)的一端安装有固定座(19),所述固定座(19)的内侧开设有凹槽,所述凹槽的内部安装有活动块(17),所述活动块(17)的顶部安装有提升块(16),所述提升块(16)的顶部安装有固定板(7),所述固定座(19)的数量有两个,两个所述固定座(19)之间安装有支撑板(23),所述支撑板(23)的顶部安装有液压缸(24),所述液压缸(24)的输出端安装有伸缩杆,所述伸缩杆的另一端安装有连接块(25),所述连接块(25)的两端均安装有调节块(18),所述调节块(18)套接在活动块(17)的表面;

所述切割仓(1)的内壁安装有螺纹套(13),所述螺纹套(13)的内壁安装有螺纹杆(15),所述螺纹杆(15)的顶部安装有转盘(14),所述螺纹杆的底部安装有挡块(11),所述挡块(11)的底部安装有胶皮块(9),所述挡块(11)的两侧均安装有移动块(10),两个所述移动块(10)的另一端均安装有滑轮(12),所述滑轮(12)活动安装在切割仓(1)内壁开设滑槽(22)的内部。

2. 根据权利要求1所述的一种玻璃切割机,其特征在于:所述切割仓(1)的底部固定安装有支撑腿(2),所述支撑腿(2)的数量有四个。

3. 根据权利要求1所述的一种玻璃切割机,其特征在于:所述切割仓(1)的内部侧壁固定安装有支撑台(8),所述支撑台(8)的数量有两个,两个所支撑台(8)之间的间隙为8CM。

4. 根据权利要求1所述的一种玻璃切割机,其特征在于:所述固定板(7)的顶部安装有电机(3),所述电机(3)的输出端安装有转轴(4),所述转轴(4)的另一端安装有转动块(5),所述转动块(5)的另一端固定安装有切割刀片(6)。

5. 根据权利要求1所述的一种玻璃切割机,其特征在于:两个所述胶皮块(9)之间的距离为10CM。

6. 根据权利要求1所述的一种玻璃切割机,其特征在于:所述螺纹杆(15)的底部通过轴承与挡块(11)相连接。

一种玻璃切割机

技术领域

[0001] 本实用新型涉及玻璃加工技术领域,具体为一种玻璃切割机。

背景技术

[0002] 玻璃切割机是指专用于玻璃加工与下料的一种加工机械。玻璃切割机包括首尾排列的气浮式送片台、双桥立交式切桌。作为改进,双桥立交式切桌在上框架长度方向首部的第一平直梁和第二平直梁及下框架长度方向首部的第三平直梁和第四平直梁这四者之间设有包括转轴、若干输送轮、电动机、皮带的玻璃输送机构;气浮式送片台在其台面的长度方向尾端设有接在电动机的电源控制电路中、以控制电动机启闭的接近开关,接近开关的上端略低于所述台面,作为进一步改进,双桥立交式切桌在第一平直梁和第二平直梁上均设有对玻璃起阻挡作用的两个竖直状转滚组件,四个转滚组件呈长方形布置,它还有手动式掰片台,且双桥立交式切桌、手动式掰片台首尾排列。

[0003] 现有装置中,在对玻璃进行切割的时候,刀片的位置倒是固定,都是通过移动玻璃,再次移动玻璃的过程中,工人就会非常的容易受伤;

[0004] 现有技术中,刀片的位置大多都是固定的,对不同厚度玻璃需要进行不同深度的切割,如果切割的高度不调节合适的高度,就会出现玻璃切割过程中损坏的情况。

实用新型内容

[0005] 本实用新型的目的在于提供了一种玻璃切割机,达到解决上述背景技术中提出问题的目的。

[0006] 为实现上述目的,本实用新型提供如下技术方案:一种玻璃切割机,包括切割仓,所述切割仓的内侧底部安装有滚轮,所述滚轮的内壁安装有固定轴,所述固定轴的一端安装有固定座,所述固定座的内侧开设有凹槽,所述凹槽的内部安装有活动块,所述活动块的顶部安装有提升块,所述提升块的顶部安装有固定板,所述固定座的数量有两个,两个所述固定座之间安装有支撑板,所述支撑板的顶部安装有液压缸,所述液压缸的输出端安装有伸缩杆,所述伸缩杆的另一端安装有连接块,所述连接块的两端均安装有调节块,所述调节块套接在活动块的表面;

[0007] 所述切割仓的内壁安装有螺纹套,所述螺纹套的内壁安装有螺纹杆,所述螺纹杆的顶部安装有转盘,所述螺纹杆的底部安装有挡块,所述挡块的底部安装有胶皮块,所述挡块的两侧均安装有移动块,两个所述移动块的另一端均安装有滑轮,所述滑轮活动安装在切割仓内壁开设滑槽的内部。

[0008] 优选的,所述切割仓的底部固定安装有支撑腿,所述支撑腿的数量有四个。

[0009] 优选的,所述切割仓的内部侧壁固定安装有支撑台,所述支撑台的数量有两个,两个所支撑台之间的间隙为8CM。

[0010] 优选的,所述固定板的顶部安装有电机,所述电机的输出端安装有转轴,所述转轴的另一端安装有转动块,所述转动块的另一端固定安装有切割刀片。

[0011] 优选的,两个所述胶皮块之间的距离为10CM。

[0012] 优选的,所述螺纹杆的底部通过轴承与挡块相连接。

[0013] 本实用新型提供了一种玻璃切割机。具备以下有益效果:

[0014] (1)、本实用新型通过液压缸带动提升块、连接块、电机、切割刀片和固定板进行提升,达到了争对不同的玻璃可以调节,切割刀片与玻璃接触的大小,加大对玻璃进行完美的加工的目的,解决了现有技术中,刀片的位置敢赌都是固定的,对不同厚度玻璃需要进行不同深度的切割,如果切割的高度不调节合适的高度,就会出现玻璃切割过程中损坏的情况。

[0015] (2)、本实用新型通过滚轮移动,带动切割部分的装置对玻璃进行切割,达到人们的手不会近距离接触切割刀片,大大减少发生工人受伤的目的,解决了现有装置中,在对玻璃进行切割的时候,刀片的位置倒是固定,都是通过移动玻璃,再次移动玻璃的过程中,工人就会非常的容易受伤的问题。

附图说明

[0016] 图1为本实用新型正面剖视图;

[0017] 图2为本实用新型图1中A的局部放大图;

[0018] 图3为本实用新型调节块和连接块的俯视图;

[0019] 图4为本实用新型切割仓的侧视图。

[0020] 图中:1切割仓、2支撑腿、3电机、4转轴、5转动块、6切割刀片、7 固定板、8支撑台、9胶皮块、10移动块、11挡块、12滑轮、13螺纹套、14 转盘、15螺纹杆、16提升块、17活动块、18调节块、19固定座、20固定轴、21滚轮、22滑槽、23支撑板、24液压缸、25连接块。

具体实施方式

[0021] 如图1-4所示,本实用新型提供一种技术方案:一种玻璃切割机,包括切割仓1,切割仓1的内侧底部安装有滚轮21,滚轮21的内壁活动安装有固定轴20,固定轴20的一端固定安装有固定座19,固定座19的内侧开设有凹槽,凹槽的内部活动安装有活动块17,活动块17可以在滑槽的内部进行滑动,进一步促使固定板7顺利的提升,活动块17的顶部固定安装有提升块16,提升块16的顶部固定安装有固定板7,固定板7的顶部安装有电机3,电机3 的输出端安装有转轴4,转轴4的另一端安装有转动块5,转动块5的另一端固定安装有切割刀片6,固定座19的数量有两个,两个固定座19之间固定安装有支撑板23,支撑板23的顶部安装有液压缸24,液压缸24的输出端安装有伸缩杆,伸缩杆的另一端固定安装有连接块25,连接块25的两端均焊接有调节块18,调节块18套接在活动块17的表面,调节块18进行向上移动的时候就可以活动块17进行提升,切割仓1的底部固定安装有支撑腿2,支撑腿 2的数量有四个,切割仓1的内部侧壁固定安装有支撑台8,支撑台8的数量有两个,两个所支撑台8之间的间隙为8CM,通过滚轮21移动,带动切割部分的装置对玻璃进行切割,达到人们的手不会近距离接触切割刀片6,大大减少发生工人受伤的目的,解决了现有装置中,在对玻璃进行切割的时候,刀片的位置倒是固定,都是通过移动玻璃,再次移动玻璃的过程中,工人就会非常的容易受伤的问题;

[0022] 切割仓1的内壁固定安装有螺纹套13,螺纹套13的内壁转动安装有螺纹杆15,螺纹杆15的底部通过轴承与挡块11相连接,螺纹杆15转动的时候不会带动挡块11一起进行转

动,螺纹杆15的顶部固定安装有转盘14,螺纹杆的底部安装有挡块11,设置挡块11可以有效的防止在进行切割的过程中,玻璃碎片的问题,挡块11的底部安装有胶皮块9,加大对玻璃的固定,两个胶皮块9之间的距离为10CM,挡块11的两侧均固定安装有移动块10,两个移动块10的另一端均活动安装有滑轮12,滑轮12活动安装在切割仓1内壁开设滑槽22的内部,通过液压缸24带动提升块16、连接块25、电机3、切割刀片6和固定板进行提升,达到了争对不同的玻璃可以调节,切割刀片与玻璃接触的大小,加大对玻璃进行完美的加工的目的,解决了现有技术中,刀片的位置敢赌都是固定的,对不同厚度玻璃需要进行不同深度的切割,如果切割的高度不调节合适的高度,就会出现玻璃切割过程中损坏的情况。

[0023] 工作原理:在装置进行使用的时候,首先将玻璃放置到支撑台8的顶部。需要进行切割的部位放到两个支撑台8之间的位置,随后对转盘14进行转动,进一步促使螺纹杆15在螺纹套13的内部进行转动,在转动的时候,就会带动挡块11向下进行移动,移动块10通过滑轮12在滑槽22的内部进行滑动,在滑动的时候,挡块10底部的胶皮块9就会和玻璃的上表面相接触,进一步对玻璃起到固定的作用,随后开启液压缸24,液压缸24通过伸缩端带动连接块25向上进行移动,进一步带动提升块16进行提升,调节到合适的位置,关闭液压缸24,就可以开启电机3,电机3通过转轴4带动转动块5进行转动,在进行转动的时候就会带动切割刀片进行转动,之后通过滚轮21对连接块25进行移动,实施对玻璃进行切割,装置完成工作。



图1



图2

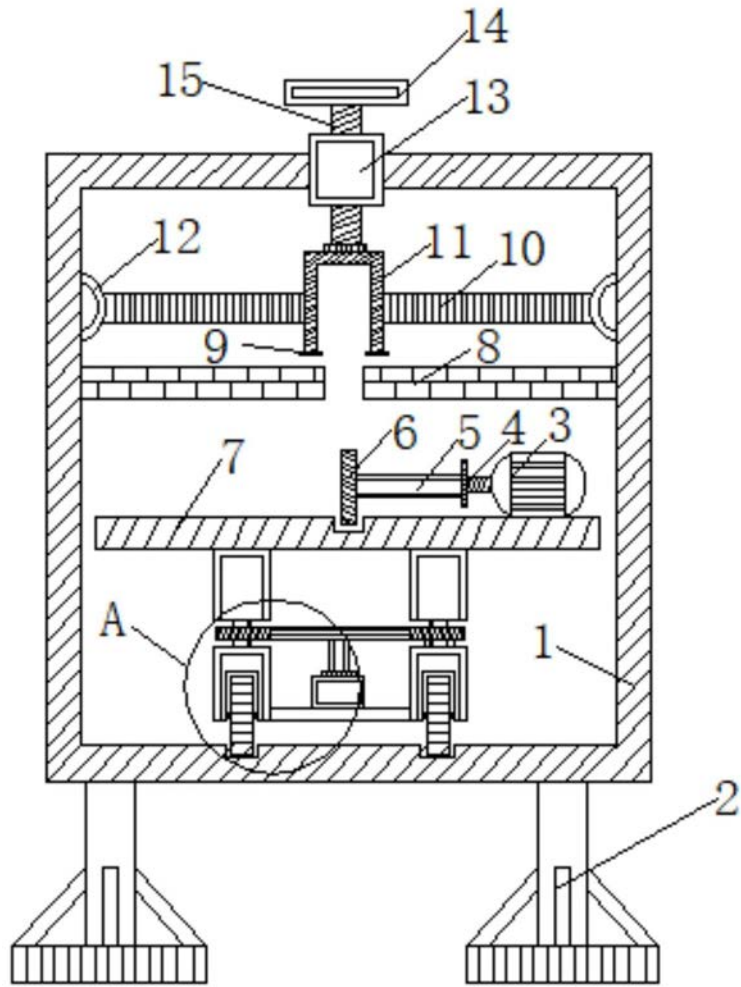

图3

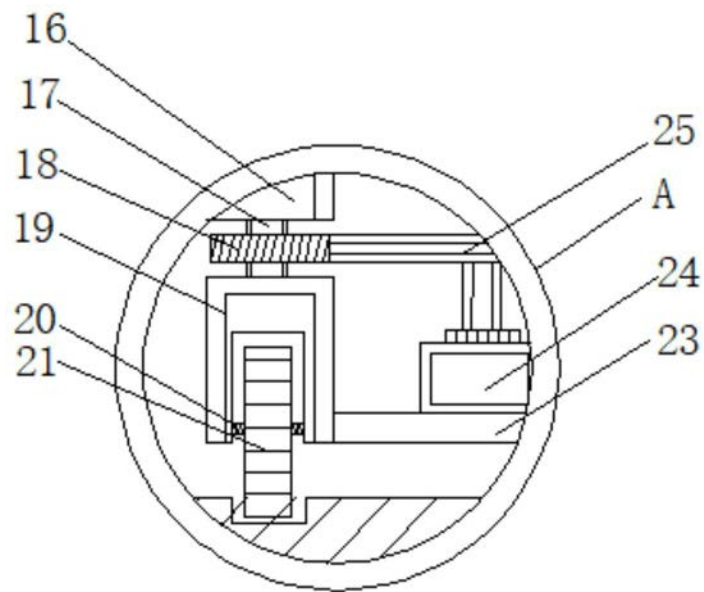
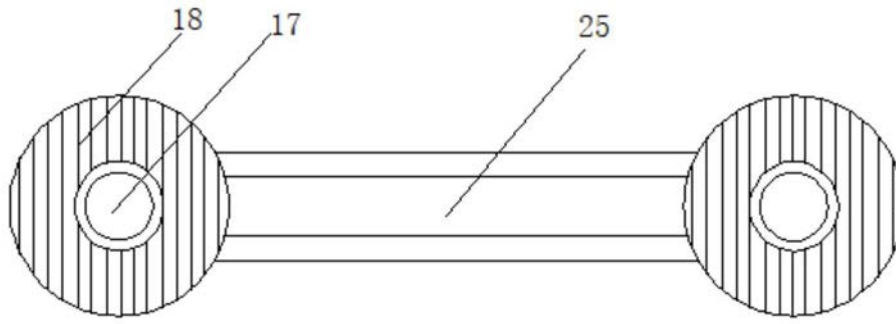
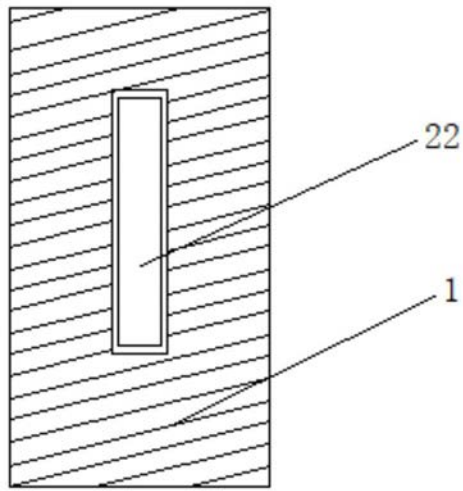

图4