

(19)  
(12)

(KR)  
(B1)

(51) 。 Int. Cl.7  
F24F 13/08

(45)  
(11)  
(24)

2004 10 14  
10-0452995  
2004 10 05

(21) 10-2002-0011708  
(22) 2002 03 05

(65)  
(43)

10-2003-0072136  
2003 09 13

(73) 20

(72) 45-1 507 1103

(74)  
:

(54)

(60) (50)  
(42f) 가 (60) 가 (42)가  
(42f) 가 (60) 가 (42f) 가 가 (42)가  
(45) (45) (60r) 가 (45)  
(62) (62) (46,63) (62) (45) (60r) 가 (45)  
(30) (45) (62) (46,63) (70) 가 (42)  
(T2) (50) (50) (T1)

2

, , , ,

1  
2  
3



가  
가 , 가 가 가 가  
가 가 가 가  
가 가 가  
가 가  
가 가  
2 가 가  
(32)가 (30) (30) 가 (35)가 ) 가 (35)  
(37) 가 (35) (37)  
가 (35) ( )가 (37) (37)  
(39)가 (37)  
(35) 가 (40) 가 가 (40,42)가 가  
가 (40) 가 (35) 가 (42)  
4 (30) (30)  
가 (40,42) (41,43)가  
가 (42) 가 (42f)  
(42f) (42f) 가 (45) (45) (42f)  
(46)  
49 가 (35) 가 (40,42) (50)  
(50) 가 가 (52)가 (52)  
(50) (T1) (T2)  
)가 (52) 가 (40) (54) (54)  
(41) (55)가 (60)가 (60)  
(54) (52) (50) 가 (50) 가 (50)  
3 가 (60) (60) 가 (50) 가  
(60) (60)가 (50)  
1) (60f) (60) 가 가 (42) (42f) (60f) (60f)  
(60f) (42f) (60) (60) (60)  
(61) (60f) (50) (60)  
(60) (60f) 가 (42) (45)



- 가 3.
- 1 2 ,
- 4.
- 1 2 , 가
- 5.
- 1 2 , 가

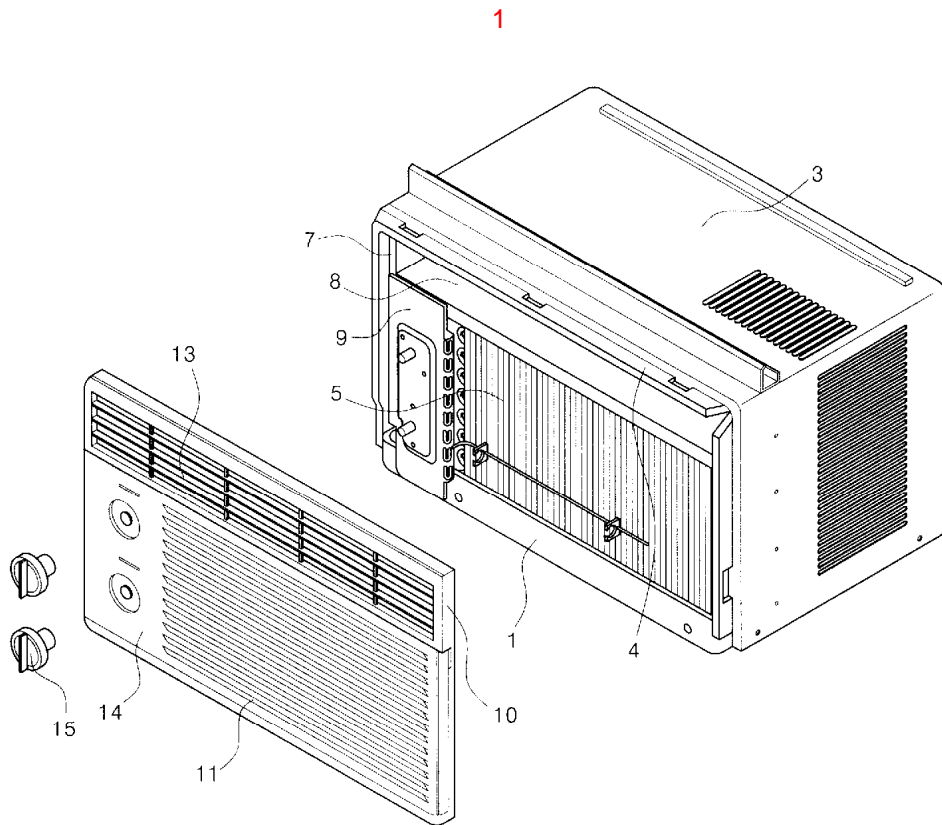

2

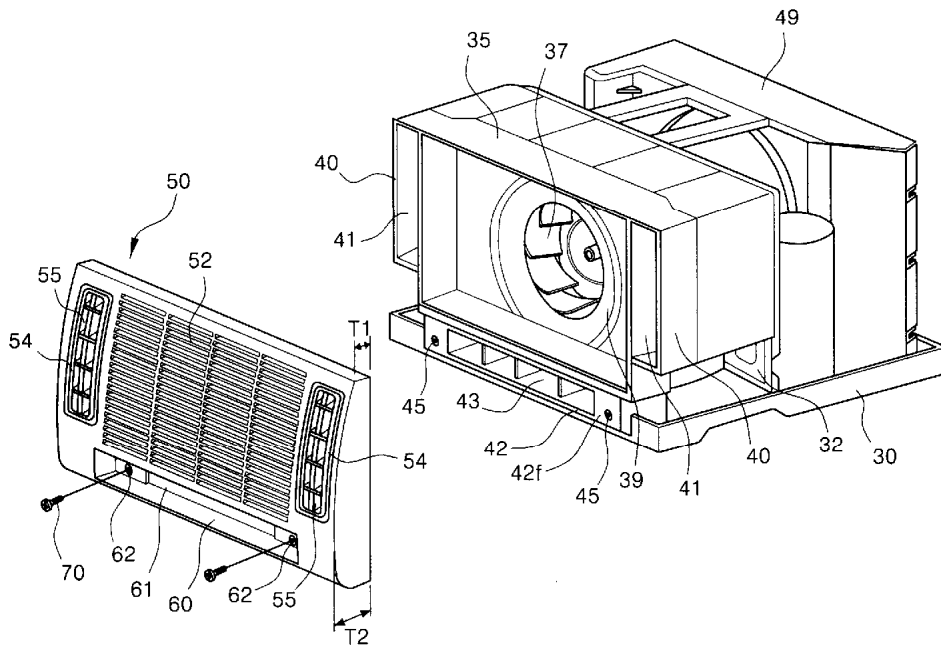

3

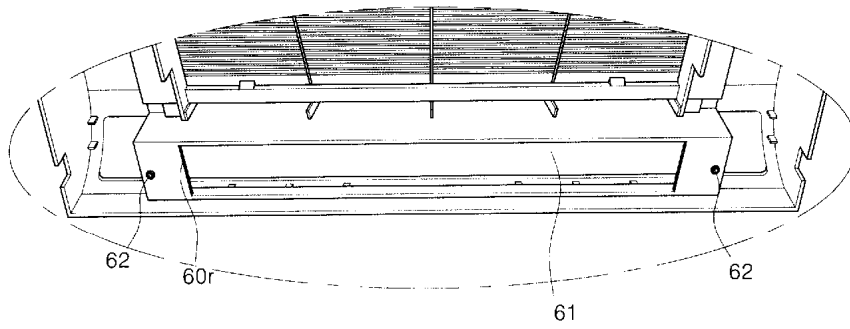

4

