



MINISTERO DELLO SVILUPPO ECONOMICO  
DIREZIONE GENERALE PER LA TUTELA DELLA PROPRIETA' INDUSTRIALE  
UFFICIO ITALIANO BREVETTI E MARCHI

# UIBM

<b>DOMANDA NUMERO</b>	<b>101995900435507</b>
<b>Data Deposito</b>	<b>18/04/1995</b>
<b>Data Pubblicazione</b>	<b>18/10/1996</b>

<b>Sezione</b>	<b>Classe</b>	<b>Sottoclasse</b>	<b>Gruppo</b>	<b>Sottogruppo</b>
B	60	N		

Titolo

**SPORTELLO VANO SCI IN GENERE SUL SEDILE POSTERIORE AUTOMOBILISTICO.**

Descrizione del BREVETTO per INVENZIONE INDUSTRIALE, avente per titolo:

"Sportello vano sci in genere sul sedile posteriore automobilistico".

a nome: GESTIND MB MANIFATTURA DI BRUZOLO S.P.A. di nazionalità italiana, nella persona dell'Amministratore Delegato sig. DE FILIPPO Emilio,

con sede in: Strada Statale n.25 -Km.41- 10050

BRUZOLO (Torino).

Inventore designato: sig. DE FILIPPO Emilio.

Depositato il 03/03/1988 Domanda n. 11.000.000

\*\*\*\*\*

La presente Invenzione ha per oggetto la specifica conformazione e funzionalità dello sportello, montato sullo schienale del sedile posteriore di un autoveicolo di una certa portata, atto ad occludere oppure ad aprirsi nell'incombenza del preposto alloggiamento passivo di trasporto, concernente l'attrezzatura sciistica o simile accessoristica sportiva in genere, presentantesi in notevole lunghezza.

Rispetto al sistema tradizionale, nel quale il detto vano si contemplava l'assenza dell'importante appoggiatesta ed in particolare della inerente coppia di sue aste di supporto, questa Invenzione invece secondo lo scopo primario, risolve il problema con ottimale risultato seppure con la presenza del citato e confortevole accessorio veicolare, inoltre l'apertura dello sportello in oggetto per l'introduzione degli articoli in alloggiamento nell'esistente vano della vettura, abbia a riscontrarsi in semplificata e rapida manovra ed in comoda accessibilità funzionale per il passeggero veicolare.

GESTIND M. B.  
Manifattura di Bruzolo s.p.a.  
Amministratore Delegato

Con ulteriore scopo, si risolve grazie alla presenza del razionale assiamento di componenti, operativamente noti dalla stessa Richiedente con Privative Industriali già precedentemente depositate, derivandone dal loro abbinamento una tecnica soluzione di ottimale e confortevole efficienza, determinandosi quindi un veicolo privo nella sua percorrenza viaria, di fastidiosi ed antid dinamici carichi riportati al suo esterno, ricavandone dal tutto anche l'osservanza delle norme internazionali di sicurezza.

Per raggiungere tutti questi scopi e vantaggi, unitamente agli altri ancora che compariranno nel corso della dettagliata descrizione che segue, si realizza uno sportello applicabile sul vano atto a contenere sci in genere sul sedile posteriore automobilistico, la cui caratteristica fondamentale risiede nel fatto che la sua inerente strutturazione, consente la semplificata e rapida oscillazione in orizzontalità per l'apertura del vano porta accessori sportivi citati, in fulcraggio funzionale nella sua estremità inferiore, unitamente all'abbattimento rotatorio dell'adiacente appoggiabraccia, nonché dello appoggiatesta comprensivo di relative aste di supporto, quest'ultimo movimentato in detta operatività, a seguito della particolare profilatura scatolata dello sportello stesso, atta a contenere internamente nel suo settore superiore, la detta nota coppia di aste metalliche.

Si descrive appresso una soluzione pratica e preferita in oggetto, data a titolo informativo e quindi logicamente non limitativo, con riferimento agli allegati disegni, nei quali:

- la FIGURA 1 è la sezione frontale sull'asse mediano dello schienale del sedile posteriore veicolare, con corredato bracciolo in posizione attiva;
- la FIGURA 2 è l'identica sezione come prima, però eseguita con

GESTIND M. B.  
Manifattura di Bruzolo s.p.a.  
Amministratore Delegato

orientamento sulle aste di supporto del poggiatesta;

- la FIGURA 3 è la vista frontale esterna dell'innovativo sportello, però privo dei due importanti accessori citati, cioè bracciolo e poggiatesta;

- la FIGURA 4 è la rispettiva sezione in pianta in direzione IV-IV della FIGURA 1 e,

- la FIGURA 5 è l'ulteriore sezione secondo la linea V-V della FIGURA 2.

Riferendosi alle sopraccitate figure, si elencano dettagliatamente in classificazione e funzionalità i componenti soltanto veramente innovativi, poichè si tratta dell'assiemeamento utilizzativo di dispositivi già precedentemente Brevettati dalla stessa Richiedente, tra i quali principalmente:

- il fulcraggio indicato nel suo insieme con 1 del bracciolo 2, tramite perno 3 montato nella boccola 4 con opposti arpionismi 5, a sua volta contenuta nell'ossatura sintetica interna 6 con nervature 7;

- la canalina di sellatura 8 del bracciolo stesso, con esterno ricoprimento di panno oppure finta-pelle 8a;

- la boccolina 9 con pulsante di comando 9a di regolazione verticale del poggiatesta 10 (linee a trattini), montata sull'estremità superiore dello schienale 11 del sedile posteriore e contenente le note aste metalliche di supporto 12 (vedere figure 1-2).

Secondo la specifica ed essenziale nuova caratteristica, con 13 è indicato nelle sue parti fondamentali lo sportello, preposto alla chiusura del vano 14 in inattività ed incorporato nel mezzo veicolare.

Più dettagliatamente lo sportello 13 si posiziona nella cornice 14 dell'inerente vano, mediante i suoi gradini di battuta 15, inoltre inferiormente è munito di

**GESTIND M.B.**  
Manifattura di Bruzolo s.p.a.  
Amministratore Delegato



protuberanza di estremità 16 per il fulcraggio oscillativo funzionale in seguito descritto, mentre superiormente si inserisce nel riportato e sagomato elemento di imbottitura 17 sottostante il poggiatesta 10. nonché munito di ricoprimento abbellitivo 18, inoltre risultante vincolato tramite inserto interno 18a con appendici elastiche 17a ad intaglio 17b, nella monolitica boccolina 17c sempre dello sportello stesso.

Ancora l'innovativo sportello 13, monta superiormente nell'appropriato vano 19a, il pulsante di comando 19 ed inferiormente l'inserito carterino 20, a sua volta comportante le sedi per le note cinture di sicurezza (non illustrate), mentre i laterali montanti 21-21a, mediante viti 22 e dado 23, provvedono al vincolo dello sportello stesso ai tra loro distanziati e nel contempo allineati, profilati di supporto 24 dello schienale del sedile 11 (vedere FIGURE 3-5).

Presentandosi la necessità di usufruire dell'esistente vano 14 della vettura, per l'immissione in trasporto di sci ed articoli similari in ragguardevole lunghezza, lo sportello 13 provvede all'inerente apertura, subendo un abbinato abbattimento con attiguo poggiatesta 10 e bracciolo 2, a seguito del muto tra loro collegato posizionamento assemblativo.

Da come illustrato nella FIGURA 4, più specificatamente ciò viene esplicito dall'operatore con semplice e comoda pressione manuale di comando sul pulsantino 19, originandosi l'abbassamento oscillativo in 19a, con conseguente sgancio del suo dentino 25 dall'arpionismo 26, operativamente ruotante sul predisposto pernetto 27, il tutto riscontrabile in rapida efficienza esecutiva, grazie al razionale abbinamento assemblativo e specifica profilatura dei componenti, principalmente ricavati in materiale sintetico, a loro volta facilitanti anche gli elastici accoppiamenti necessari.

GESTIND M. B.  
Manufactura di Bruzolo s.p.a.  
Amministratore Delegato

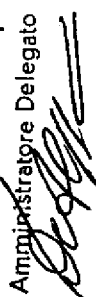

La presente realizzazione fermo restando i principi innovatori, può subire varianti esecutive di adattabilità, rispetto a quanto sopra illustrato non restrittivamente, senza per questo esulare dall'ambito della presente Invenzione, come protetta dalle sotto elencate rivendicazioni.

**GESTIND M.B.**  
**Manifattura di Bruzolo s.p.a.**  
Amministratore Delegato

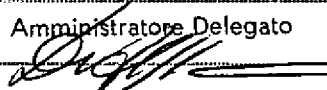

## RIVENDICAZIONI

1. Sportello vano sci in genere sul sedile posteriore automobilistico, caratterizzato dal fatto che la sua inerente strutturazione, consente la semplificata e rapida oscillazione in orizzontalità per l'apertura del vano contenente accessori sportivi citati, in fulcraggio funzionale nella sua estremità inferiore, unitamente all'abbattimento rotatorio dell'adiacente appoggiabraccia, nonché dell'appoggiatesta comprensivo di relative aste di supporto, quest'ultimo movimentato in detta operatività, a seguito della particolare profilatura scatolata dello sportello stesso, atta a contenere internamente nel suo settore superiore, la detta nota coppia di aste metalliche.
2. Sportello vano sci in genere sul sedile posteriore automobilistico secondo la rivendicazione 1, caratterizzato dal fatto che il detto operativo abbattimento degli importanti accessori, tra loro in attiguo assemblativo collegamento, si attua tramite comando di un semplice pulsantino, in grado di impegnarsi o meno con un suo dentino di un appropriato arpionismo, operativamente ruotante su un semplice pernetto.
3. Sportello vano sci in genere sul sedile posteriore automobilistico secondo le rivendicazioni 1-2, caratterizzato dal fatto che il detto operativo abbattimento dei componenti fondamentali, si origina grazie anche al loro reciproco assemblamento e specifica profilatura, il tutto pure facilitato dalla presenza dei materiali sintetici, consententi i richiesti elastici accoppiamenti.
4. Sportello vano sci in genere sul sedile posteriore automobilistico secondo le rivendicazioni precedenti, sostanzialmente come sopra descritto ed

GESTIND M. B.

Manifattura di Bruzolo s.p.a.  
Amministratore Delegato



illustrato e per gli scopi specificati.

Torino,

18 APR 1985

GESTIND M.B.

Manifattura di Bruzolo s.p.a.

Amministratore Delegato

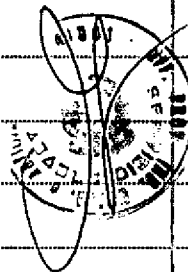
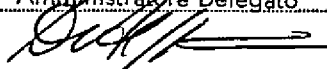
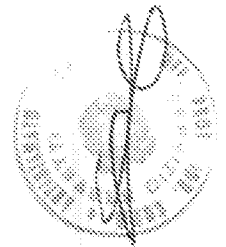
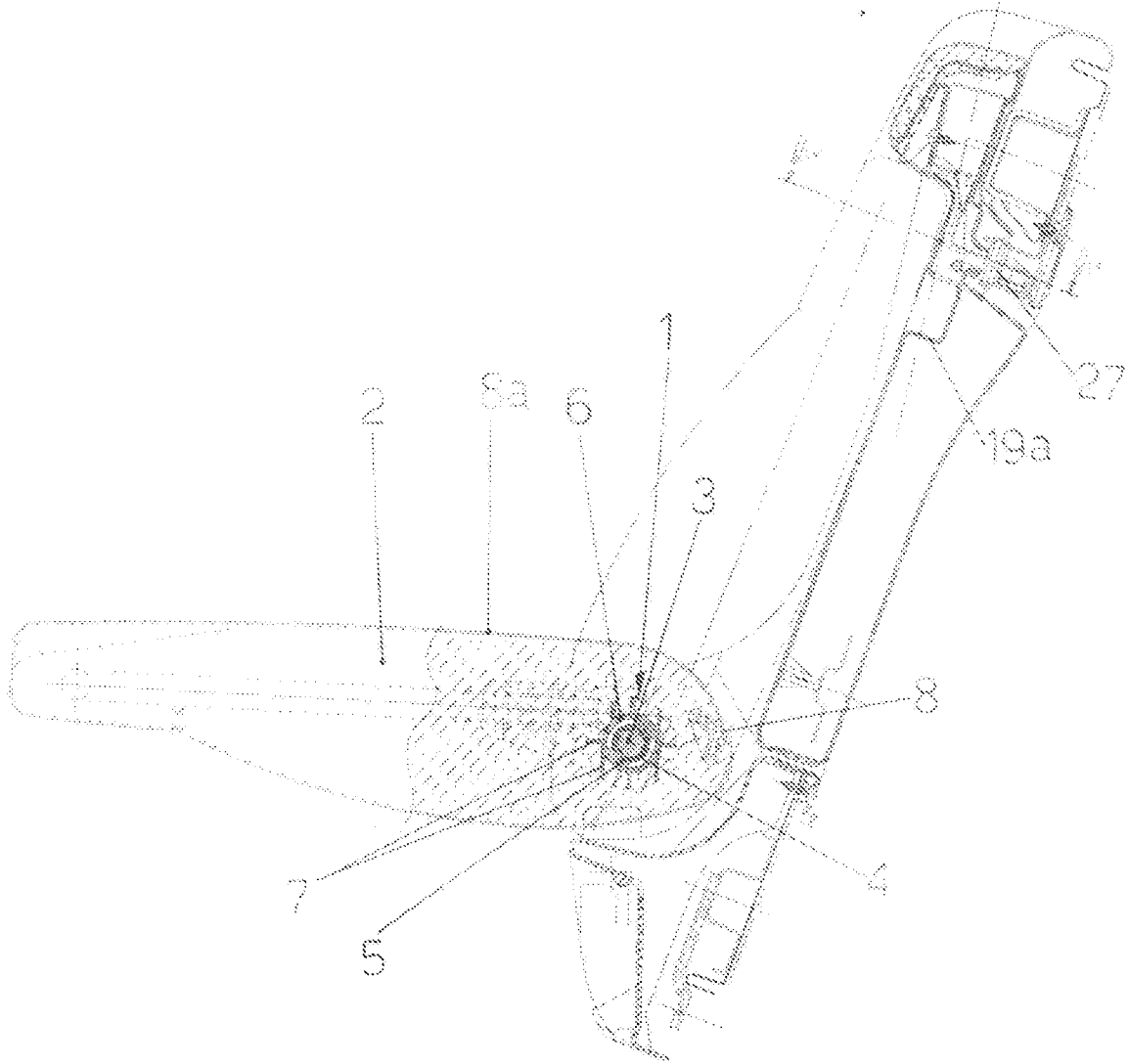

FIG. 1

70 500807



GESTIND M.B.  
Manufactura di Cruzolo s.p.a.  
Amministratore Delegato  
*[Signature]*

FIG. 2

TE 551030807

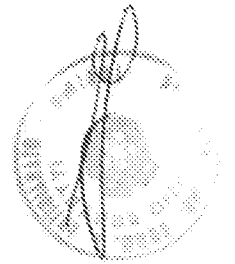
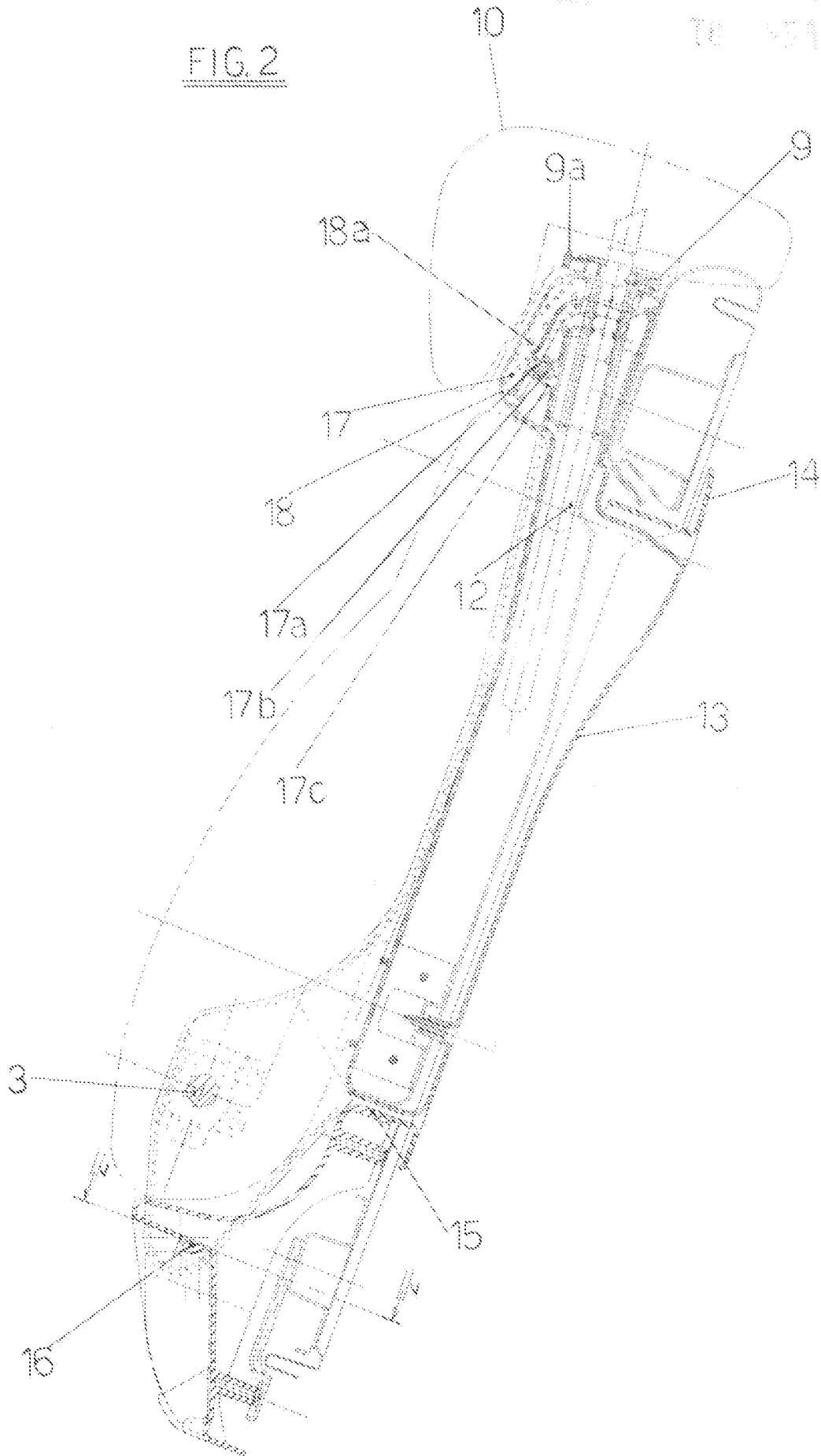

GESTIND M.B.  
Manifattura di Crozio s.p.a.  
Amministratore Delegato

*[Handwritten signature]*

FIG. 3

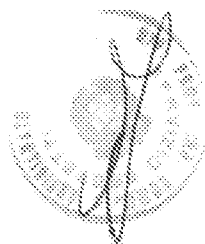
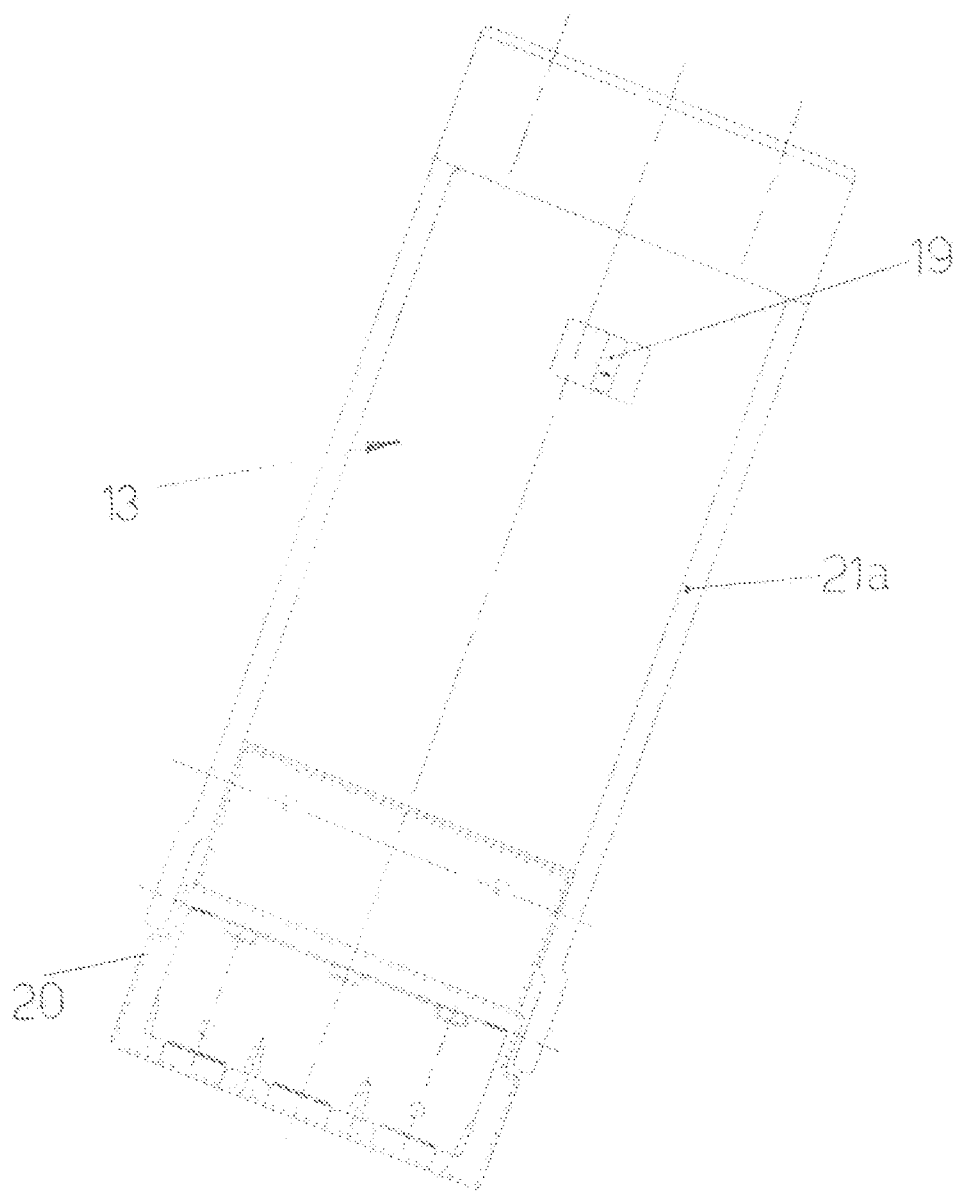

GESTIND M.B.  
Manufacture of Eucaris s.p.a.  
Amministratore Delegato

A handwritten signature in black ink, appearing to be 'G. M.B.', written over the printed name 'Amministratore Delegato'.

FIG. 4

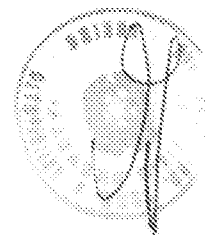
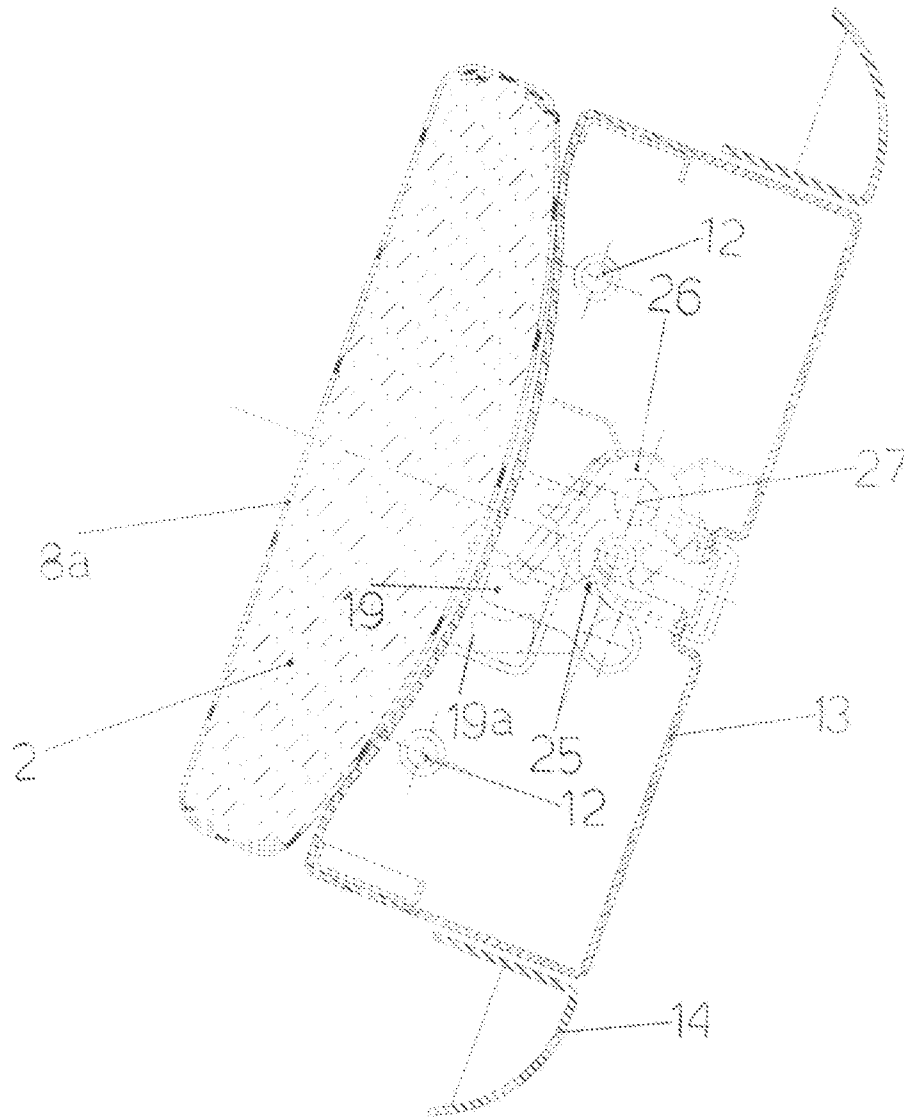

GESTIND M.B.  
Manufactura di Gruzzolo s.p.a.  
Amministratore Delegato

FIG. 5

IT 55607807

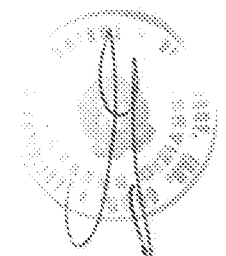
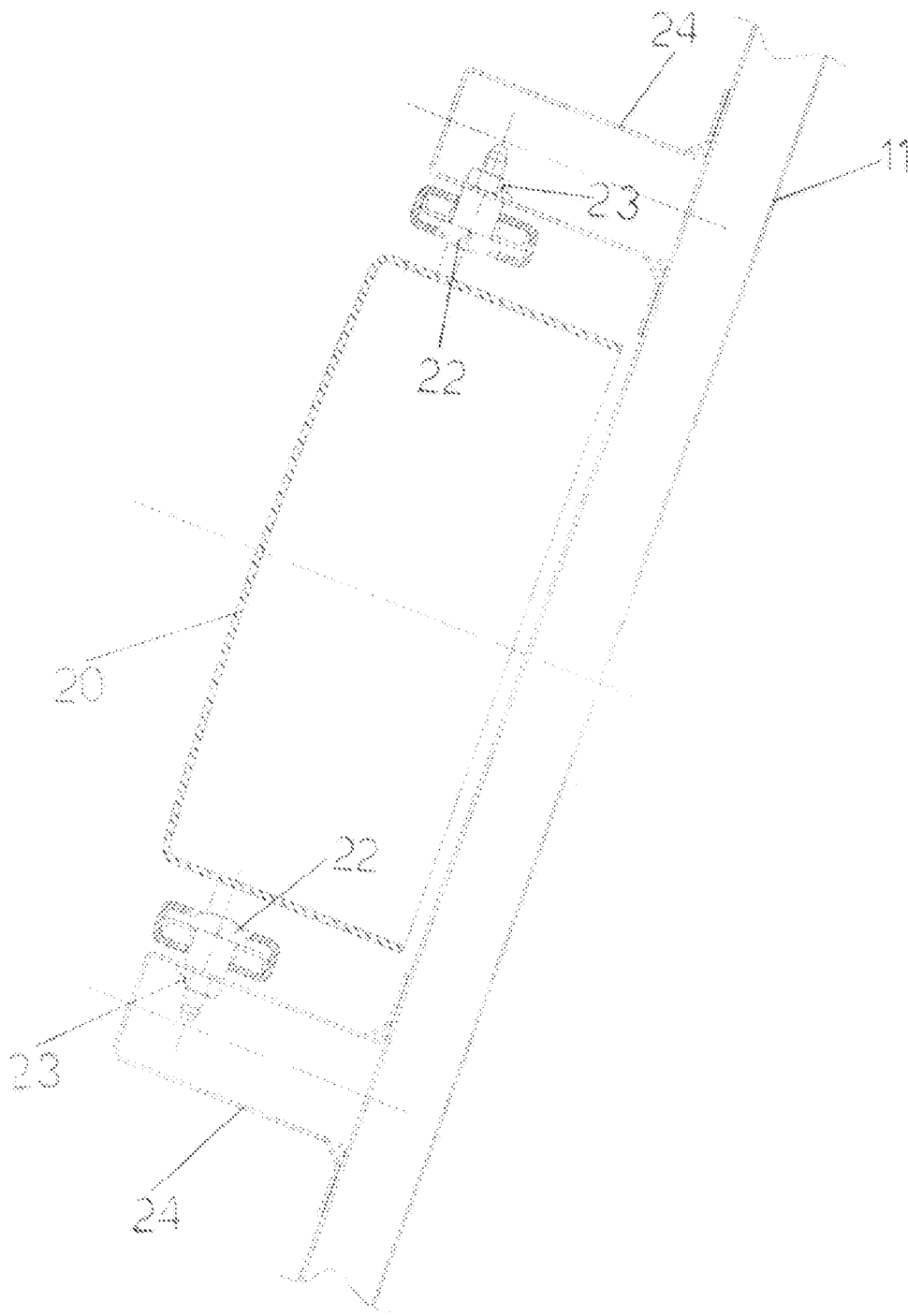

GESTIND M.B.  
Manifattura di Braccio s.p.a.  
Amministratore Delegato

*[Handwritten signature]*