

(19) DANMARK



(12) PATENTANSØGNING (10) DK 4895/89 A

Patentdirektoratet

- (21) Patentansøgning nr. : 4895/89 (51) Int. Cl. 5: B 65 H 3/08
(22) Indleveringsdag:.... 04 okt 1989 B 41 L 45/00
(24) Løbedag:..... 07 apr 1988
(41) Alm. tilgængelig:.... 04 okt 1989
(62) Stamansøgningsnummer:.....
(86) International ansøgning nr. :... PCT/SE88/00170
(86) International indleveringsdag: 07 apr 1988
(85) Videreførselsdag:
(30) Prioritet: 07 apr 1987 SE 8701447
(71) Ansøger: Bill *Hansen, Oesterportsgatan 2 A; 211 28 Malmoe, SE
(72) Opfinder: Bill *Hansen, Oesterportsgatan 2 A; 211 28 Malmoe, SE
(74) Fuldmægtig: Th. Ostenfeld Patentbureau A/S, Rømersgade 3; Box 1183, 1011, København K

- (54) Fremgangsmåde til ordning af direkte reklameforsendelser
(57) Sammendrag

4895-89

Fremgangsmåden angår ordning af direkte reklameforsendelser, hvor der i én og samme kuvert placeres tryksager fra flere forskellige afsendere. For hver enkelt adressat ordnes et sæt (14) med et forud bestemt antal individuelle og separate tryksager i ét og samme format, idet antallet er ens for samtlige adressater. Hver tryksag i ét og samme sæt forsynes med et påtryk, som er personificeret med hensyn til den pågældende adressat. Samtlige tryksager i sættet lægges oven på hinanden, hvorefter samtlige sæt stables. Hvert af sætterne optages i sin helhed fra stablen, og hvert optaget sæt lægges i en kuvert adresseret til den i sættet personificerede adressat.

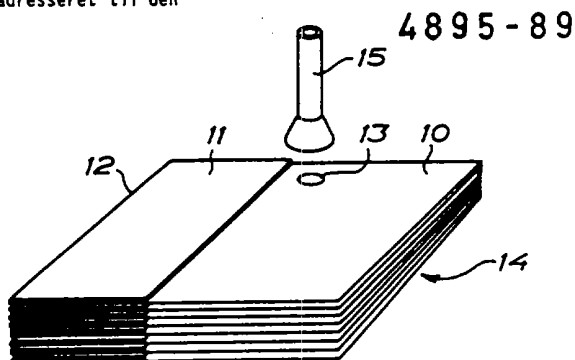

FIG. 2