

(19)  
(12)

(KR)  
(A)

(51) 。 Int. Cl. <sup>7</sup>  
D06F 75/02

(11)  
(43)

2002 - 0005252  
2002 01 17

(21) 10 - 2000 - 0038735  
(22) 2000 07 06

(71) 9 139 - 78

(72) 9 139 - 78

:

(54) 가

가 , 가 ,  
(EDDY CURRENT) 가 ,  
; 가 ;  
가 가 가 가 가

2

가 , , 가 ,

1 가

2 가

3 가

4

\* \*

100: 101: 102:

103: 104: 105:

106: 200: 201:

202: , 203: 204:

205:

가 3

3% 가 , 5

가 가 가

가 , 가

1 가 2 가 (EDDY CURRENT) 가

, (Top plate)가 , 가 ;

가 가 가 가 40%, 53% 80%

1 3 , .

1 가 ,

2 가 ,

3 가

4 .

1 3 , 가

(101) , (Top plate) (100) 가 (102) (103)

(201) 가 (200)가 , (202)

(202) (200) (104) .

(100) (100) (204)

(100) (101)

(105) (106) . (101) (101)

3 가 가 가 가 (高周波加

熱) 가 가 (電磁誘導) 가 가 ( ) 가

(抵抗) (熱) . (Hysteresis) (磁性體)

가 가 가 ( )

( ) 가 高周波 誘導 加熱 . 3 1a

가 가 ( )

(發熱原) . 가 Joule 가

가 (磁性體/ ) (導體) 가

3 1(b) 가 il 가 i2 가 가 Coil 가

가 가 가 .

가

(表皮效果/Skin effect) . 가

가 .

3 1c 가 x/  $\Delta$  ,  
 (電流浸透) (Penetration Depth) 1/e 0.37(e) (  $\Delta$  )  
 底數) 2.718) 가 37% 가 2 가 가

가 가 가 2.25 가

4 (204) 2 (203) (204) ,  
 (204) (205) .

가 가 ,

가 가 , 가 가  
 가 가 가 .

(57)

1.

(201) (104) , (100) , (105)  
 ; (101) ; (204) , 가  
 (203) (205) 가 , 가  
 가 ,

1

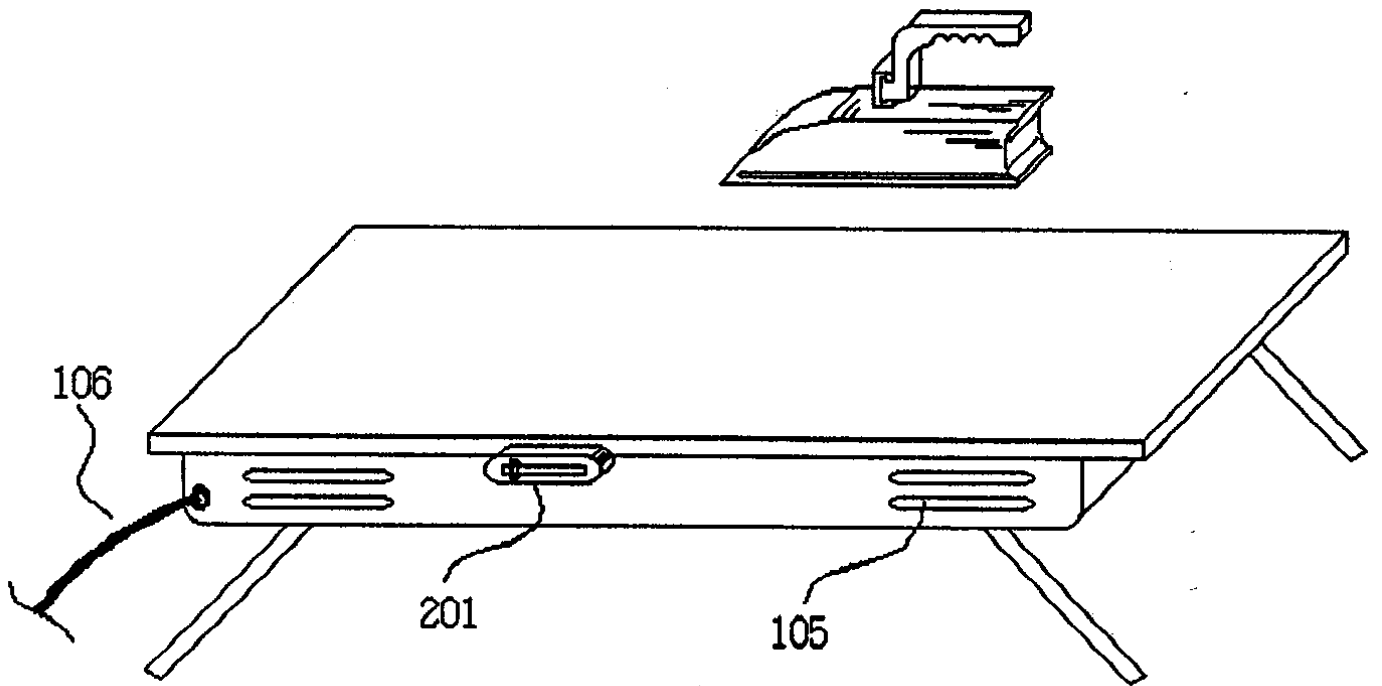

2

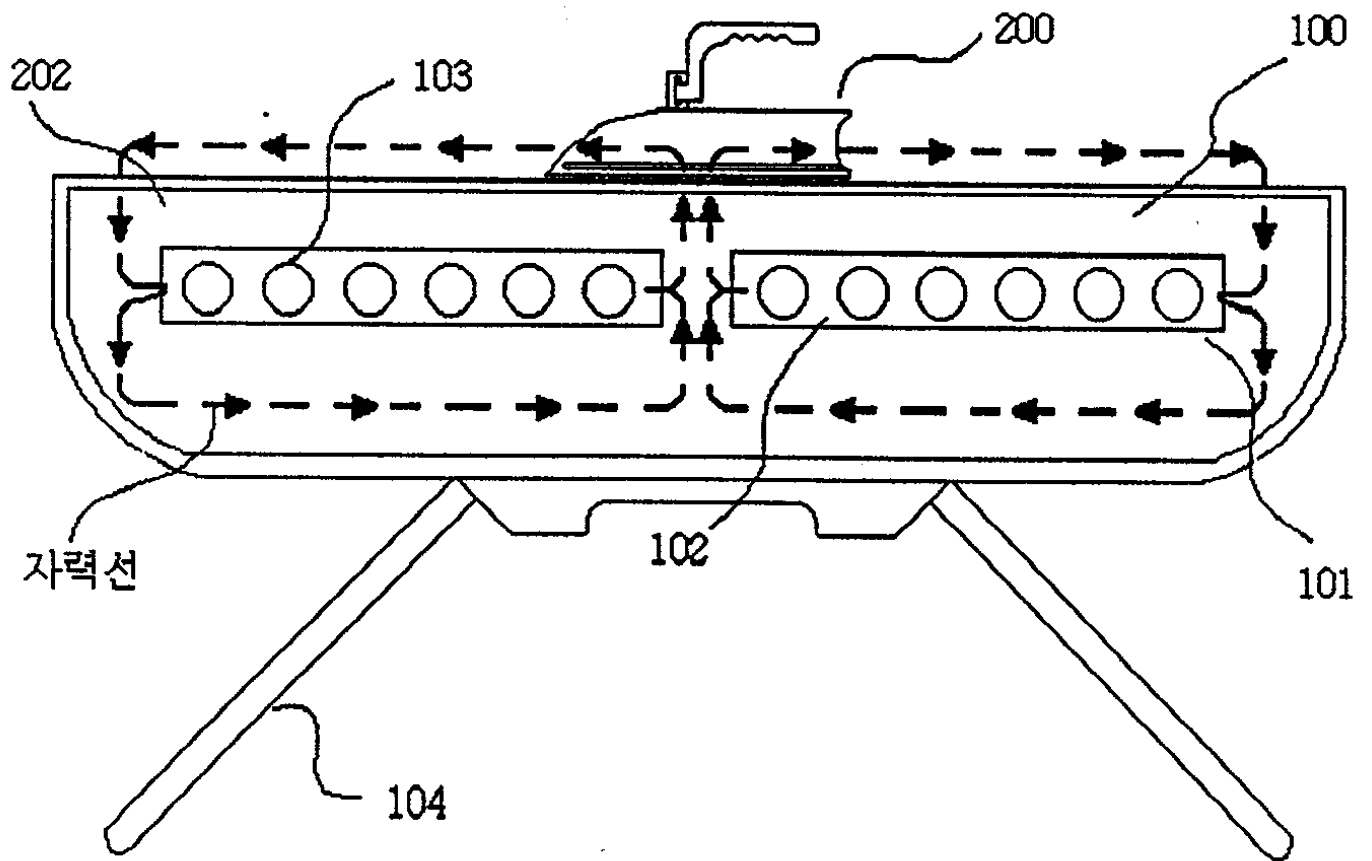

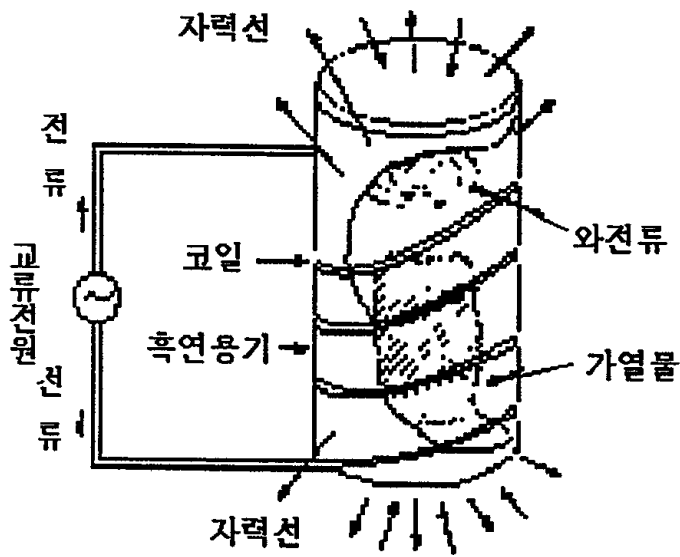

(1a)

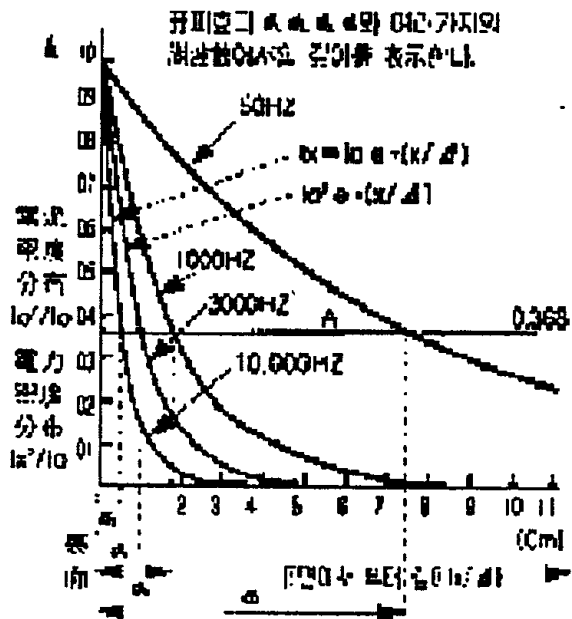
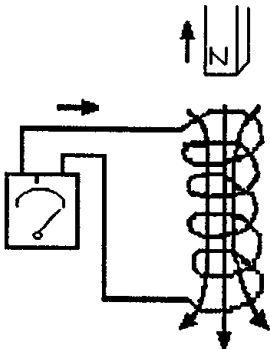
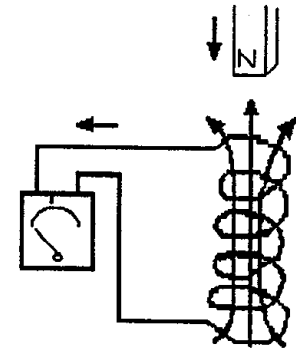

(1b)

4

