



(12) PATENTANSØGNING

Patent- og
Varemærkestyrelsen

(51) Int.Cl⁶: B 02 C 13/00

(21) Patentansøgning nr: PA 2000 00070

(22) Indleveringsdag: 2000-01-17

(24) Løbedag: 2000-01-17

(41) Alm. tilgængelig: 2001-07-18

(71) Ansøger: Preben From, Industri- og Maskinmontage A/S, Torpsgade 13, Smidstrup, 7000 Fredericia, Danmark

(72) Opfinder: Albert Keun, Julivænget 52, 6000 Kolding, Danmark

(74) Fuldmægtig: Patrade A/S, Fredens Torv 3 A, 8000 Århus C, Danmark

(54) Benævnelse: Slaglemølle

(57) Sammendrag:

Der beskrives en slaglemølle med en rotor (18), som understøtter en række slagler (13) indeni i et malekammer. Slaglerne (13) er monteret svingbart på understøtningsplader (15). Mellem understøtningspladerne er der tilvejebragt udfyldningsplader (21), som har udspæringer (22) for hver slagle (13), som er tilvejebragt langs omkredsen i et plan vinkelret på rotorens rotationsakse (20). Herved dannes en lukket tromle, som hindrer materiale i at strømme indenfor slaglernes aktionsområde. Der opnås herved en væsentlig energibesparelse samt en forbedret kvalitet af det bearbejdede produkt.

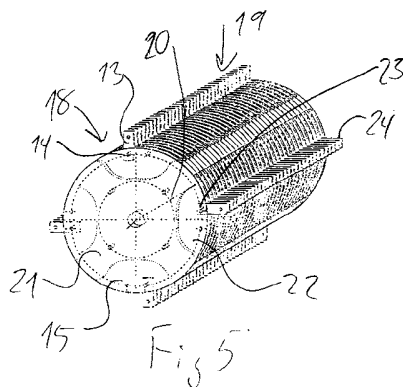

Patentkrav

1. Slaglemølle med en rotor, der over sin længde er forsynet med flere rækker slagler, som forløber vinkelret på møllens rotationsakse, hvilken rotor er anbragt indeni et stort set cylindrisk sold, der har en langstrakt åbning for indføring af materiale og hvorigennem bearbejdet materiale forlader møllen, k e n d e t e g n e t ved, at rotoren i rummet indenfor slaglerne omfatter en lukket tromle med udsparinger i sin overflade for optagelse af slaglernes montageende, medens slaglernes virksomme ende strækker sig udenfor tromlen overflade.
2. Slaglemølle ifølge krav 1, k e n d e t e g n e t ved, at udsparingerne har sidevægge i rotorens omkredsretning hvor i det mindste en del forløber med stort set radial orientering.
3. Slaglemølle ifølge krav 1 eller 2, k e n d e t e g n e t ved, at hver udsparing har en størrelse som tillader en fri rotation af slaglen inden i udsparingen uden at støde på udsparingens vægge.
4. Slaglemølle ifølge krav 1, 2 eller 3, k e n d e t e g n e t ved, at rotoren omfatter slagler, som er monteret svingbart ved en periferikant på understøtningsplader, der forløber vinkelret på rotationsaksen og at der mellem understøtningspladerne er anbragt udfyldningsplader, der har en tykkelse svarende til afstanden mellem understøtningfladerne, og som ved periferien har udsparinger i et antal og med placering svarende til slaglerne på en hosliggende understøtningsplade.
5. Slaglemølle ifølge et hvilket som helst af de foregående krav, k e n d e t e g n e t ved, at i det mindste rotorens lukkede tromle er fremstillet af et kunststofmateriale, fortrinsvis PA6 GUSS, NATUR, med forstærkningsskelet af stål.
6. Slaglemølle ifølge et hvilket som helst af de foregående krav, k e n d e t e g n e t ved, at der langs omkredsen er tilvejebragt mellem 2 og 6 slagler, fortrinsvis 4 slagler i et plan vinkelret på rotationsaksen.

7. Slaglemølle ifølge et hvilket som helst af kravene 2 - 6, k e n d e t e g n e t ved, at i det mindste udsparingernes sidevægge, der er rettet i rotationsretningen er krum, at en nedre del af sidevæggen har en krumning i retning med rotationsretning, og at en ydre del af sidevæggen har en krumning i retning mod rotationsretningen.
- 5
8. Slaglemølle ifølge et hvilket som helst af de foregående krav, k e n d e t e g n e t ved, at rotoren er hul af hensyn til vægtbesparelse.
- 10
9. Slaglemølle ifølge et hvilket som helst af de foregående krav, k e n d e t e g n e t ved, at rotationsaksen forløber stort set horisontalt og at indføringsåbningen befinder sig ved den opeftervendende del af soldet.
- 15
10. Rotor til slaglemølle ifølge et hvilket som helst af de foregående krav, k e n d e t e g n e t ved, at den i rummet indenfor slaglerne omfatter en lukket tromle med udsparinger i sin overflade for optagelse af slaglernes montageende, medens slaglernes virksomme ende strækker sig udenfor tromlens overflade.

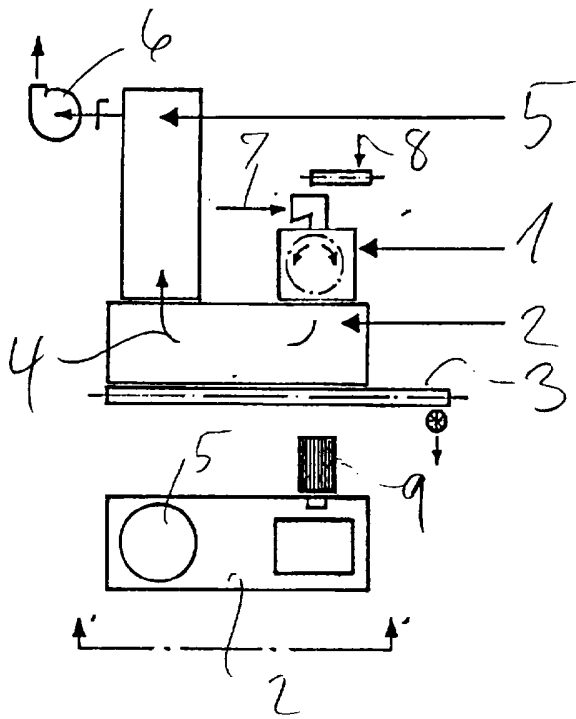

Fig. 1

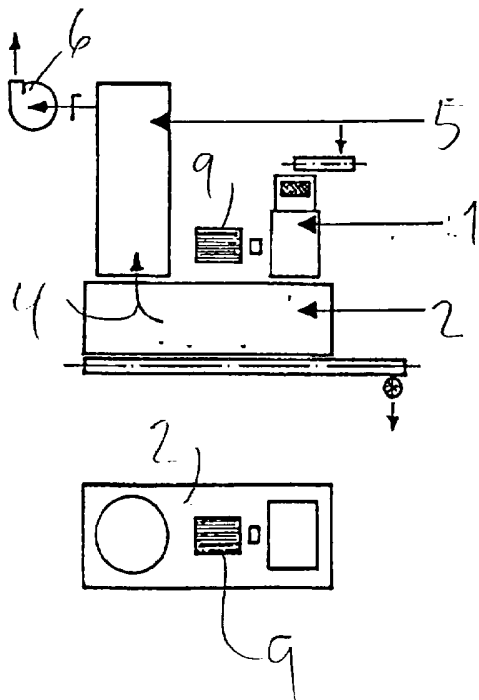
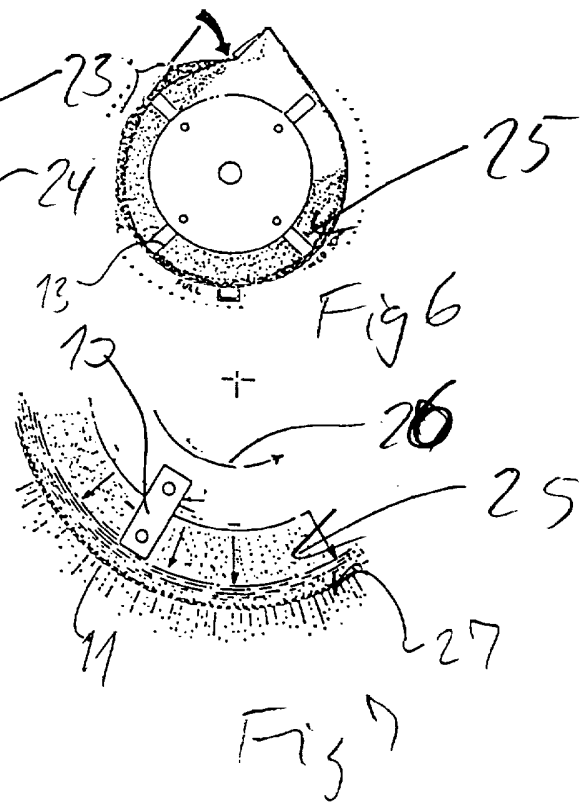
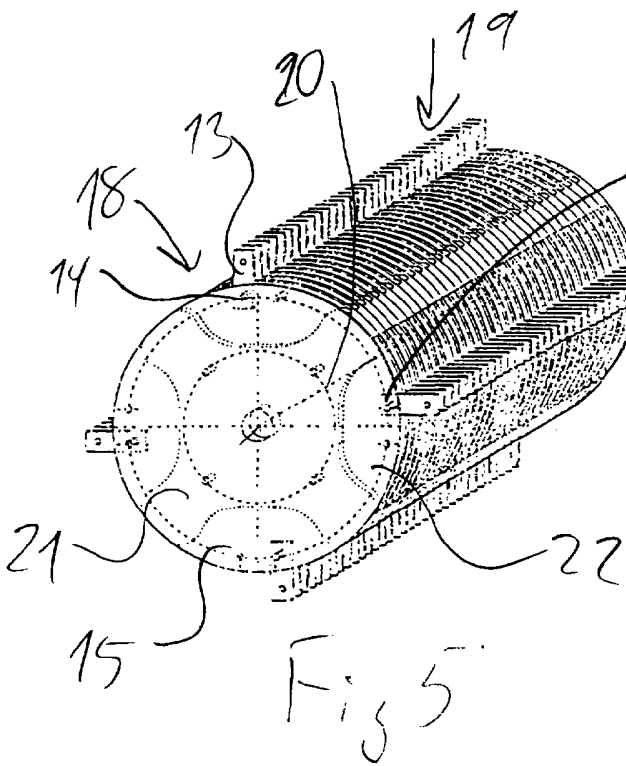
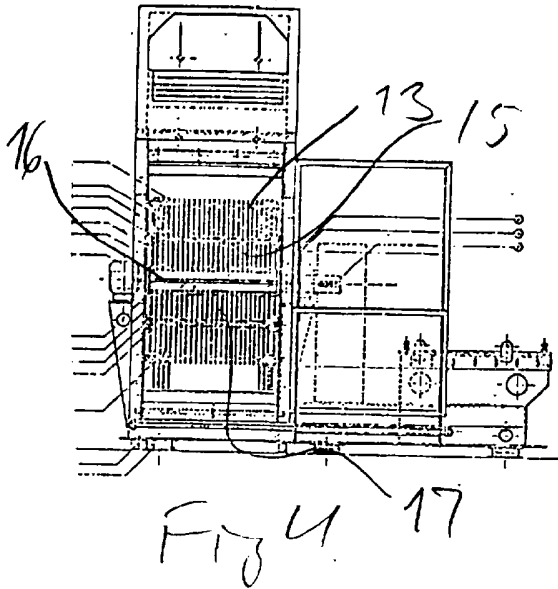
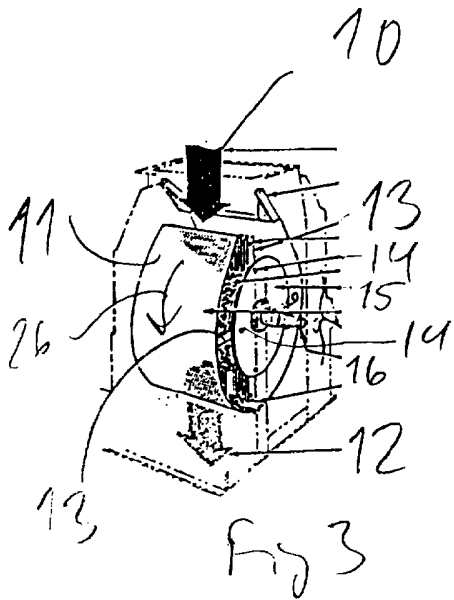
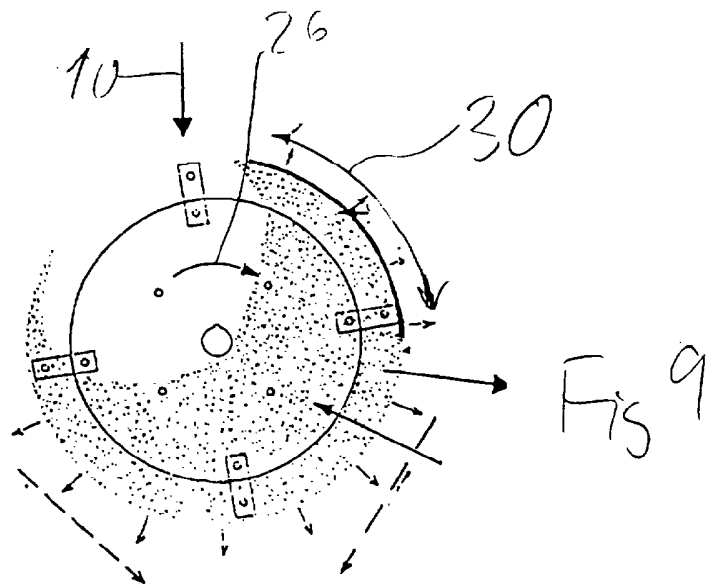
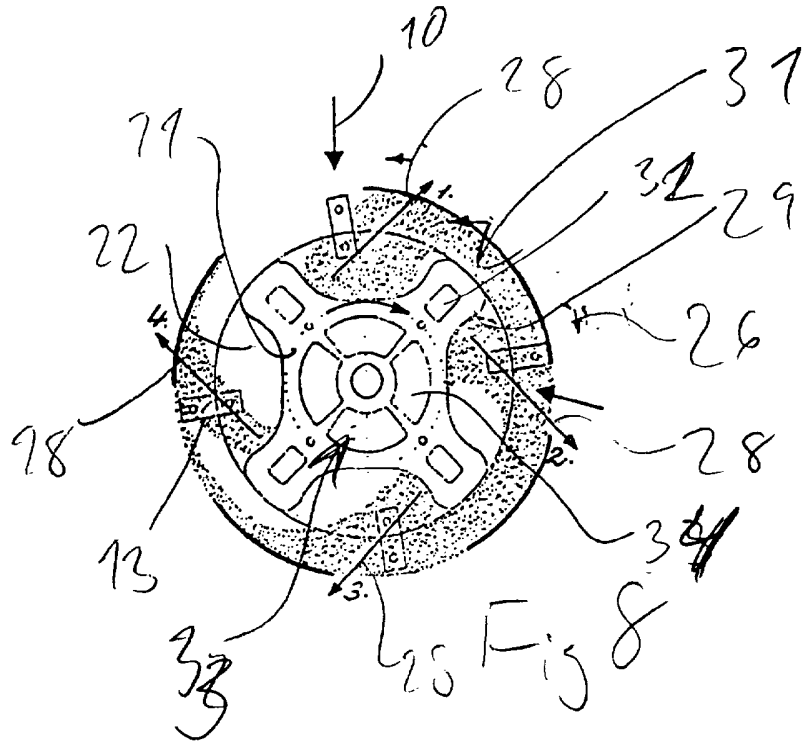

Fig. 2





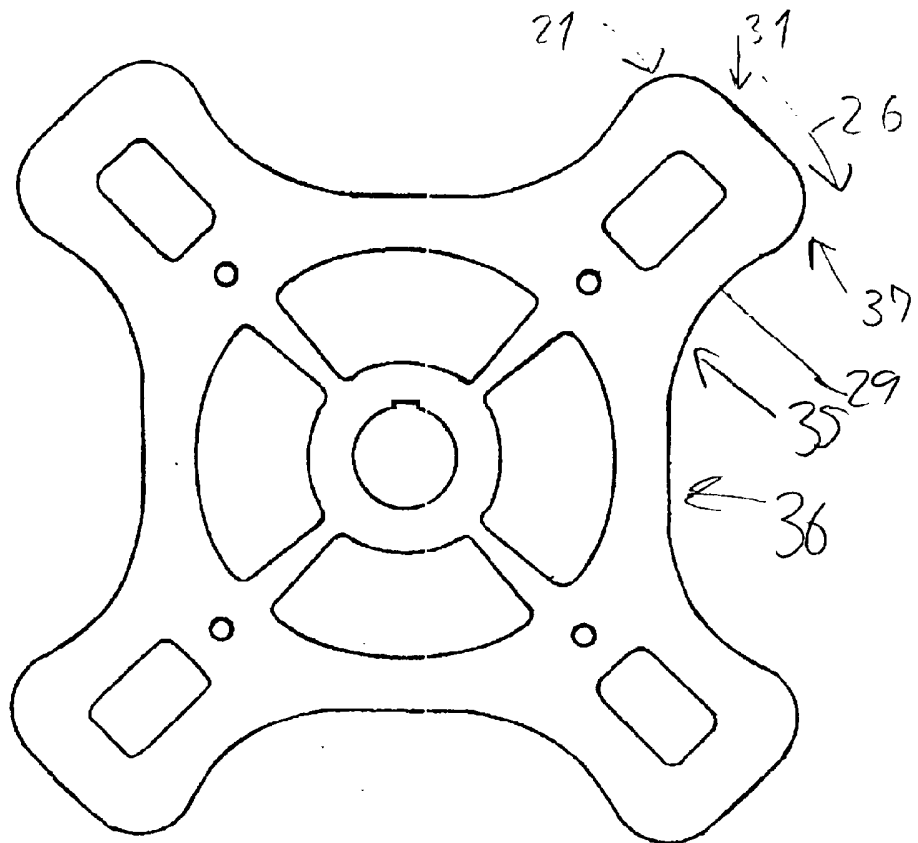

Fig 10

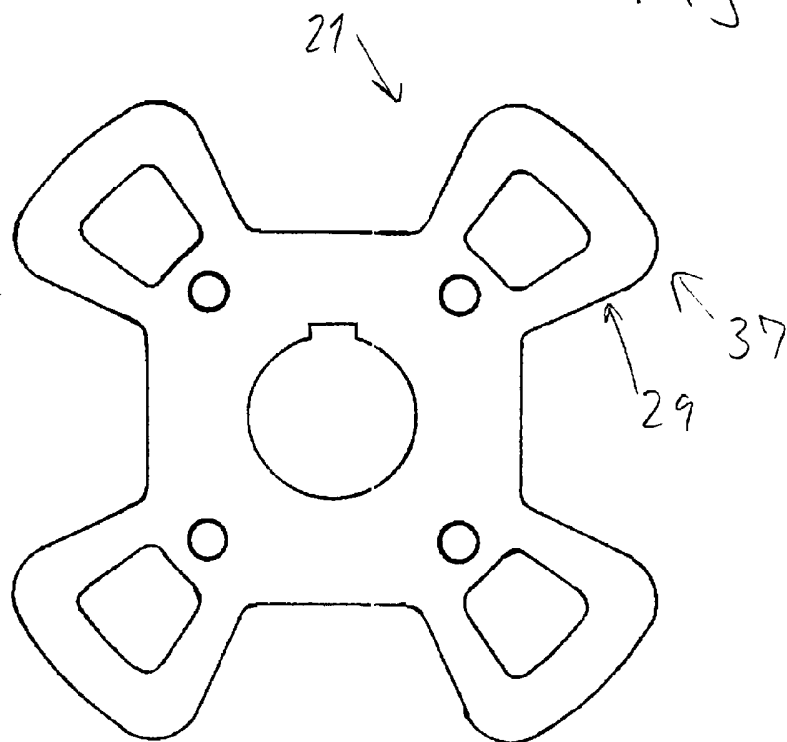

Fig. 11