

(19) DANMARK



(12) PATENTANSØGNING (10) DK 4909/86 A

Patentdirektoratet

- 
- (21) Patentansøgning nr.: 4909/86 (51) Int. Cl. 4: B 65 D 5  
(22) Indleveringsdag:.... 14 okt 1986 B 42 F 7  
(24) Løbedag:..... 14 okt 1986  
(41) Alm. tilgængelig:.... 20 apr 1987  
(62) Stamansøgningsnummer:.....  
(86) International ansøgning nr.:... -  
(86) International indleveringsdag:  
(85) Videreførselsdag:  
(30) Prioritet: 19 okt 1985 GB 8525821 12 mar 1986 GB 8606029  
(71) Ansøger: \*EASI-BIND INTERNATIONAL LIMITED, Adams Close; Heanor;  
Derbyshire DE7 7GX, GB  
(72) Opfinder: Harry John \*Skidmore, GB; Sean Dean \*Skidmore, GB  
(74) Fuldmægtig: Larsen & Birkeholm A/S Skandinavisk Patentbureau, Niels  
Hemmingsensgade 32, 1153, København K

- 
- (54) Dokumentkassette  
(57) Sammendrag

S A M M E N D R A G 4909-86

Et emne til fremstilling af en dokumentkassette, hvilket emne omfatter et felt, der danner bagvæg, og som er foldeligt forbundet med et felt, der danner forside, et par vedhængsfelter, der er anbragt langs modstående kanter af emnet og foldeligt forbundet med et af de nævnte vægdannende felter, idet det andet af de vægdannende felter og de nævnte vedhængsfelter har låsemekanismer, der arbejder sammen.

fortsættes

4909-86

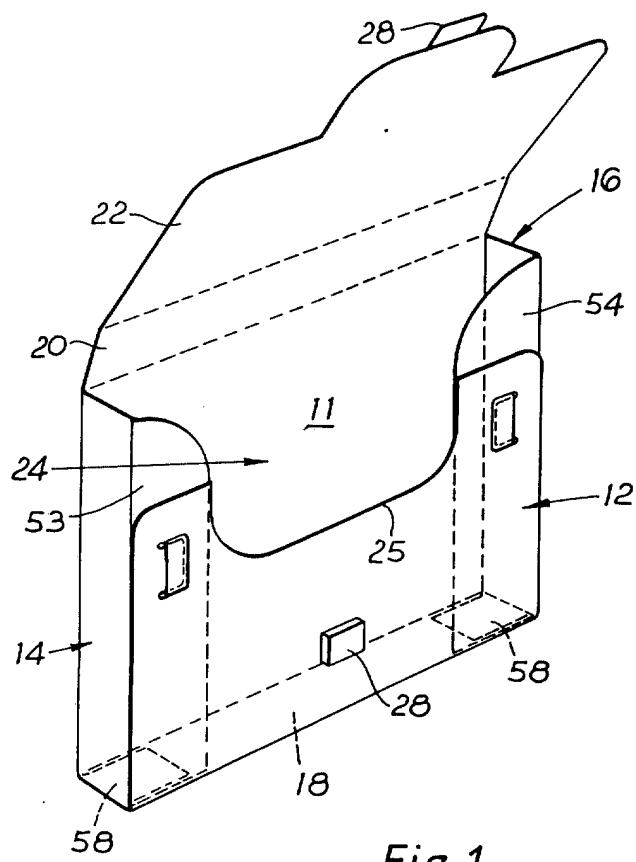

Fig. 1