



MINISTERO DELLO SVILUPPO ECONOMICO
DIREZIONE GENERALE PER LA LOTTA ALLA CONTRAFFAZIONE
UFFICIO ITALIANO BREVETTI E MARCHI

DOMANDA NUMERO	202000900849911
Data Deposito	29/05/2000
Data Pubblicazione	29/11/2001

Sezione	Classe	Sottoclasse	Gruppo	Sottogruppo
A	47	B		

Titolo

SISTEMA DI ARMADI componibili.

Descrizione del brevetto per modello industriale di utilità dal titolo:

“SISTEMA DI ARMADI METALLICI componibili ASSEMBLATI
SENZA SALDATURA”

A nome: MICROELETTRICA COMMERCIALE s.r.l.

Nazionalità: Italiana

depositato il **29 MAG. 2000** con il n° **TO 2000U 000090**

Nella tecnica di costruzione di armadi sostanzialmente metallici, in particolare per contenere parti di impianti elettrici ed elettronici e formare quadri elettrici per il contenimento pure di apparecchi elettrici, elettronici, trasformatori e quant'altro, sono noti armadi con una struttura portante composta da montanti aperti o chiusi forati a passo di 25 mm., saldati ad una base e a un top per formare il solido strutturalmente portante intorno al quale vengono montati poi i fianchi, il retro e la porta; questa sarebbe l'unità che messa insieme ad altri forma il Sistema di Armadi Componibili.

Tali unità di armadi devono possedere particolari caratteristiche soprattutto per quanto riguarda la tenuta ad infiltrazioni di polvere, umidità ed eventuali spruzzi di acqua provenienti dall'esterno dell'armadio.

Tali inconvenienti si superano impiegando particolari guarnizioni ottenute appositamente da colate in continuo in polimero.

Inoltre devono possedere rigidità strutturale tali da sopportare al proprio interno apparecchi elettrici, elettronici, trasformatori, resistenze e quant'altro, pesanti parecchi quintali.

I montanti aperti o chiusi forati a passo ad interasse 25 mm. formanti la struttura portante, non sono di lamiera zincata ma grezza da verniciare, in quanto devono essere saldati fra di loro al top e alla base.

La porta in lamiera pressopiegata può essere piena (cieca) o con apertura limitata o ampia con interposta lastra trasparente in lexan o vetro, però queste porte presentano un inconveniente: sono sempre poco rigide soprattutto nel caso che si pratica l'apertura per inserire il trasparente; per ovviare a questo si impiega una cornice rettangolare o quadrata in lamiera pressopiegata di opportuna forma o estruso di alluminio per irrigidimento della porta stessa e mai come profilo contenente dadi in gabbia e guarnizione di tenuta della lastra trasparente per raggiungere lo std IP55.

La cerniera ha la funzione di far ruotare la porta per l'apertura e la chiusura e mai la doppia funzione consentire di ruotare e capace di trattenere l'asta della serratura ancorata alla porta per il blocco di se stessa alla struttura portante e schiacciare la guarnizione per la tenuta std IP55.

I supporti, fianchi e cerniere generalmente le cerniere sono fissate direttamente ai montanti degli armadi e mai su supporti a doppia funzione cioè supporto cerniera e ancoraggio fianchi degli armadi.

RIVENDICAZIONI

- 1) Cerniera in zama presso-fusa con doppia funzione, far ruotare la porta e bloccare l'asta della serratura.
- 2) Supporto in zama presso-fusa con doppia funzione, supportare e bloccare la cerniera e servire come fissaggio fianchi e retro.
- 3) Giunto angolare top in zama presso-fusa, espressione del principio innovativo del trovato, capace di legare il top ai profili dei montanti a mezzo di bulloni senza saldatura come in uso nella tecnica nota.
- 4) Giunto angolare base in zama presso-fusa espressione del principio innovativo del trovato, capace di legare la base ai profili dei montanti a mezzo di bulloni senza saldatura come in uso nella tecnica nota.
- 5) Profilo montante chiuso senza saldatura (la tecnica nota in questo caso ripiega e salda) in lamiera lucida - zincata - alluminio - inox ripiegato 11 volte e schiacciato 2 volte con fori tondi e rettangolari passo 25 mm., massima espressione del principio innovativo del trovato, solo quattro montanti verticali imbullonati ai quattro giunti angolari del top e ai quattro giunti angolare della base consentono di realizzare l'unità portante senza saldatura. Questo metodo veramente ingegnoso, quindi consente di realizzare un solido, rigido, portante, senza saldatura (indispensabile negli altri sistemi) che nuoce all'uomo che lo produce e inquina l'ambiente.
- 6) Telaio retroporta rettangolare o quadrato in estruso di alluminio a figura speciale. Il principio innovativo di questo estruso in alluminio sta nella sua tripla funzione; A) montato all'interno della porta a mo di telaio per irrigidire la porta stessa B) all'interno di una cava speciale scorre un dado

in gabbia che si blocca nella posizione desiderata e questo è il vero principio innovativo del trovato, grazie al quale è possibile fissare sul telaio stesso guide DIN, Canaline, Tasche porta disegni e altro C) un'altra cava supporta una guarnizione in gomma detta a palloncino che serve a bloccare (nel caso di porta trasparente) la lastra di vetro o lexan per le porte che necessitano di vedere dall'esterno, l'interno senza aprire la porta. La tecnica nota per questo caso, usa un profilo apposito solo per questa funzione.

Le caratteristiche funzionali del trovato ed i suoi indubbi vantaggi nei confronti della tecnica nota, appariranno ancora più evidenti se si pensa che finora al posto del dado in gabbia da far scorrere nella cava del profilo di alluminio fino alla posizione desiderata, si usano tubolari quadro forati a passo, viti autofilettanti per il fissaggio di guide DIN, Canaline e quant'altro.

Bruino 29/05/2000

MICROELETTRICA COMMERCIALE s.r.l.
Amministratore Unico
(Geom. VIGGIANO G.)

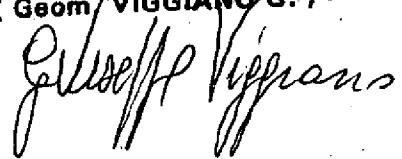

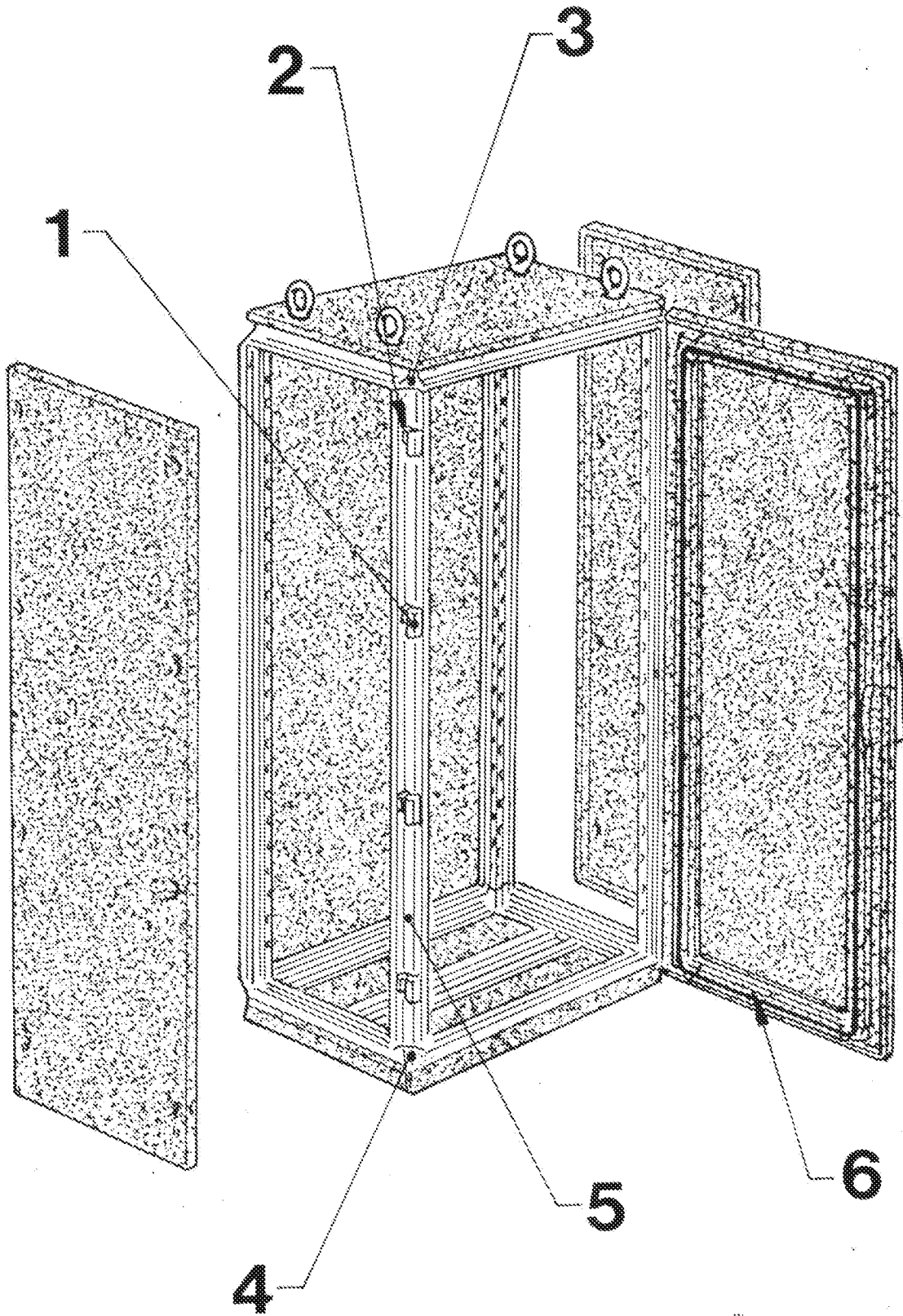

Giuseppe Vigorelli

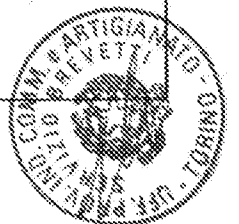

TAV. 2

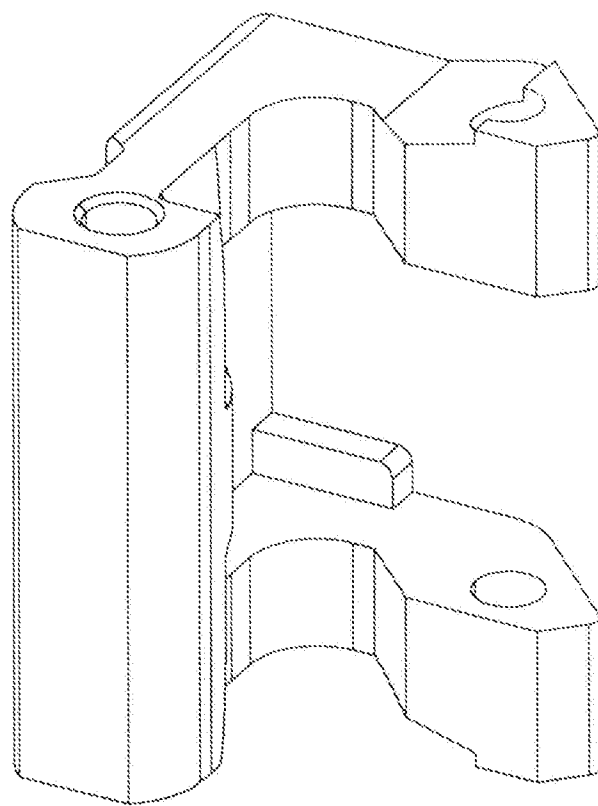

1

Giuseppe Vigorelli

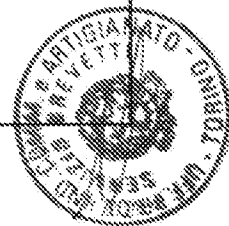

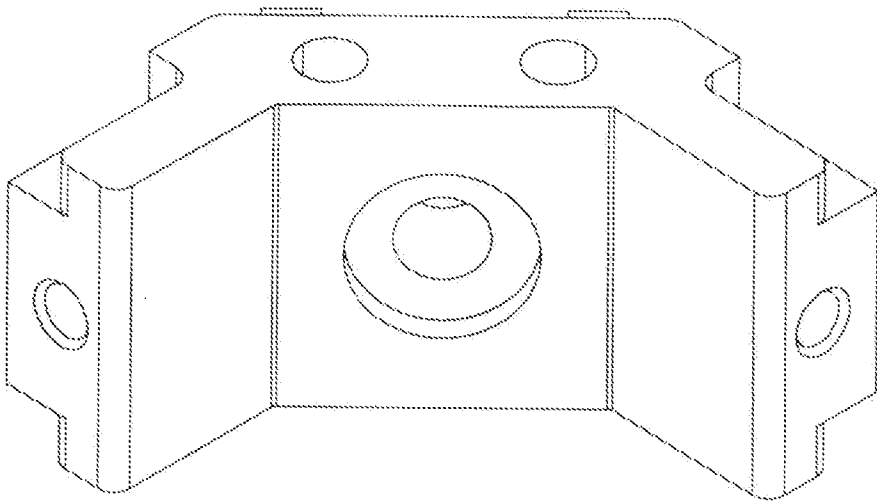

2

Giuseppe Vignani

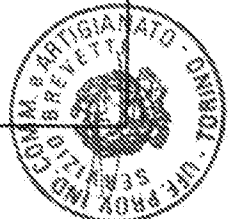

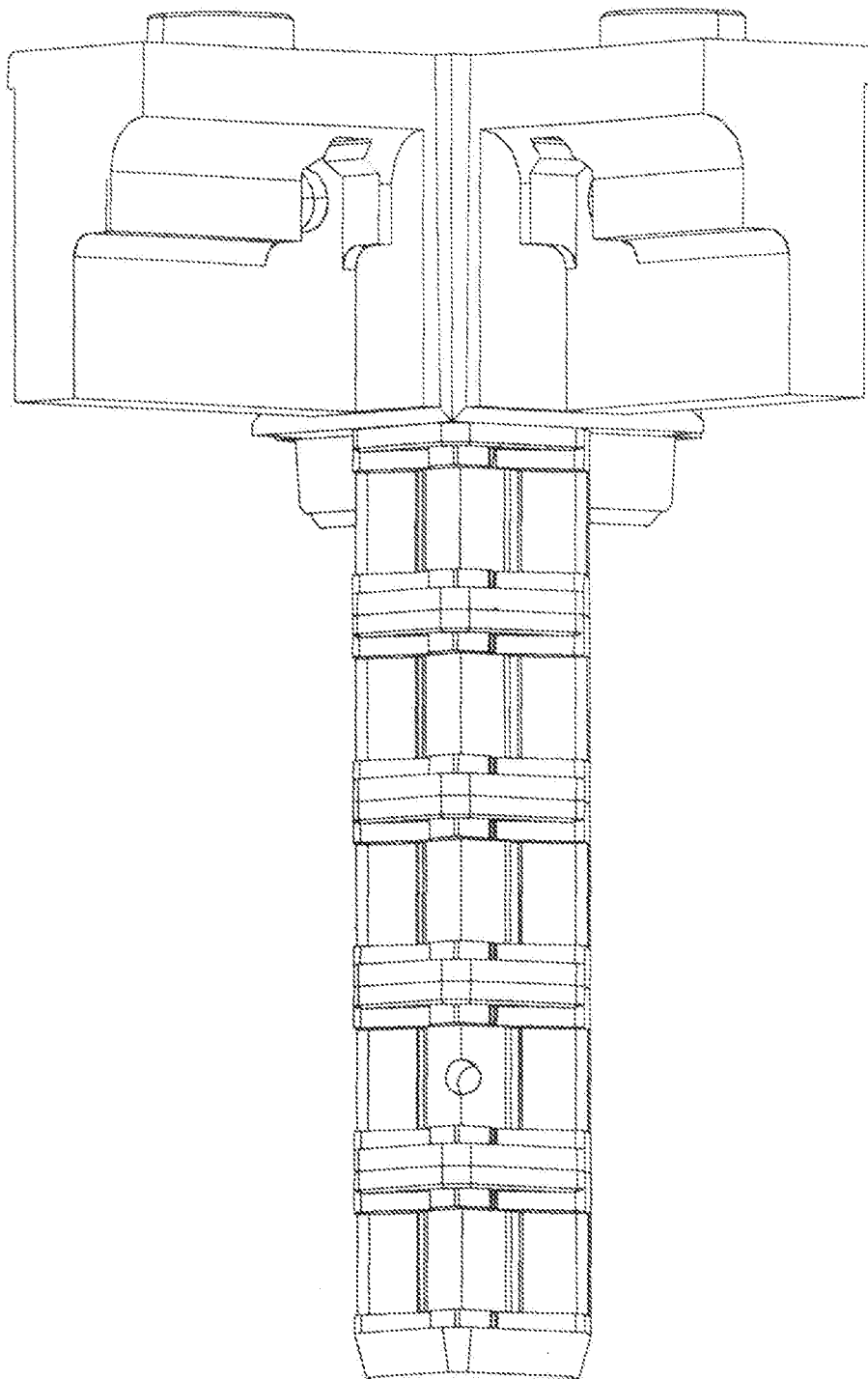

3

Guar. Vigorini



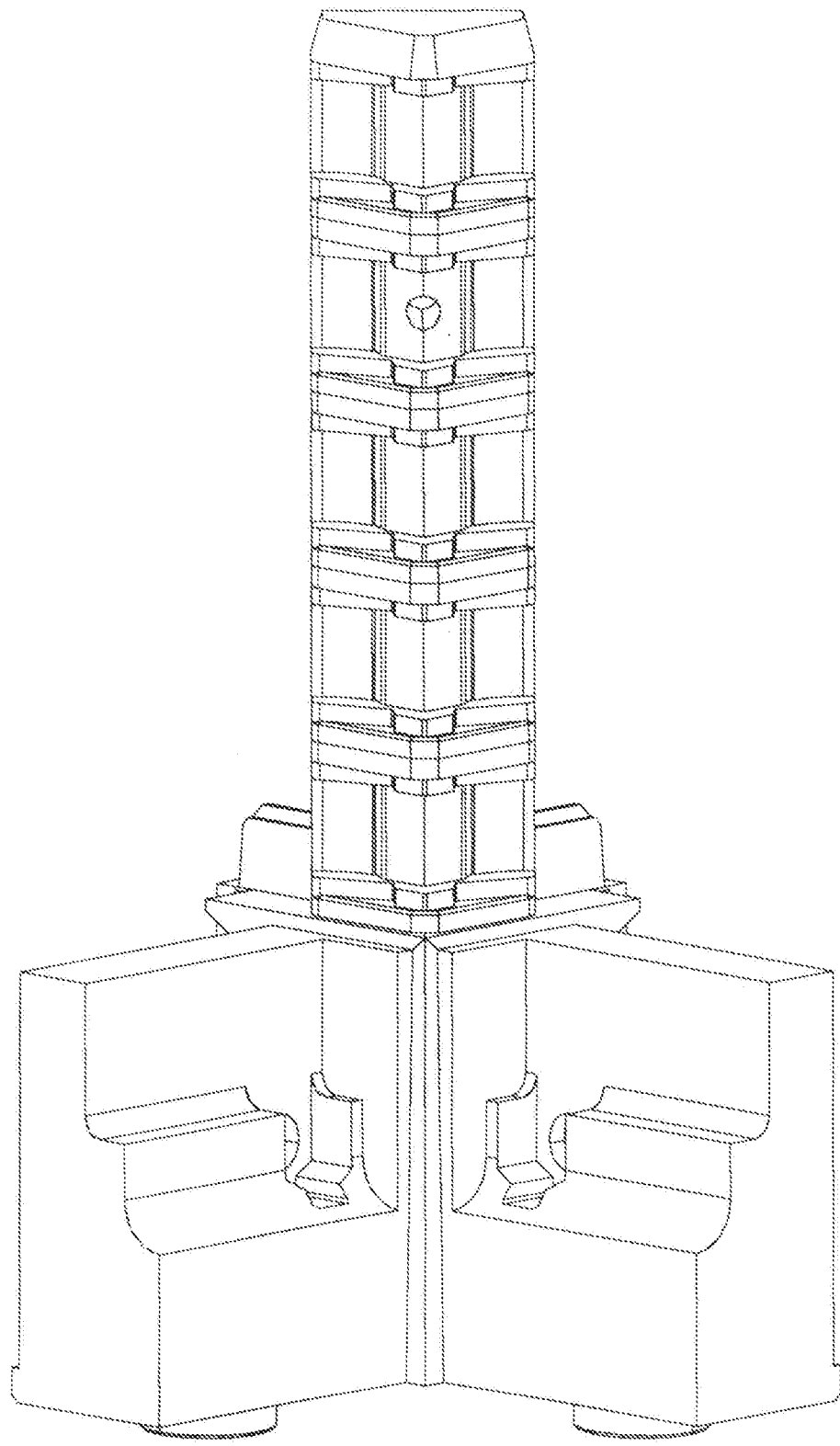

4

Gausoff Vignone

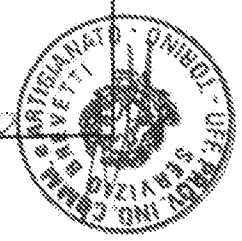

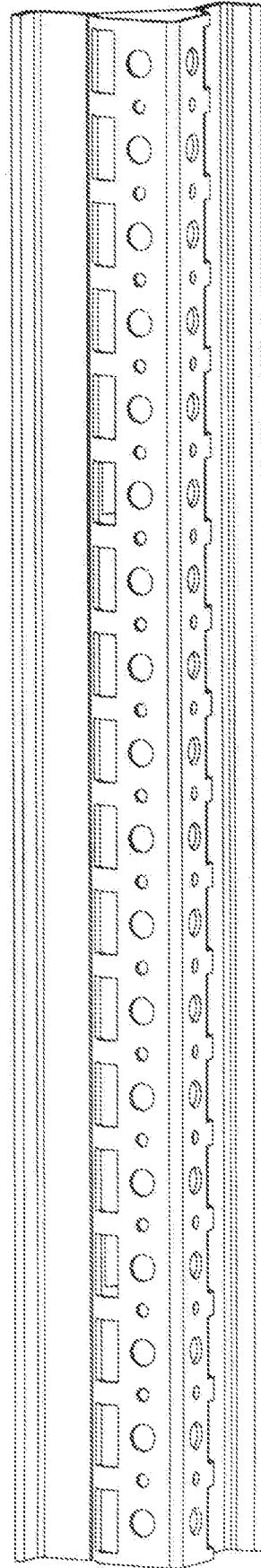
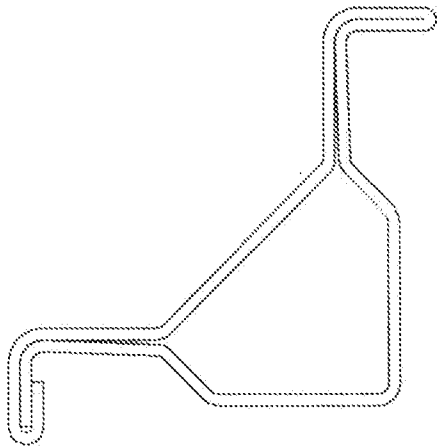

5

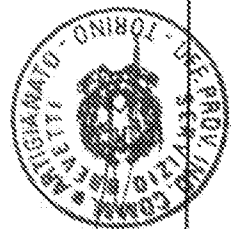

Handwritten signature or mark.

TAV. 7

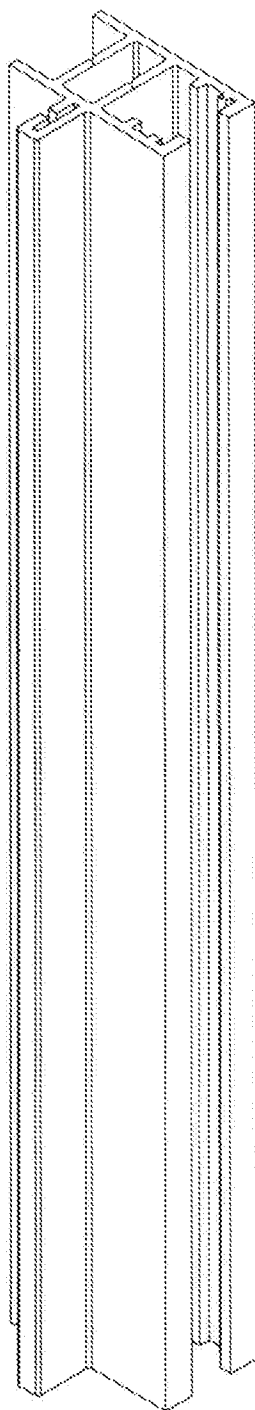
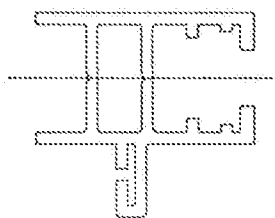

6

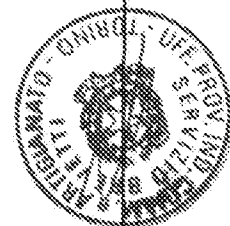

Giuseppe Vignone