



(12) 实用新型专利

(10) 授权公告号 CN 219839149 U

(45) 授权公告日 2023. 10. 17

(21) 申请号 202320817700.4

(22) 申请日 2023.04.13

(73) 专利权人 江苏蔷薇实业集团有限公司
地址 222300 江苏省连云港市东海县驼峰乡前蔷薇村

(72) 发明人 相飞 车兆艳

(74) 专利代理机构 连云港迈文知识产权代理事务所(特殊普通合伙) 32717
专利代理师 丁雨燕

(51) Int. Cl.

B65G 47/82 (2006.01)

B65G 65/32 (2006.01)

B65G 69/00 (2006.01)

G01B 33/32 (2006.01)

权利要求书1页 说明书4页 附图3页

(54) 实用新型名称

一种泡花碱成型机的辅助配合结构

(57) 摘要

本实用新型公开了一种泡花碱成型机的辅助配合结构,包括传输机、料板、两个齿轮和连接轴,所述料板位于传输机的表面,所述齿轮位于传输机的内部,所述连接轴与两个齿轮相对应的一侧固定连接。本实用新型通过设置推动板和传动机构,通过传动机构对齿轮起到向推动板传动的的作用,使推动板反复的向前后移动,并对料板进行碰撞,使料板受到震动,对内部的泡花碱起到辅助自动掉落,具备辅助泡花碱重料槽板内部掉落的优点,解决了现有泡花碱在料槽板表面成型后会落到料仓内部,但是料槽板内部的泡花碱会在表面连在一起,再与料槽板内壁相互夹持的情况下很容易卡在料槽板内部,则会导致泡花碱无法自动掉落至料仓内部的问题。

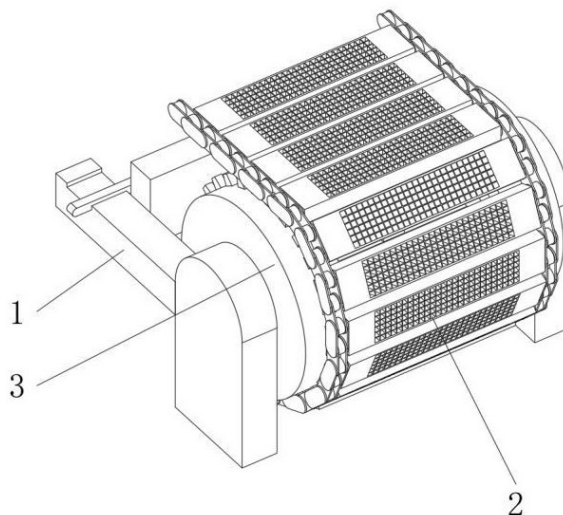

1. 一种泡花碱成型机的辅助配合结构,包括传输机(1)、料板(2)、两个齿轮(3)和连接轴(4),其特征在于:所述料板(2)位于传输机(1)的表面,所述齿轮(3)位于传输机(1)的内部,所述连接轴(4)与两个齿轮(3)相对应的一侧固定连接,所述连接轴(4)的表面设置有推动板(5),所述推动板(5)表面的两侧均设置有传动机构(6)。

2. 如权利要求1所述的一种泡花碱成型机的辅助配合结构,其特征在于:所述传动机构(6)包括传动块(701)、传动槽(702)和弹簧(703),所述传动块(701)与推动板(5)的两侧固定连接,所述传动槽(702)开设于两个齿轮(3)相对应的一侧,且与传动块(701)配合使用,对弹簧(703)与推动板(5)的后侧固定连接。

3. 如权利要求2所述的一种泡花碱成型机的辅助配合结构,其特征在于:所述传输机(1)的内壁固定连接有限位杆(7),所述弹簧(703)与限位杆(7)的前侧固定连接。

4. 如权利要求3所述的一种泡花碱成型机的辅助配合结构,其特征在于:所述推动板(5)的后侧固定连接有限位杆(8),且通过弹簧(703)贯穿至限位杆(7)的后侧,所述限位杆(7)的前侧开设有与限位杆(8)配合使用的限位槽(9),且延伸至限位杆(7)的后侧。

5. 如权利要求1所述的一种泡花碱成型机的辅助配合结构,其特征在于:所述推动板(5)的内部开设有与连接轴(4)配合使用的活动槽(10),且延伸至推动板(5)的两侧。

6. 如权利要求3所述的一种泡花碱成型机的辅助配合结构,其特征在于:所述推动板(5)的顶部和底部均固定连接有限位块(11),所述限位杆(7)前侧的顶部和底部均开设有与限位块(11)配合使用的限位槽(12),且延伸至限位杆(7)的后侧。

7. 如权利要求4所述的一种泡花碱成型机的辅助配合结构,其特征在于:所述限位杆(8)的后侧固定连接有限位把手(13),且延伸至传输机(1)的两侧。

一种泡花碱成型机的辅助配合结构

技术领域

[0001] 本实用新型属于泡花碱成型机技术领域,尤其涉及一种泡花碱成型机的辅助配合结构。

背景技术

[0002] 泡花碱链板式成型机,它有链轮、链板、料槽、主动轮、被动轮、以及压辊组成,压辊采用水冷却结构,料槽采用喷淋式冷却方式,整个安装采用倾斜式输送方式,由窑炉流出的高温融融液体,通过一定的落差,直接流到料槽板面上,在此成型,所形成的产品,输送到链板机尾部,落入梯型式料仓。

[0003] 现有技术存在的问题是:泡花碱在料槽板表面成型后会落到料仓内部,但是料槽板内部的泡花碱会在表面连在一起,再与料槽板内壁相互夹持的情况下很容易卡在料槽板内部,则会导致泡花碱无法自动掉落至料仓内部。

实用新型内容

[0004] 针对现有技术存在的问题,本实用新型提供了一种泡花碱成型机的辅助配合结构,具备辅助泡花碱重料槽板内部掉落的优点,解决了现有泡花碱在料槽板表面成型后会落到料仓内部,但是料槽板内部的泡花碱会在表面连在一起,再与料槽板内壁相互夹持的情况下很容易卡在料槽板内部,则会导致泡花碱无法自动掉落至料仓内部的问题。

[0005] 本实用新型是这样实现的,一种泡花碱成型机的辅助配合结构,包括传输机、料板、两个齿轮和连接轴,所述料板位于传输机的表面,所述齿轮位于传输机的内部,所述连接轴与两个齿轮相对应的一侧固定连接,所述连接轴的表面设置有推动板,所述推动板表面的两侧均设置有传动机构。

[0006] 作为本实用新型优选的,所述传动机构包括传动块、传动槽和弹簧,所述传动块与推动板的两侧固定连接,所述传动槽开设于两个齿轮相对应的一侧,且与传动块配合使用,对弹簧与推动板的后侧固定连接。

[0007] 作为本实用新型优选的,所述传输机的内壁固定连接有限位杆,所述弹簧与限位杆的前侧固定连接。

[0008] 作为本实用新型优选的,所述推动板的后侧固定连接有限位杆,且通过弹簧贯穿至限位杆的后侧,所述限位杆的前侧开设有与限位杆配合使用的限位槽,且延伸至限位杆的后侧。

[0009] 作为本实用新型优选的,所述推动板的内部开设有与连接轴配合使用的活动槽,且延伸至推动板的两侧。

[0010] 作为本实用新型优选的,所述推动板的顶部和底部均固定连接有限位杆,所述限位杆前侧的顶部和底部均开设有与限位杆配合使用的限位槽,且延伸至限位杆的后侧。

[0011] 作为本实用新型优选的,所述限位杆的后侧固定连接有限位杆,且延伸至传输机的两侧。

[0012] 与现有技术相比,本实用新型的有益效果如下:

[0013] 1、本实用新型通过设置推动板和传动机构,通过传动机构对齿轮起到向推动板传动的的作用,使推动板反复的向前后移动,并对料板进行碰撞,使料板受到震动,对内部的泡花碱起到辅助自动掉落,具备辅助泡花碱重料槽板内部掉落的优点,解决了现有泡花碱在料槽板表面成型后会落到料仓内部,但是料槽板内部的泡花碱会在表面连在一起,再与料槽板内壁相互夹持的情况下很容易卡在料槽板内部,则会导致泡花碱无法自动掉落至料仓内部的问题。

[0014] 2、本实用新型通过设置传动机构,能够通过传动机构对齿轮起到向推动板传动的的作用,使推动板反复的向前后移动,并对料板进行碰撞,使料板受到震动,对内部的泡花碱起到辅助自动掉落。

[0015] 3、本实用新型通过设置固定杆,能够通过固定杆对弹簧和推动板起到辅助支撑的作用。

[0016] 4、本实用新型通过设置限位杆和限位槽,能够通过限位杆和限位槽的配合使用对推动板起到限位移动的作用,避免推动板发生角度倾斜。

[0017] 5、本实用新型通过设置活动槽,能够通过活动槽对推动板起到可在连接轴表面移动的作用。

[0018] 6、本实用新型通过设置滑块和滑槽,能够通过滑块和滑槽的配合使用对推动板起到顺畅限位移动的作用。

[0019] 7、本实用新型通过设置把手,能够通过把手对限位杆和推动板起到便于手动移动的作用。

附图说明

[0020] 图1是本实用新型实施例提供的结构示意图;

[0021] 图2是本实用新型实施例提供传输机与料板的分离图;

[0022] 图3是本实用新型实施例提供传输机的内部结构展示图。

[0023] 图中:1、传输机;2、料板;3、齿轮;4、连接轴;5、推动板;6、传动机构;701、传动块;702、传动槽;703、弹簧;7、固定杆;8、限位杆;9、限位槽;10、活动槽;11、滑块;12、滑槽;13、把手。

具体实施方式

[0024] 为能进一步了解本实用新型的发明内容、特点及功效,兹例举以下实施例,并配合附图详细说明如下。

[0025] 下面结合附图对本实用新型的结构作详细的描述。

[0026] 如图1至图3所示,本实用新型实施例提供的一种泡花碱成型机的辅助配合结构,包括传输机1、料板2、两个齿轮3和连接轴4,料板2位于传输机1的表面,齿轮3位于传输机1的内部,连接轴4与两个齿轮3相对应的一侧固定连接,连接轴4的表面设置有推动板5,推动板5表面的两侧均设置有传动机构6。

[0027] 参考图2和图3,传动机构6包括传动块701、传动槽702和弹簧703,传动块701与推动板5的两侧固定连接,传动槽702开设于两个齿轮3相对应的一侧,且与传动块701配合使

用,对弹簧703与推动板5的后侧固定连接。

[0028] 采用上述方案:通过设置传动机构6,能够通过传动机构6对齿轮3起到向推动板5传动的的作用,使推动板5反复的向前后移动,并对料板2进行碰撞,使料板2受到震动,对内部的泡花碱起到辅助自动掉落。

[0029] 参考图2和图3,传输机1的内壁固定连接有限位杆7,弹簧703与固定杆7的前侧固定连接。

[0030] 采用上述方案:通过设置固定杆7,能够通过固定杆7对弹簧703和推动板5起到辅助支撑的作用。

[0031] 参考图3,推动板5的后侧固定连接有限位杆8,且通过弹簧703贯穿至固定杆7的后侧,固定杆7的前侧开设有与限位杆8配合使用的限位槽9,且延伸至固定杆7的后侧。

[0032] 采用上述方案:通过设置限位杆8和限位槽9,能够通过限位杆8和限位槽9的配合使用对推动板5起到限位移动的作用,避免推动板5发生角度倾斜。

[0033] 参考图3,推动板5的内部开设有与连接轴4配合使用的活动槽10,且延伸至推动板5的两侧。

[0034] 采用上述方案:通过设置活动槽10,能够通过活动槽10对推动板5起到可在连接轴4表面移动的作用。

[0035] 参考图3,推动板5的顶部和底部均固定连接有限位杆11,固定杆7前侧的顶部和底部均开设有与限位杆11配合使用的滑槽12,且延伸至固定杆7的后侧。

[0036] 采用上述方案:通过设置限位杆11和滑槽12,能够通过限位杆11和滑槽12的配合使用对推动板5起到顺畅限位移动的作用。

[0037] 参考图3,限位杆8的后侧固定连接有限位杆13,且延伸至传输机1的两侧。

[0038] 采用上述方案:通过设置限位杆13,能够通过限位杆13对限位杆8和推动板5起到便于手动移动的作用。

[0039] 本实用新型的工作原理:

[0040] 在使用时,料板2表面的泡花碱成型后,传输机1进行工作,带动料板2进行移动,同时齿轮3进行旋转,旋转的齿轮3能够带动传动块701移动,通过传动块701和传动槽702的配合使用以及弹簧703使推动板5向前移动,能够对推动板5达到前后反复移动的作用,使推动板5反复的撞击料板2,能够对料板2中的泡花碱起到辅助掉落的作用,或者使用者可通过手动将把手13向后侧移动,同时弹簧703进行收缩,再松开把手13,通过弹簧703的自动伸展,使推动板5撞击料板2。

[0041] 综上所述:该泡花碱成型机的辅助配合结构,通过设置推动板5和传动机构6,通过传动机构6对齿轮3起到向推动板5传动的的作用,使推动板5反复的向前后移动,并对料板2进行碰撞,使料板2受到震动,对内部的泡花碱起到辅助自动掉落,具备辅助泡花碱重料槽板内部掉落的优点,解决了现有泡花碱在料槽板表面成型后会落到料仓内部,但是料槽板内部的泡花碱会在表面连在一起,再与料槽板内壁相互夹持的情况下很容易卡在料槽板内部,则会导致泡花碱无法自动掉落至料仓内部的问题。

[0042] 需要说明的是,在本文中,诸如第一和第二等之类的关系术语仅仅用来将一个实体或者操作与另一个实体或操作区分开来,而不一定要求或者暗示这些实体或操作之间存在任何这种实际的关系或者顺序。而且,术语“包括”、“包含”或者其任何其他变体意在涵盖

非排他性的包含,从而使得包括一系列要素的过程、方法、物品或者设备不仅包括那些要素,而且还包括没有明确列出的其他要素,或者是还包括为这种过程、方法、物品或者设备所固有的要素。

[0043] 尽管已经示出和描述了本实用新型的实施例,对于本领域的普通技术人员而言,可以理解在不脱离本实用新型的原理和精神的情况下可以对这些实施例进行多种变化、修改、替换和变型,本实用新型的范围由所附权利要求及其等同物限定。



图 1



图 2

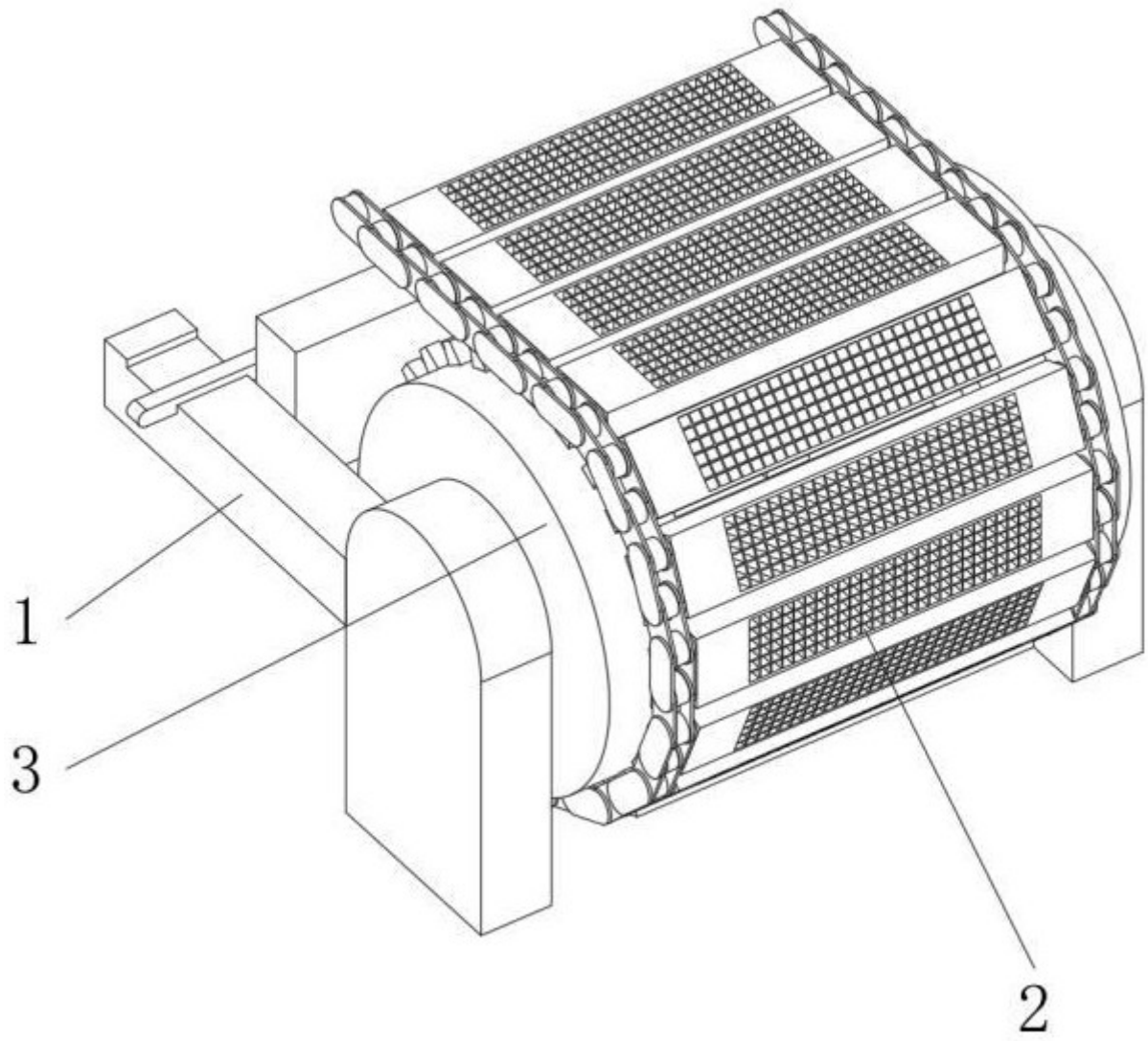
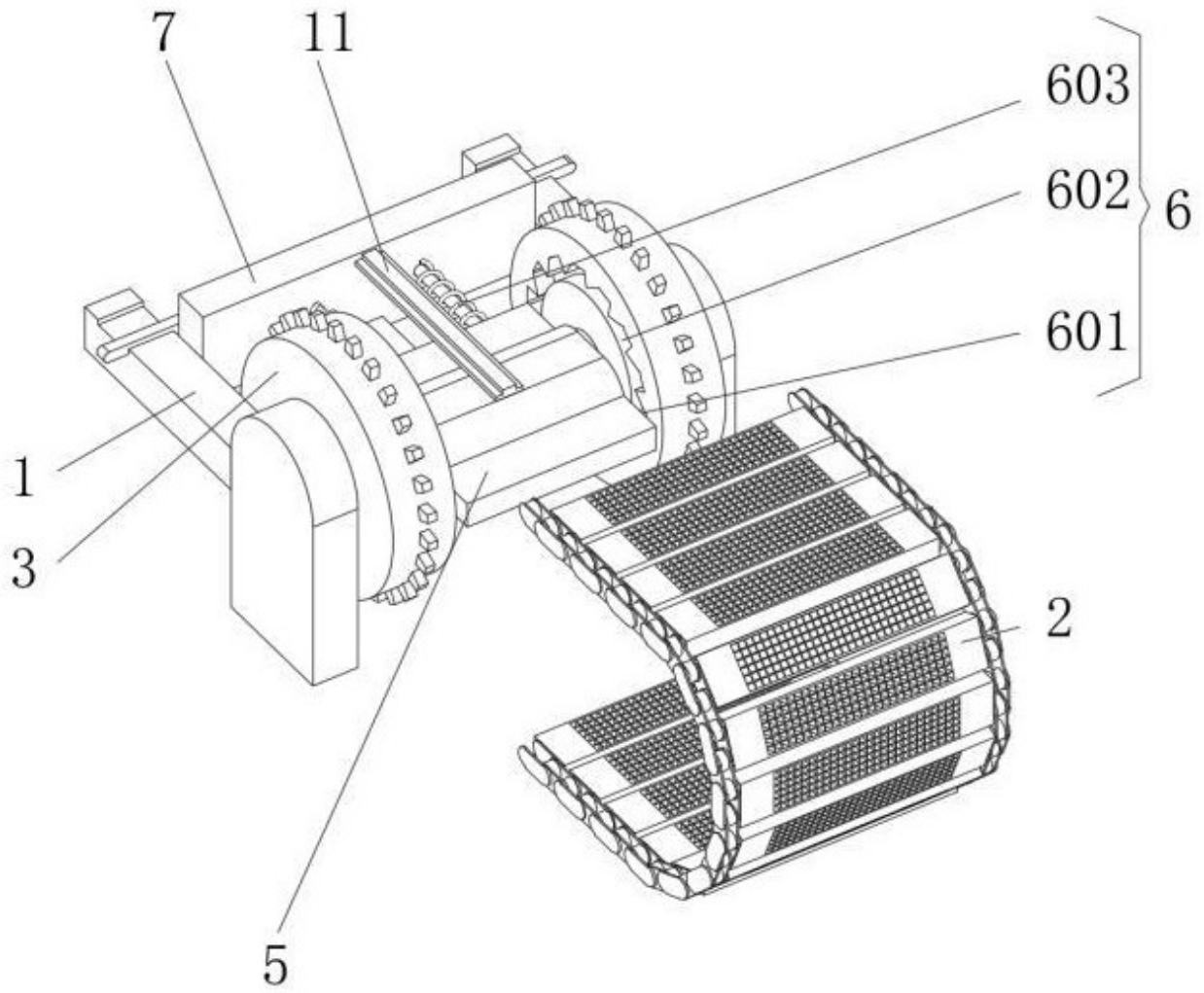
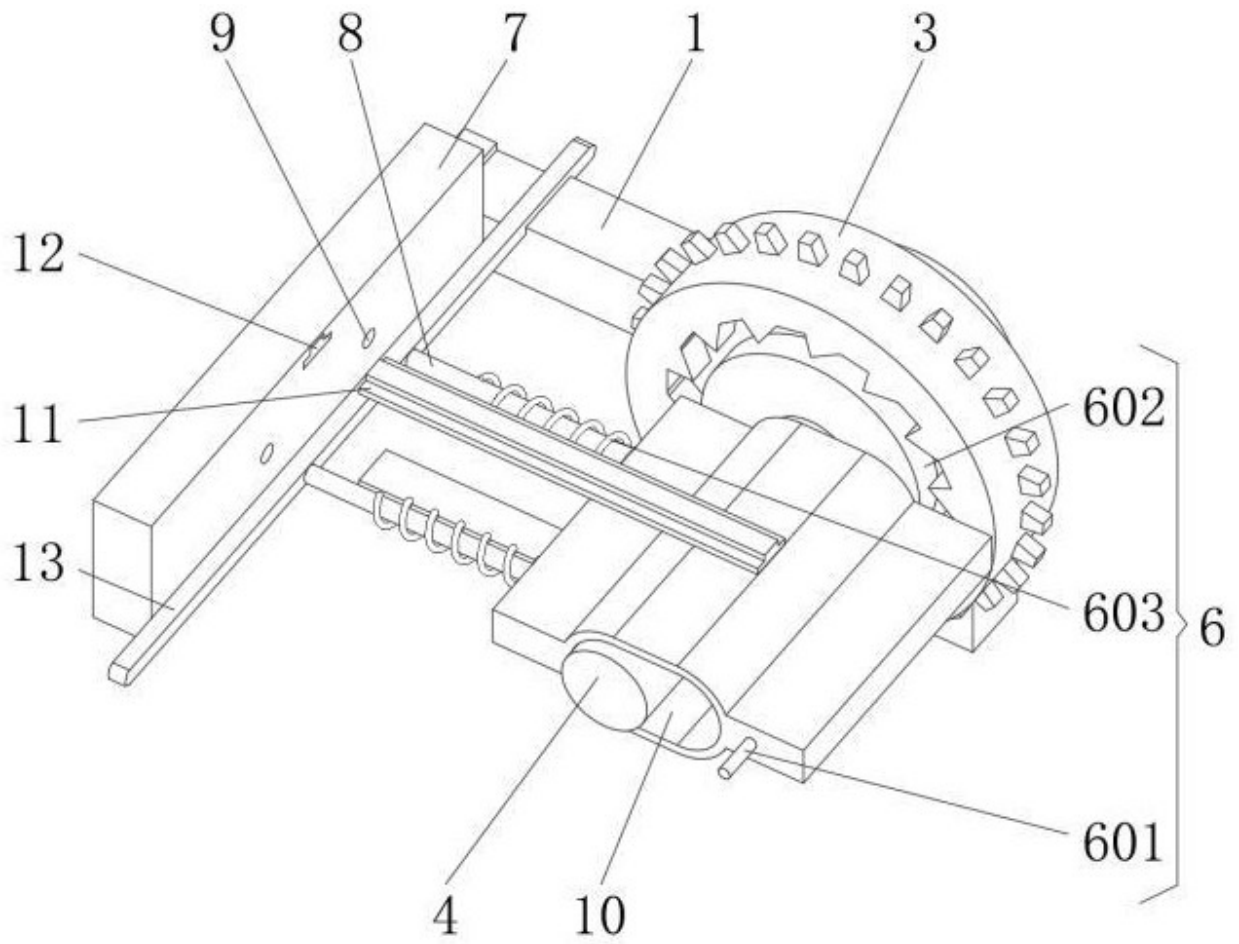

图 3