

(19)  
(12)

(KR)  
(A)

(51) 。 Int. Cl.7  
F01P 5/00

(11)  
(43)

2003-0083301  
2003 10 30

(21) 10-2002-0021778  
(22) 2002 04 20

(71) -631 85

(72) 1 102 1301

(74) :

(54)

가 ;  
가 ;  
가 ;

가 ,

2

, , , , , , ,

1

2

3

4

5

6

\*

1 : 27 :

2 : 27a,27b :

3 : 28 :

6 : 29 :

7 : 30 :

8 : 31 :

9 : 32 :

10 : 33 :

13 : 40 :

14 : 42 :

15 : 43 :

16 : 44 :

17 : 60 :

18 : 61 :

19 : 100 :

가

( 가 .) 가

5  
 5 (4) , (16) (12) (11)  
 13 (13) (15) , (4) (13) (15) (12) ( )  
 가 .

6  
 6 (51) , (16) (13) (53) (50) (13) (5) ( )  
 (5) (32) .  
 , (13) 가 (15) (5) (16) A (53) ,  
 (53) 가 .  
 가

가

가 가

가 ; ;

,  
1  
1 , (1) (2)가 가 , (2)  
(3), (6) , (6)  
(7) (8)가 (2) (9)  
(10)가 (6) (30)가 (6)  
(31), (42)가  
2 1 (3)  
2 , (6) (13) (14) (15) ( (29)  
28) , (16) (17) (18) (19) (29)  
(28) (29) (27) (29)  
(33) (16)  
(27) (29) (28) (28) (28) (32) ( (27a, 27b)가 , (27a, 27b) (28) 'Z' (28)  
32) (28)  
(28) (40) (41) , (4) (40) (42)가 (40) (42) (28) (44)가 (6) (28)  
(43) (43) (6)  
(16) (30) (29) (18)  
(19) (17) (31) (27) (28)  
(29) (29) (28)  
(27) (16)  
27b) (27) 가 (27a, 27b) (28) (28) , 가 (27a,  
3  
, (27) (60) (60) (61)  
(27) (60) , (61)  
, (29) (28) (27) (61)  
, 'Z' (32) (28) (28) (27)  
(27a, 27b)  
(28) (13) (4  
0) (40) (42) (28)  
가  
) , (28) (13) (15) , (40  
) 가

4  
 4 , (6b) 2 (28) (28) (27)  
 , (100)가 2 (29) .  
 (19) (6b) (100) (16) (17) (18)  
 (16) (100) (18) (19)  
 (17)가 (16) (33) .  
 (100) (17) (18) (16) (19) (16) (100)  
 (17), (100) (18) (16) (16) (100)  
 (100)

가

가

(57)

1.

:

;

;

가

;

;

2.

1

3.

1

가

,

'Z'

4.

1 ,

5.

1 ,

가

가

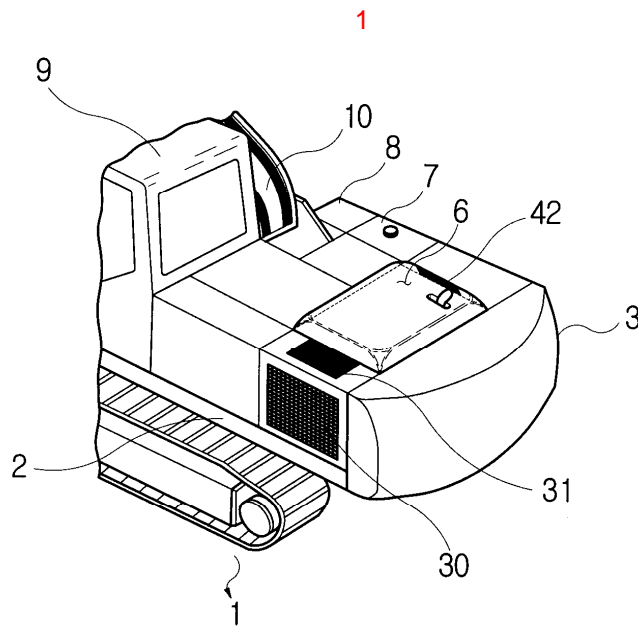

2

