

РЕПУБЛИКА БЪЛГАРИЯ

(19) **BG**

(11) **1252 U1**

(51) Int.Cl.

E 03 F 5/06 (2006.01)



ОПИСАНИЕ КЪМ СВИДЕТЕЛСТВО

ЗА РЕГИСТРАЦИЯ

НА ПОЛЕЗЕН МОДЕЛ

ПАТЕНТНО ВЕДОМСТВО

- (21) Заявителски № 1578
(22) Заявено на 30.03.2009
(24) Начало на действие
на регистрацията от:

Приоритетни данни

- (31) (32) (33)

- (45) Отпечатано на 30.12.2009
(46) Публикувано в бюлетин № 12
на 30.12.2009
(56) Информационни източници:

(62) Разделена заявка от заяв. №

(66) Трансформирано от:

- (73),(72) Притежател(и) и
изобретател(и):

ИВО СТОЯНОВ ВЪРБАНОВ

1000 СОФИЯ, УЛ. "ПРЕСПА" 2

- (74) Представител по индустриална
собственост:

(86) № и дата на РСТ заявка:

(87) № и дата на РСТ публикация:

**(54) ПРЕДПАЗНА РЕШЕТКА ЗА ОТВОДНИ-
ТЕЛЕН КАНАЛ**

(57) Предпазната решетка за отводнителен канал намира приложение в пътното строителство и по-специално при отвеждане на дъждовни води в края на пътното платно. Постигната е невъзможност предпазната решетка да се отделя от рамката на отводнителния канал и да се отваря при настъпване от транспортните средства, като същевременно има повишена издръжливост и увеличена дълготрайност. Предпазната решетка включва рамка, в която е монтирана решетка, като рамката (1) и решетката (6) са свързани посредством поне един щифт-панта (9), монтиран в единия край на рамката (1) и решетката (6) и преминаващ изцяло през рамката (1) и частично през решетката (6).

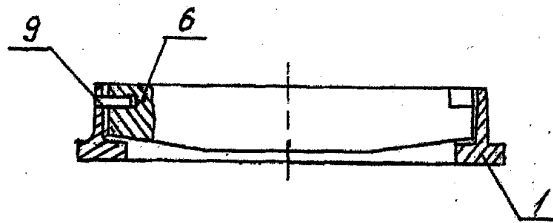

BG 1252 U1

1 претенция, 11 фигури

(54) ПРЕДПАЗНА РЕШЕТКА ЗА ОТВОДНИТЕЛЕН КАНАЛ**Област на техниката**

Предпазната решетка за отводнителен канал намира приложение в пътното строителство и по-специално при отвеждане на дъждовни води в края на пътното платно.

Предшестващо състояние на техниката

Известни са предпазни решетки за отводнителен канал от чугун или стоманобетонни отливки, представляващи рамка с предпазна решетка, в която са оформени продълговати отвори.

Недостатъците на известните предпазни решетки за отводнителни канали са, че те са напълно отваряеми, като предпазната решетка се отделя напълно от рамката. Това е причината голяма част от предпазните решетки да се крадат и каналите стават много опасни за пешеходците и за транспортните средства. Друг недостатък е, че известните предпазни решетки се отварят при настъпване в единия им край от транспортните средства, което е опасно за пешеходците и транспортните средства. Друг недостатък е, че стоманобетонните отливки, от които се изработват предпазните решетки, имат ниска издръжливост и нетрайност. Атмосферните условия и натоварванията, на които са подложени, водят до тяхното разрушаване, при което се образуват отвори, опасни за пешеходците и транспортните средства.

Техническа същност на полезния модел

Задачата на полезния модел е да се създаде предпазна решетка за отводнителен канал, при което предпазната решетка да няма възможност да се отделя от рамката на отводнителния канал и да не се отваря при настъпване от транспортните средства, като същевременно да има повишена издръжливост и увеличена дълготрайност.

Задачата е решена чрез предпазна решетка за отводнителен канал, включваща рамка, в която е монтирана решетка. Съгласно полезния модел рамката и решетката са свързани посредством поне един щифт-панта, монтиран в единия край на рамката и решетката и преминаващи изцяло през рамката и частично през решетката.

Предимствата на предпазната решетка за

отводнителен канал са, че няма възможност предпазната решетка да се отделя от рамката на отводнителния канал и да се отваря при настъпване от транспортните средства, като същевременно има повишена издръжливост и увеличена дълготрайност.

Пояснение на приложените фигури

Едно примерно изпълнение на предпазната решетка за отводнителен канал е показано на приложените фигури, където:

фигура 1 представлява поглед отгоре на рамката на решетката;

фигура 2 - сечение през страничните страни на рамката на решетката;

фигура 3 - сечение през предната и задна страна на рамката на решетката;

фигура 4 - поглед отгоре на решетката;

фигура 5 - сечение през страничните страни на решетката;

фигура 6 - сечение през предната и задна страна на решетката;

фигура 7 - поглед отгоре на решетката с рамката в сглобено положение;

фигура 8 - сечение през страничните страни на решетката с рамката в сглобено положение;

фигура 9 - сечение през предната и задна страна на решетката с рамката в сглобено положение;

фигура 10 - поглед на щифт-панта;

фигура 11 - сечение на щифт-панта.

Пример за изпълнение на полезния модел

Предпазната решетка за отводнителен канал включва рамка 1, която има правоъгълна форма и се състои от предна страна 2, задна страна 3 и две странични страни 4. Предната 2 и задната 3 страна имат формата на завъртяна в хоризонтална посока буква „L”, а двете странични страни 4 имат формата на обърнато надолу „Г”. В горната задна част на двете странични страни 4 на рамката 1 са оформени отвори 5 през цялата дебелина на страничните страни 4. Към рамката 1 е прикрепена решетка 6, която представлява монолитна плоча, в която са оформени надлъжни отвори 7, разположени успоредно на предната и задна част на решетката 6. В задната част на страничните страни на решетката 6 са оформени два глухи отвора 8, осите на които съвпадат с осите на отворите 5 от рамката 1. Тези

два глухи отвора могат да бъдат изцяло разпробити, така че двата отвора 8, осите на които съвпадат с осите на отворите 5 от рамката 1. В сглобено положение на рамката 1 с решетката 6 в отворите 5 и в глухите или разпробити отвори 8 е разположен поне един щифт-панта 9.

Използване на полезния модел

Рамката 1 се поставя в най-горната част на изградения отводнителен канал /непоказан на приложените фигури/. Монтажът ѝ се извършва преди поставянето на последния пласт от пътна настилка или се вгражда в съществуващата пътна настилка, като се съобразява нивото на рамката 1 да не надвишава нивото на настилка. Рамката 1 служи да държи и ограничава предпазната решетка да не се измести в страни, както и да не пропада в дълбочина. На рамката 1 се монтира поне един щифт-панта 9, който дава възможност на предпазната решетка да се отваря и не разрешават нейното отделяне от рамката. Предпазната решетка 6 се поставя в най-горна-

та част на отводнителния канал върху рамката 1. Тя представлява чугунена предпазна решетка с надлъжни отвори, която влиза в рамката така, че плътно се припокрива с нивото на рамката и пътното платно. Благодарение на щифта-панта 9, монтиран в единия край на предпазната решетка 6, тя става отваряема, но същевременно и неразглобяема. При монтирането на изделието на пътното платно то е в сглобена форма и отделянето на отделните му елементи е невъзможно.

Претенции

1. Предпазна решетка за отводнителен канал, включваща решетка, която е монтирана в рамка, характеризираща се с това, че рамката (1) и решетката (6) са свързани посредством поне един щифт-панта (9), монтиран в единия край на рамката (1) и решетката (6) и преминаващ изцяло през рамката (1) и частично през решетката (6).

Приложение: 11 фигури

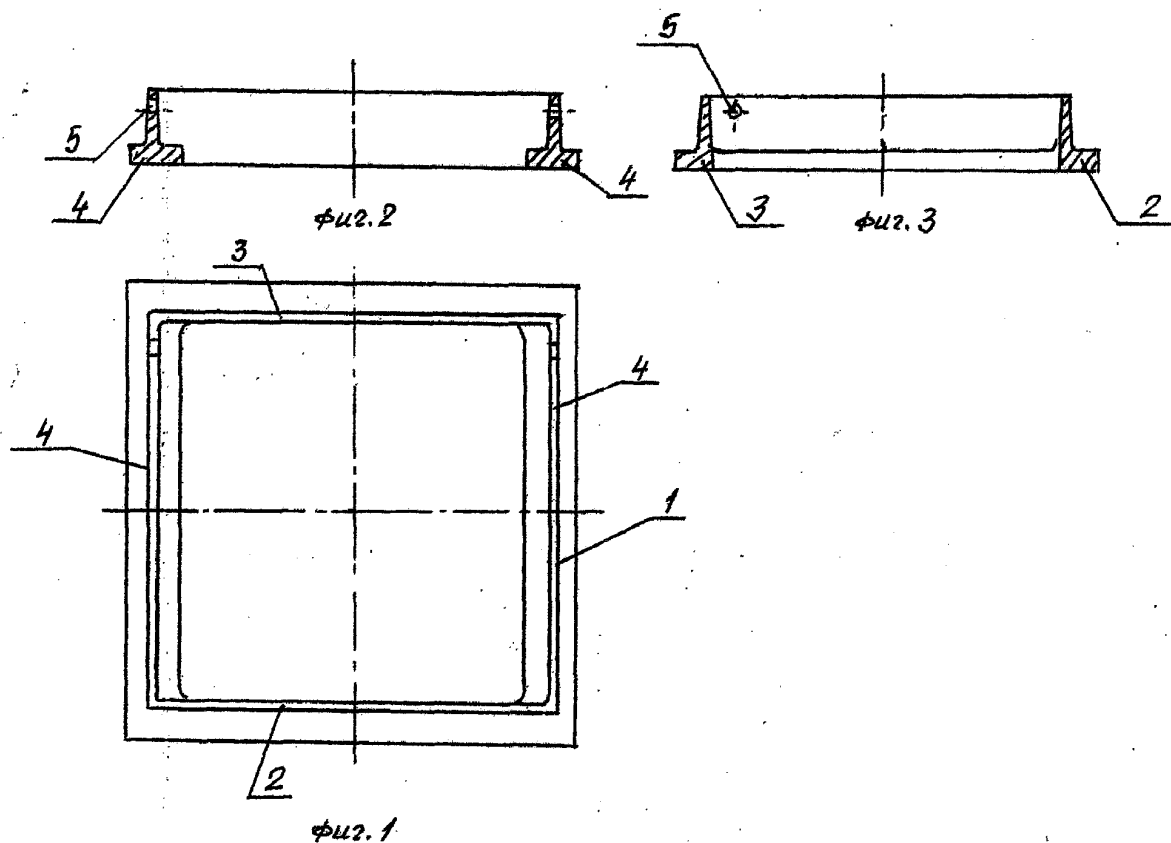

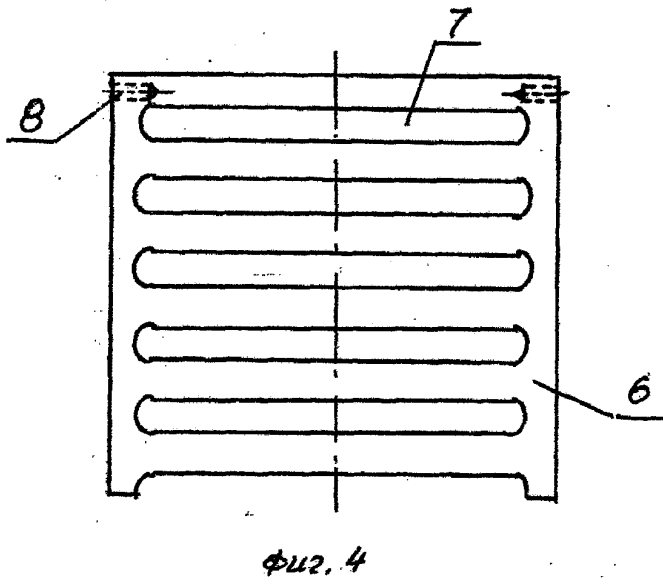
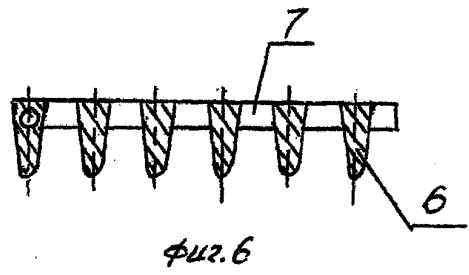
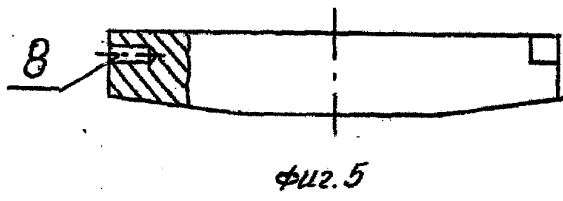

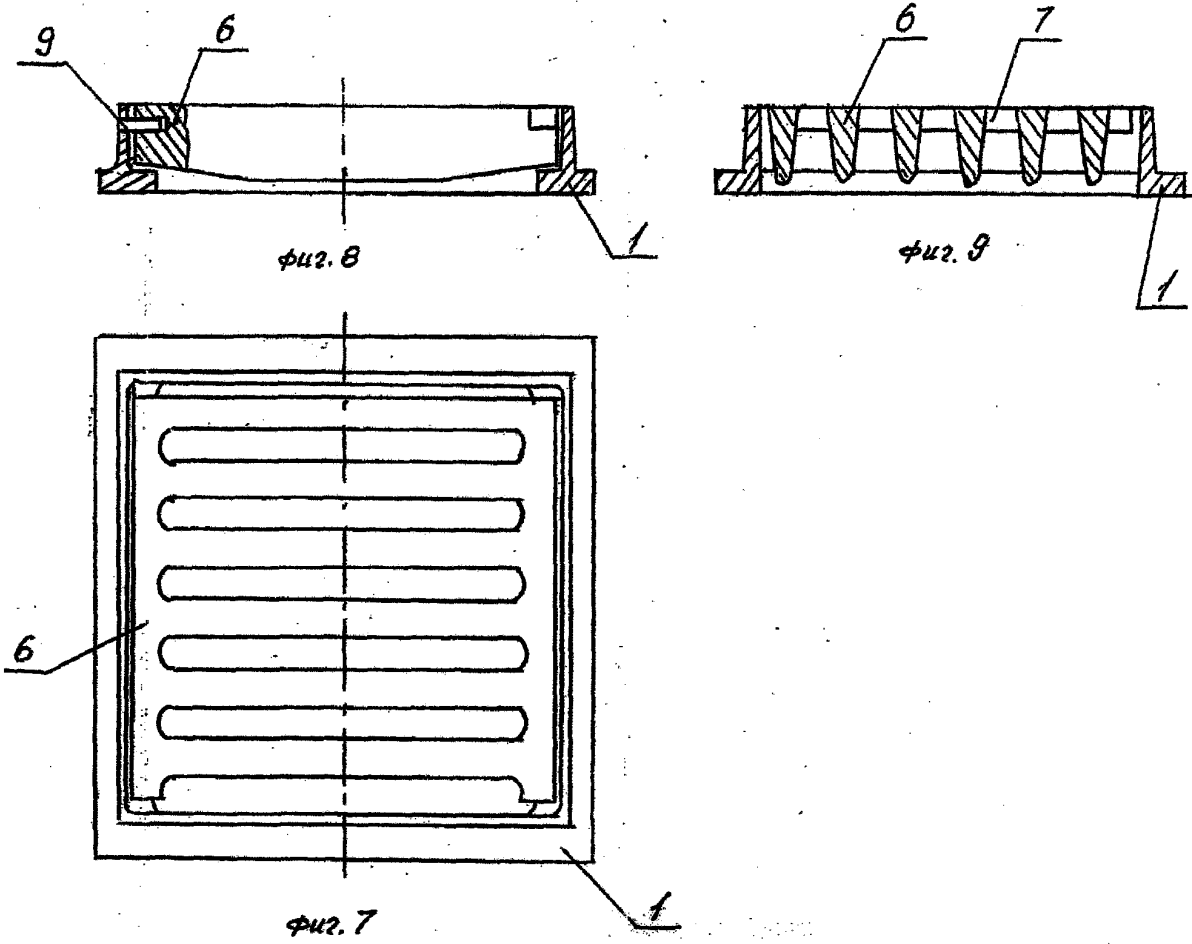

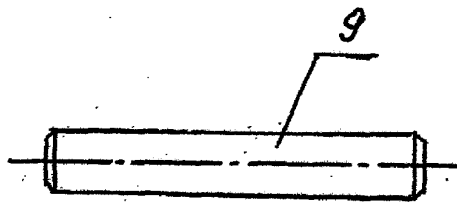

Фиг. 10

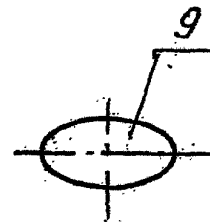

Фиг. 11

Издание на Патентното ведомство на Република България
1797 София, бул. "Д-р Г. М. Димитров" 52-Б

Експерт: Б. Спасова

Пор. № 65710

Тираж: 40 СР