



República Federativa do Brasil  
Ministério do Desenvolvimento, Indústria  
e do Comércio Exterior  
Instituto Nacional da Propriedade Industrial.

(21) **PI 1102957-9 A2**

(22) Data de Depósito: 09/06/2011  
(43) Data da Publicação: 19/03/2013  
(RPI 2202)



(51) *Int.Cl.:*  
B65D 85/24

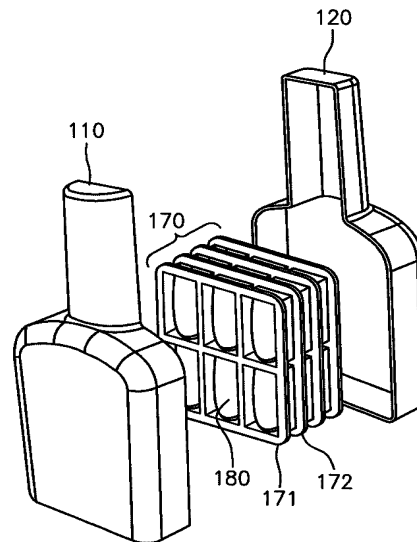
(54) **Título:** EMBALAGEM PARA UNHAS ARTIFICIAIS

(30) **Prioridade Unionista:** 09/06/2010 US 12797325

(73) **Titular(es):** Kiss Products, Inc

(72) **Inventor(es):** Siyong Sung

(57) **Resumo:** EMBALAGEM PARA UNHAS ARTIFICIAIS, uma embalagem fornecida para informar o cliente sobre o produto 100 contido na mesma, bem como fornecer uma unidade de armazenamento útil e funcional para unhas artificiais, quando não utilizadas; Embalagem inclui uma parte de canal cilíndrico 130 em uma primeira extremidade, contendo uma ou mais ranhuras e uma tampa 134, contendo uma ou mais abas 135 localizadas em uma parte interna da tampa, uma ou mais abas 135 se ajustam em uma ou mais ranhuras 131; Embalagem também compreendendo um corpo principal 140, contendo uma parede frontal 141, uma parede traseira 142 e paredes laterais 143 e 144 que contornam internamente para conectar a parte do canal cilíndrico 130; O corpo principal 140 contendo uma base plana em uma segunda extremidade oposta à parte do canal cilíndrico 130 com as paredes do corpo principal, formando uma cavidade 160 no corpo principal.



**“EMBALAGEM PARA UNHAS ARTIFICIAIS”.****PRIORIDADE**

O presente pedido de patente reivindica a prioridade do pedido norte-americano No. 12/797.325, depositado em 09 de junho de 2010, e pedido norte-americano No. 13/111.659, depositado em 19 de maio de 5 2011, o qual é um pedido de continuação em parte do pedido norte-americano No. 12/797.325, cujos conteúdos são incorporados no presente por referência.

**CAMPO DA INVENÇÃO****1. Descrição relaciona à arte**

10 A presente invenção se relaciona, de modo geral, a uma embalagem do produto, e, principalmente, sobre uma embalagem do produto com formato de um vidro de esmaltes de unhas para exibição de unhas artificiais.

**2. Descrição da Técnica Relacionada**

15 Uma indústria tem crescido ao redor das unhas artificiais pré-formadas para fornecer às pessoas a aparência de mãos bem feitas, fornecendo o benefício de descarte e de fácil manutenção do produto. Cuidar das unhas e o crescimento das unhas naturalmente pode ser custoso e levar tempo; então clientes mais modernos optam por unhas artificiais.

20 As unhas artificiais são geralmente acondicionadas em caixas de papelão e/ou embalagem plástica dos produtos aparentemente genéricas. Normalmente, apresentam formato quadrado ou retangular, embalagens comuns para unhas artificiais não informam aos clientes sobre os itens contidos na mesma e são simplesmente uma maneira do produto ser 25 entregue ao consumidor. De modo geral, estas embalagens são funcionalmente insatisfatórias uma vez que elas devem ser rompidas e não vedadas novamente de modo fácil, se possível. As unhas artificiais desejadas são removidas e quaisquer extras são impossíveis de armazenar em embalagens rompidas para uso posterior. O método acima não é um método seguro de armazenagem e o

consumidor pode se decepcionar por perder as unhas artificiais ao cair da embalagem do produto, que podem ser facilmente perdidas.

Além do mais, tais embalagens não se oferecem muito ao apelo de marketing. Uma embalagem mais eficaz permitiria a um  
5 cliente, à distância, reconhecer o produto nela contido. Em uma visão de marketing, uma caixa retangular ou quadrada não chama muita atenção de uma pessoa moderna ao comprar um item moderno.

Por exemplo, em *Coppola* (U.S. 7.628.278), é descrita uma disposição de embalagem para unhas artificiais. A embalagem de *Coppola*  
10 destina-se a orientar os clientes com relação à curvatura de suas unhas e guiá-los na escolha do produto apropriado. No entanto, a embalagem não mantém as unhas artificiais de uma forma acessível e prática. Além disso, o formato da embalagem não proporciona reconhecimento instantâneo do consumidor do produto contido no mesmo.

15 Deste modo, na área das unhas artificiais, uma embalagem do produto é necessária para informar ao consumidor sobre o produto contido nela, assim como proporcionar uma unidade de armazenagem funcional e útil para unhas artificiais, quando estas não estiverem em uso.

### RESUMO DA INVENÇÃO

20 A presente invenção foi feita para resolver, pelo menos, os problemas mencionados acima e/ou desvantagens, assim como para proporcionar, pelo menos, as vantagens descritas abaixo. Deste modo, um aspecto da presente invenção fornece uma embalagem do produto para unhas artificiais geralmente no formato de um frasco de esmaltes para unhas.

25 De acordo com uma configuração da presente invenção, uma embalagem de unha artificial é do formato de uma embalagem de esmalte de unhas. A embalagem inclui uma parte do canal cilíndrico em uma primeira extremidade possuindo uma ou mais ranhuras e uma tampa possuindo

uma ou mais abas localizadas em uma parte interna da tampa, uma ou mais abas se ajustam em uma ou mais ranhuras.

A embalagem do produto compreende, também, um corpo principal possuindo uma parede frontal, uma parede traseira e paredes laterais que contornam a parte interna para conectar a parte do canal cilíndrico, o corpo principal possuindo base plana em uma segunda extremidade oposta à parte do canal cilíndrico com as paredes do corpo principal formando uma cavidade na mesma.

De acordo com uma configuração adicional da presente invenção, um aparelho para embalagem e visualização de unhas artificiais compreende um corpo de embalagem possuindo uma primeira metade e uma segunda metade, a primeira metade sendo simétrica à segunda metade e uma tampa tendo uma ou mais abas localizadas em uma parte interna da tampa. O aparelho ainda compreende uma cavidade interna formada dentro do corpo da embalagem, quando a primeira metade é conectada à segunda metade, caracterizado pelo fato de que o corpo de embalagem compreende uma parte do canal cilíndrico em uma primeira extremidade uma ou mais ranhuras, uma ou mais abas se ajustando em uma ou mais ranhuras, uma parede frontal, uma parede traseira, paredes laterais que contornam a parte interna para conectar a parte do canal cilíndrico, e a base plana em uma extremidade oposta à parte do canal cilíndrico.

De acordo com a configuração adicional da presente invenção, uma embalagem compreende uma parte do canal cilíndrico em uma primeira extremidade e um corpo principal possuindo uma parede frontal, uma parede traseira e paredes laterais que contornam a parte interna para conectar a parte do canal cilíndrico, o corpo principal possuindo uma base plana em uma segunda extremidade oposta à parte do canal cilíndrico e as paredes do corpo principal formando uma cavidade no mesmo. A embalagem compreende ainda uma ou mais bandejas localizadas dentro da cavidade para manter os itens,

caracterizada pelo fato de que o corpo principal é separável em uma primeira parte e uma segunda parte para dividir o corpo principal e a parte do canal cilíndrico para permitir o posicionamento das bandejas na cavidade, e são unidas para formar a embalagem.

5 De acordo com uma configuração da presente invenção, um método de acondicionamento e visualização de unhas artificiais compreende a formação de uma primeira parte e uma segunda parte para dividir um corpo principal e uma parte do canal cilíndrico, localizando uma ou mais bandejas dentro de uma cavidade do corpo principal para manter uma  
10 pluralidade de unhas artificiais e unindo a primeira parte e a segunda parte para formar uma embalagem.

#### BREVE DESCRIÇÃO DOS DESENHOS

Os aspectos, características e vantagens acima e outros da presente invenção serão mais bem apresentados a partir da descrição  
15 seguinte, acompanhada dos desenhos, os quais:

FIG. 1 ilustra uma visão perspectiva de uma embalagem do produto para unhas artificiais, de acordo com uma configuração da presente invenção;

FIG. 2 ilustra uma visão explorada da embalagem do  
20 produto;

FIGs. 3(a) e 3(b) ilustram um visão frontal e uma visão lateral da embalagem do produto;

FIG. 4 ilustra uma perspectiva explorada da embalagem do produto incluindo uma pluralidade de bandejas para receber as  
25 unhas artificiais, de acordo com uma configuração da presente invenção;

FIGs. 5(a) e 5(b) ilustram um conjunto de vistas frontais e vistas laterais, incluindo a pluralidade de bandejas;

FIG. 6 ilustra uma visão explorada de um compartimento de bandeja, de acordo com uma configuração adicional da presente invenção;

FIG. 7 ilustra o conjunto do compartimento de bandeja;

FIG. 8 ilustra o compartimento de bandeja dentro da embalagem do produto;

FIG. 9 ilustra uma configuração adicional da invenção incluindo a parte do canal cilíndrico possuindo uma ou mais ranhuras e uma aba de abertura;

FIG. 10 ilustra uma tampa possuindo uma ou mais recuos ou abas localizadas em uma parte interna da tampa;

FIGs. 11(a)-11(c) ilustra a tampa rosqueada ao redor da parte do canal cilíndrico;

FIG. 12 ilustra as abas passando sobre as protuberâncias de travamento; e

FIG. 13 ilustra uma articulação conectando uma primeira parte e uma segunda parte.

#### DESCRIÇÃO DETALHADA DA CONFIGURAÇÃO DA PRESENTE INVENÇÃO

As configurações da presente invenção são descritas em detalhes com referência aos desenhos que a acompanham. Componentes iguais ou similares podem ser designados por referências numéricas iguais ou similares, embora eles sejam ilustrados em diferentes desenhos. Descrições detalhadas de construções ou processos conhecidos na técnica podem ser omitidos, objetivando evitar obscurecimento do objeto da presente invenção.

Os termos e as palavras utilizadas na seguinte descrição e reivindicações não são limitados pelos seus significados contidos em dicionários, mas são apenas utilizadas para permitir um entendimento claro e consistente da invenção. Assim, deve ser evidente para aqueles especialistas na



FIG. 4 ilustra uma visão perspectiva explorada da embalagem do produto 100 incluindo uma ou mais bandejas 170, de acordo com uma configuração da presente invenção. As bandejas 170 podem ser feitas de vários plásticos por um processo a vácuo ou moldado por injeção. As bandejas 170 possuem uma pluralidade de recuos 180 para manter os itens tais como as unhas artificiais. A pluralidade de recuos 180 pode ser alinhada a uma grade padrão ou várias outras grades padrão e são formadas, quando uma primeira bandeja 171 é empilhada em uma segunda bandeja 172, a primeira 171 e a segunda bandeja 172 podem unir a um meio de interligação.

Conforme mostrado na FIG. 5, quando a primeira parte 110 e a segunda parte 120 são unidas para formar a embalagem do produto 100, as bandejas 170 são localizadas dentro da cavidade vazia 160 da embalagem do produto 100. A primeira parte 110 e a segunda parte 120 podem se unir por um *snap fit*, interligando as abas ou qualquer outro meio conhecido por aqueles que conhecem a técnica. As bandejas 170 possuem preferencialmente um formato similar como o corpo principal 140 para prevenir que as bandejas 170 se movam dentro do vazio 160.

FIG. 6 ilustra uma configuração adicional da invenção possuindo uma bandeja de cobertura 190 incluindo recuos 200 para manter os itens tais como as unhas artificiais. A bandeja de cobertura 190 se encaixa a uma bandeja 191 para formar um compartimento de bandeja 192, mostrado na FIG. 7. O compartimento de bandeja 192 se ajusta dentro da cavidade vazia 160 (não mostrado) da embalagem do produto 100, conforme ilustrado na FIG. 8. Quando a bandeja de cobertura 190 e bandeja traseira 191 são unidas, um espaço oco 210 é criado para receber os itens tais como as unhas artificiais. Recuos 200 mantêm os itens tais como as unhas artificiais em uma posição totalmente vertical e organizada, enquanto que o espaço oco 210 mantêm itens tais como as unhas artificiais de modo livre.

FIG. 9 ilustra ainda uma configuração da invenção incluindo uma parte do canal cilíndrico 130, possuindo uma ou mais ranhuras 131 e uma aba de abertura 132 pra separar a primeira parte 110 a partir da segunda parte 120. A aba de abertura 132 pode se estender a partir também da parte do canal cilíndrico 130 da primeira parte 110 ou da segunda parte 120. FIGs. 9 e 10 ilustram uma tampa 134, possuindo uma ou mais recuos ou abas 135 localizados em uma parte interna da tampa 134. As abas 135 se ajustam a uma ou mais ranhuras 131, e conduz nas ranhuras 131 até a rotação da tampa 134 para assegurar a tampa esteja sobre a parte do canal cilíndrico 130, travando assim a primeira parte 110 e a segunda parte 120 juntas.

Conforme ilustrado nas FIGs. 11(a)-11(c), a tampa 134 é posicionada sobre a parte do canal cilíndrico 130 e, conforme as abas 135, são guiadas pelas ranhuras 131; a tampa 134 é rosqueada ao redor da parte do canal cilíndrico 130, completando, aproximadamente, um quarto de volta seguindo o movimento indicado pela seta A. A FIG. 12 ilustra as abas 135 passando pela protuberância de travamento 136 localizada próximo à extremidade das ranhuras 131, que ocorre quando somente após a tampa 134 estiver na posição completamente travada. As protuberâncias do travamento 136 se estendem a partir da arresta das ranhuras 131 e permitem que as abas 135 bloqueiem o local na extremidade das ranhuras 131, então prendendo a tampa 134.

FIG. 13 ilustra uma configuração adicional da invenção possuindo uma articulação 118, conectando a primeira parte 110 e a segunda parte 120, incluindo uma primeira parte da articulação 111 estendendo a partir da primeira parte 110 possuindo as abas de inserção 112 a ser inserida nos orifícios de recebimento 114 de uma segunda parte da articulação 113. A segunda parte da articulação 113 inclui uma ou mais das ranhuras de inserção de meio aperto 119, que permite as abas de inserção 112 a ser inserida nos orifícios de recebimento 114. A FIG. 13 ilustra ainda um mecanismo de

travamento para a embalagem do produto 100. Especificamente, a primeira parte inclui uma aba 115 estendendo a partir da primeira parte 110 possuindo um sulco de travamento 116, que se encaixa na ranhura de travamento 117 posicionada sobre a parte superior da segunda parte 120. De acordo, quando a primeira parte 110 e a segunda parte 120 são pressionadas juntas, o sulco de travamento 116 se encaixa na ranhura de travamento 117, prendendo a primeira parte 110 e a segunda parte 120.

Enquanto a invenção for mostrada e descrita com referência a certas configurações do presente, serão entendidas por aqueles especialistas na técnica que várias modificações no formato e detalhe podem ser feitas no presente sem divergir do espírito e escopo da invenção conforme definido pelas reivindicações anexas e suas equivalentes.

## REIVINDICAÇÕES

- 1) **“EMBALAGEM PARA UNHAS ARTIFICIAIS”**, *caracterizada* por compreender uma parte do canal cilíndrico em uma primeira extremidade, contendo uma ou mais ranhuras; uma tampa contendo uma ou mais abas localizadas em uma parte interna da tampa, uma ou mais abas se encaixando em uma ou mais ranhuras; um corpo principal contendo uma parede frontal, uma parede traseira e paredes laterais que contornam a parte interna para conectar a parte do canal cilíndrico, o corpo principal possuindo uma base plana em uma segunda extremidade oposta à parte do canal cilíndrico; e as paredes do corpo principal formando uma cavidade dentro do mesmo.
- 2) **“EMBALAGEM”** de acordo com a reivindicação 1, *caracterizada* pelo fato de que o corpo principal é separável de uma primeira parte e uma segunda parte para dividir o corpo principal e a parte do canal cilíndrico para permitir o acesso à cavidade, e são unidas para formar a embalagem.
- 3) **“EMBALAGEM”** de acordo com a reivindicação 2, *caracterizada* por compreender uma articulação conectando a primeira parte e a segunda parte do corpo principal, a articulação compreendendo: uma primeira parte da articulação estendendo da primeira parte do corpo principal e possuindo abas de inserção a ser inseridas através de uma ou mais ranhuras nos orifícios de recebimento de uma segunda parte da articulação, a segunda parte da articulação disposta na segunda parte do corpo principal.
- 4) **“EMBALAGEM”** de acordo com a reivindicação 2, *caracterizada* por compreender: um mecanismo de travamento incluindo uma aba estendendo da primeira parte, possuindo um sulco de travamento, que se ajusta com uma ranhura de travamento sobre a parte superior da segunda parte caracterizado pelo fato de que o sulco de travamento se encaixa na ranhura de travamento, assegurando a primeira parte e a segunda parte, quando a primeira parte e a segunda parte forem pressionadas juntas.

- 5) **“EMBALAGEM”** de acordo com a reivindicação 1, *caracterizada* por compreender ainda uma ou mais bandejas localizadas dentro da cavidade para manter os itens.
- 6) **“EMBALAGEM”** de acordo com a reivindicação 3, *caracterizada* pelo fato de que a embalagem está em um formato de um vidro de esmalte de unha, quando a primeira parte do corpo principal é unida com a segunda parte do corpo principal.
- 7) **“EMBALAGEM”** de acordo com a reivindicação 5, *caracterizada* pelo fato de que as bandejas compreendem: uma bandeja de cobertura; e uma bandeja traseira, caracterizada pelo fato de quando a bandeja de cobertura e a traseira são unidas, um compartimento de bandejas é formado e um espaço oco para manter os itens é formado dentro do compartimento de bandejas.
- 8) **“EMBALAGEM”** de acordo com a reivindicação 7, *caracterizada* pelo fato de que a bandeja de cobertura inclui uma pluralidade de recuos alinhados em um padrão de grade para manter os itens, tais como as unhas artificiais.
- 9) **“EMBALAGEM”** de acordo com a reivindicação 3, *caracterizada* por compreender a aba de abertura estendendo a partir de uma primeira extremidade para separação de uma primeira parte do corpo principal a partir da segunda parte do corpo principal.
- 10) **“APARELHO”** para acondicionar e visualizar as unhas artificiais compreendendo: um corpo da embalagem possuindo uma primeira metade e uma segunda metade, e a primeira metade sendo similar a segunda metade; uma tampa possuindo uma ou mais abas localizadas na parte interna da tampa; uma cavidade interna formada dentro do corpo da embalagem, quando uma primeira metade é conectada com a segunda metade; e *caracterizado* pelo fato de que o corpo da embalagem compreende uma parte do canal cilíndrico em uma primeira extremidade, contendo uma ou mais ranhuras, uma ou mais abas se ajustando a uma ou mais ranhuras, uma parede frontal, uma parede traseira, paredes laterais que contornam a parte interna para conectar a parte do canal

cilíndrico, e uma base plana em uma extremidade oposta à parte do canal cilíndrico.

11) **“APARELHO”** de acordo com a reivindicação 10, *caracterizado* por compreender uma articulação, conectando uma primeira metade e a segunda  
5 metade do corpo da embalagem, a articulação compreendendo: uma primeira parte da articulação estendendo a partir de uma primeira metade e possuindo abas de inserção a serem inseridas através de uma ou mais ranhuras de inserção dentro dos orifícios de recebimento de uma segunda parte da articulação na segunda metade do corpo da embalagem.

12) **“APARELHO”** de acordo com a reivindicação 10, *caracterizado* por  
10 compreender: um mecanismo de travamento incluindo uma aba estendendo da primeira metade, possuindo um sulco de travamento, que se ajusta com uma ranhura de travamento sobre a parte superior da segunda parte caracterizado pelo fato de que o sulco de travamento se encaixa na ranhura de travamento,  
15 assegurando a primeira metade e a segunda metade, quando a primeira metade e a segunda metade forem pressionadas juntas.

13) **“EMBALAGEM”** compreendendo: uma parte do canal cilíndrico em uma primeira extremidade; um corpo principal contendo uma parede frontal, uma parede traseira, e paredes laterais que contornam a parte interna para conectar  
20 a parte do canal cilíndrico, o corpo principal contendo uma base plana em uma segunda extremidade oposta a parte do canal cilíndrico; as paredes do corpo principal formando uma cavidade dentro do mesmo; uma ou mais bandejas localizadas dentro da cavidade para manter os itens; e *caracterizado* pelo fato de que o corpo principal é separável em uma primeira parte e uma segunda  
25 parte para dividir o corpo principal e a parte do canal cilíndrico para permitir posicionamento das bandejas na cavidade e são unidas para formar a embalagem.

14) **“EMBALAGEM”** de acordo com a reivindicação 13, *caracterizada* pelo fato de que as bandejas incluem uma pluralidade de recuos alinhados em um padrão de grade para manter os itens, tais como unhas artificiais.

15) **“EMBALAGEM”** de acordo com a reivindicação 13, as bandejas ainda compreendem; uma bandeja de cobertura; uma bandeja traseira e está *caracterizada* pelo fato de que, quando a bandeja de cobertura e a traseira são unidas, um compartimento de bandejas é formado e um espaço oco para manter os itens é formado dentro do compartimento de bandejas.

16) **“MÉTODO”** de acondicionamento e visualização de unhas artificiais *caracterizado* por compreender: a formação de uma primeira parte e uma segunda parte para dividir um corpo principal e uma parte do canal cilíndrico; Localização de uma ou mais bandejas dentro de uma cavidade do corpo principal para manter uma pluralidade de unhas artificiais; e união da primeira parte e a segunda parte para formar uma embalagem.

17) **“MÉTODO”** de acordo com a reivindicação 16, *caracterizado* pelo fato de que o corpo principal possui uma parede frontal, uma parede traseira, e as paredes laterais que contornam a parte interna para conectar à parte do canal cilíndrico, e uma base plana na extremidade oposta à parte do canal cilíndrico, tais como as paredes do corpo principal formam a cavidade na mesma.

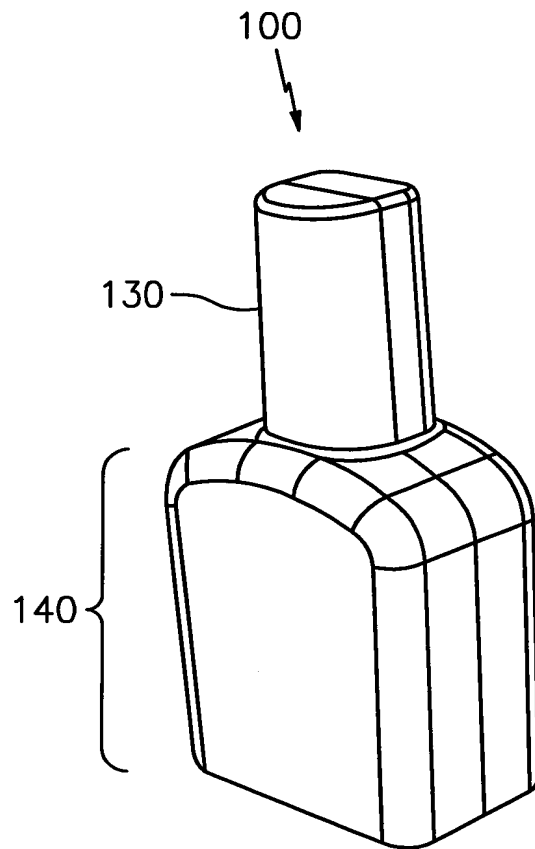
18) **“MÉTODO”** de acordo com a reivindicação 16, *caracterizado* pelo fato de que quando a primeira parte do corpo principal é unida à segunda parte do corpo principal, a embalagem está no formato de um vidro de esmalte de unhas.

19) **“MÉTODO”** de acordo com a reivindicação 16, *caracterizado* por compreender: o travamento da primeira parte e da segunda parte juntas utilizando um mecanismo de travamento incluindo uma aba estendendo a partir da primeira parte, que inclui um sulco de travamento que se ajusta a uma ranhura de travamento, posicionado sobre a parte superior da segunda parte; e o sulco de travamento se encaixa à ranhura de travamento, assegurando a

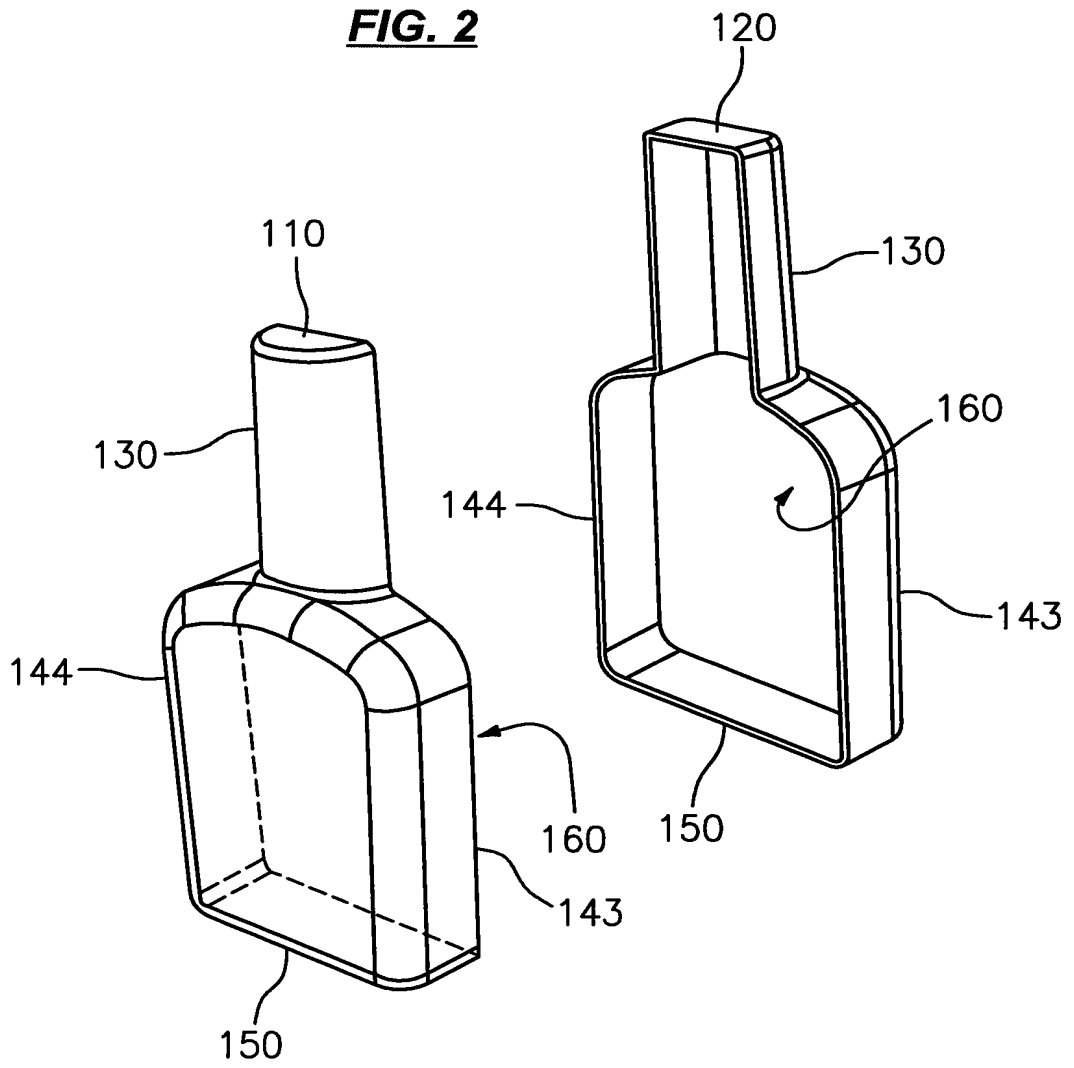
primeira parte e a segunda parte, quando a primeira parte e a segunda parte forem pressionadas juntas.

20) **“MÉTODO”** de acordo com a reivindicação 16, caracterizado por compreender: ajuste de uma tampa sobre uma parte do canal cilíndrico da embalagem, a tampa possuindo uma ou mais abas localizadas em uma parte interna da tampa; e rosqueie a tampa sobre a parte do canal cilíndrico, a parte do canal cilíndrico possuindo uma ou mais ranhuras, uma ou mais abas se ajustando com uma ou mais ranhuras.

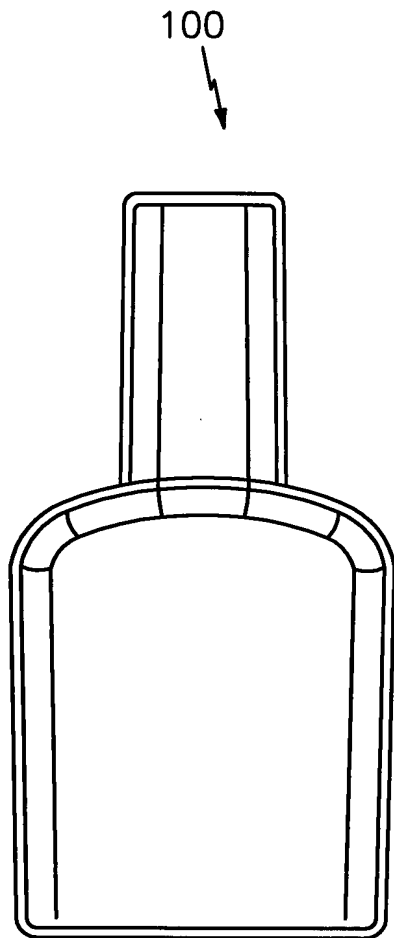
**FIG. 1**



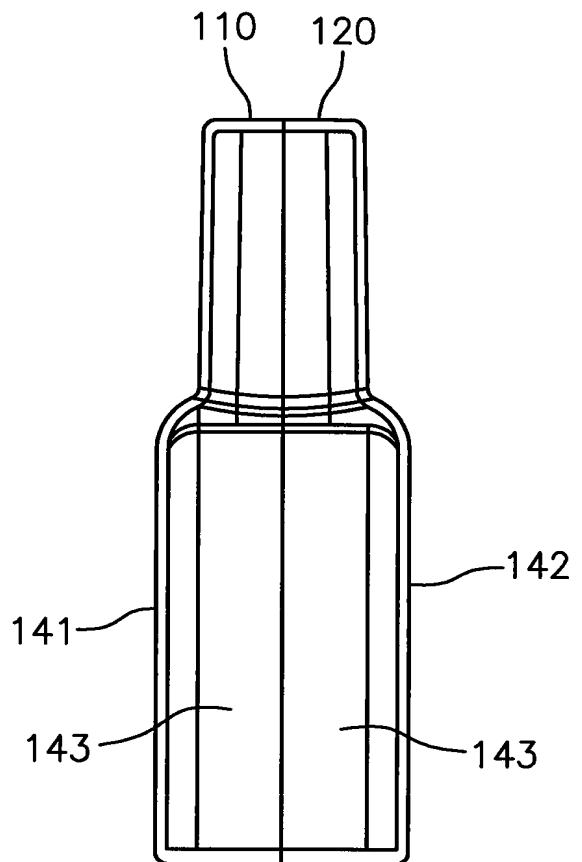
**FIG. 2**



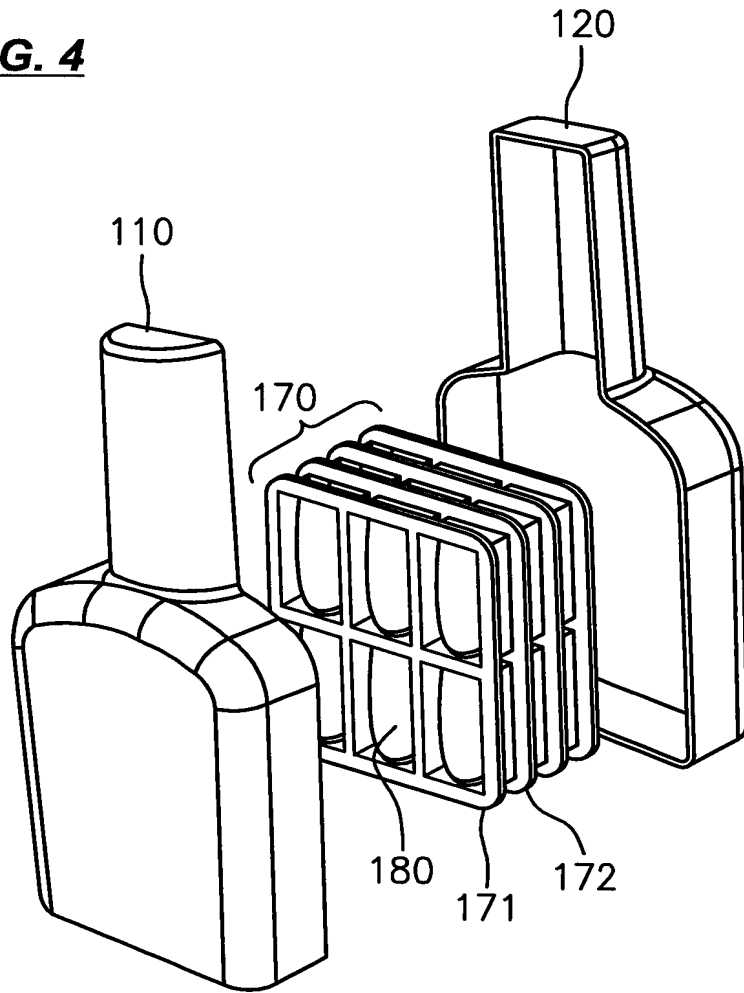
**FIG. 3A**



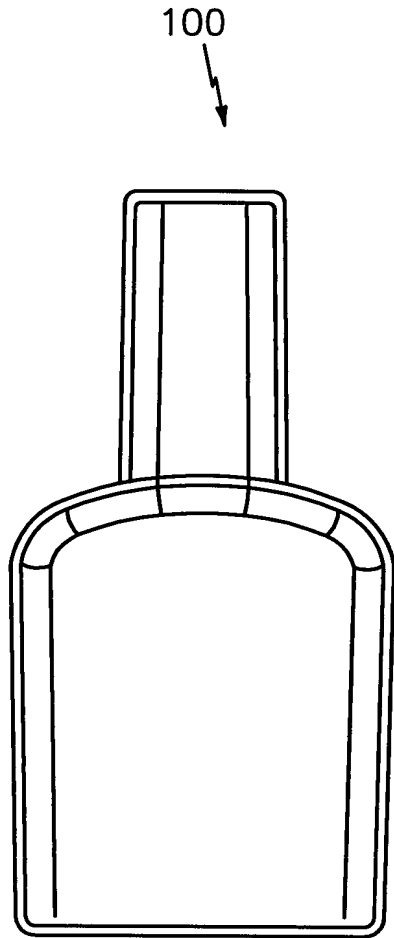
**FIG. 3B**



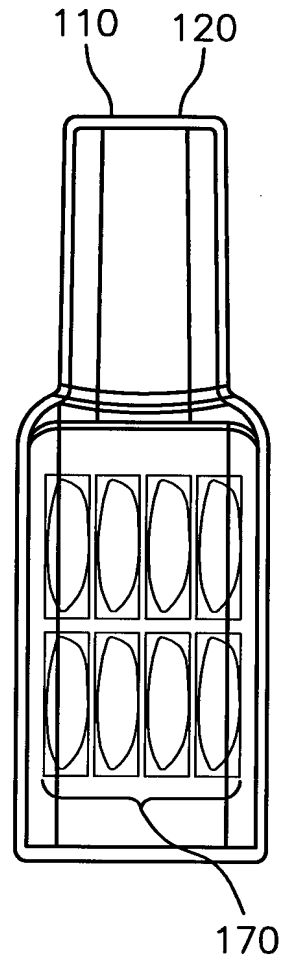
**FIG. 4**



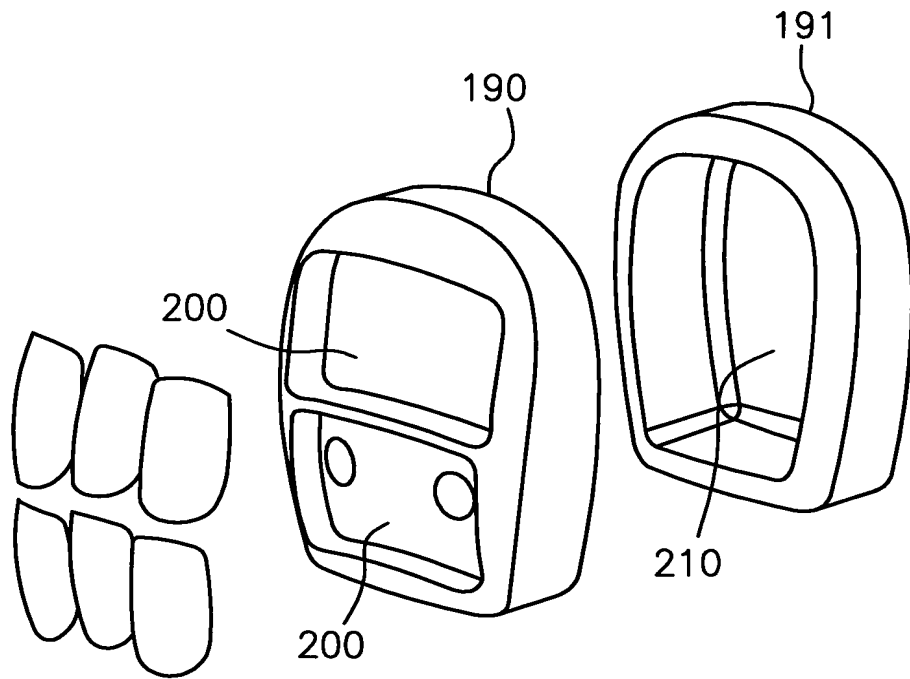
**FIG. 5A**



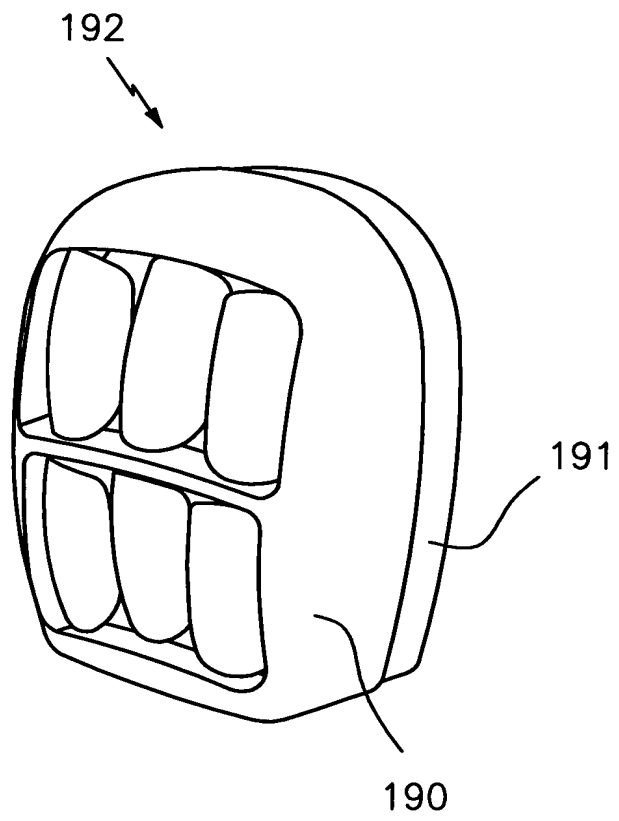
**FIG. 5B**



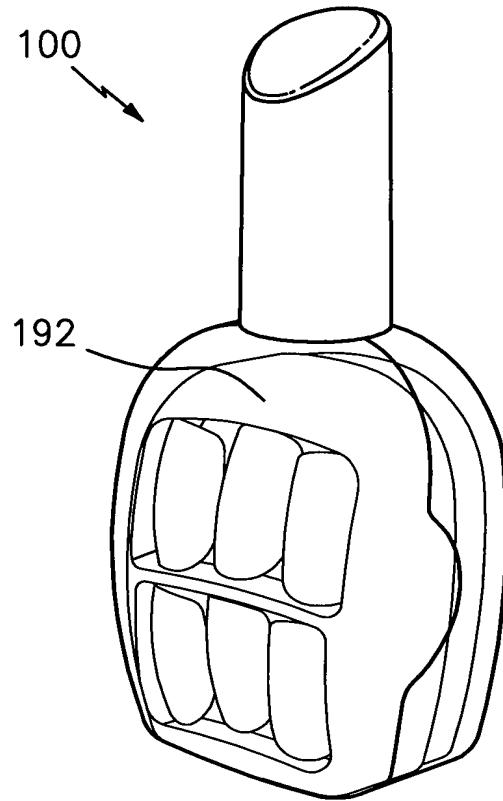
**FIG. 7**

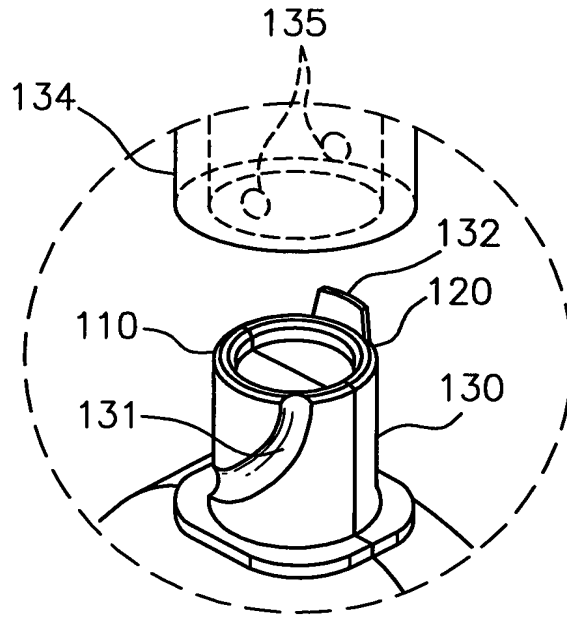


**FIG. 8**

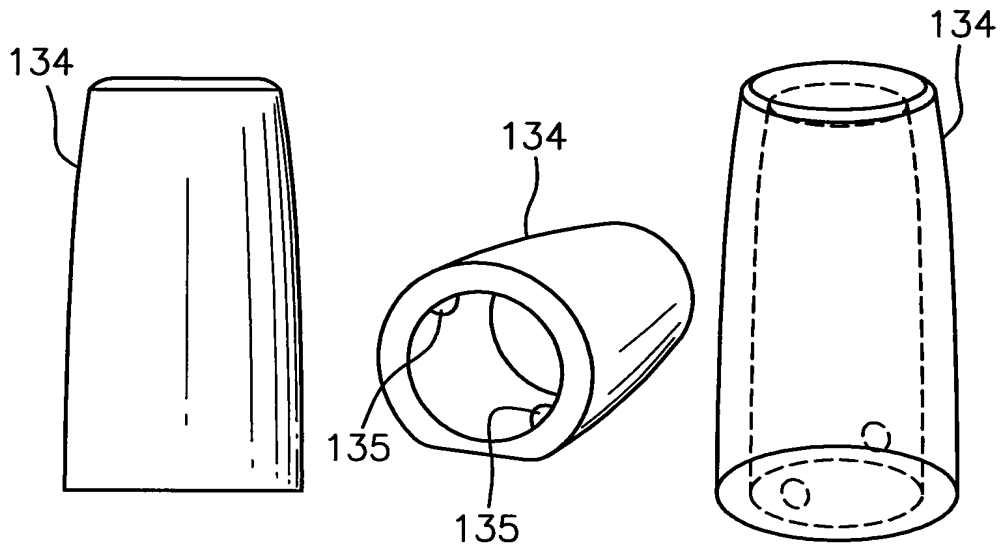


**FIG. 8**

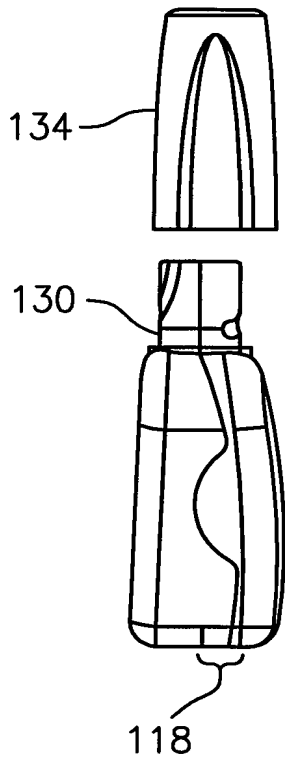




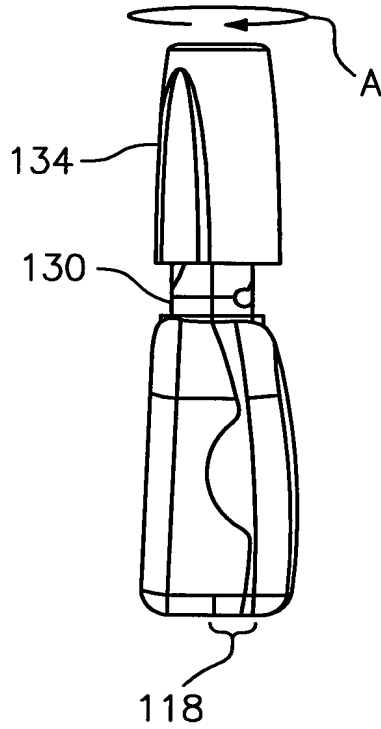
**FIG. 9**



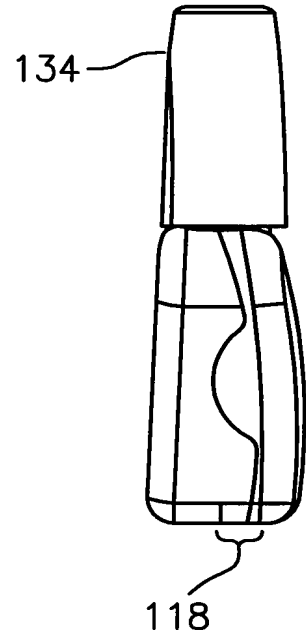
**FIG. 10**



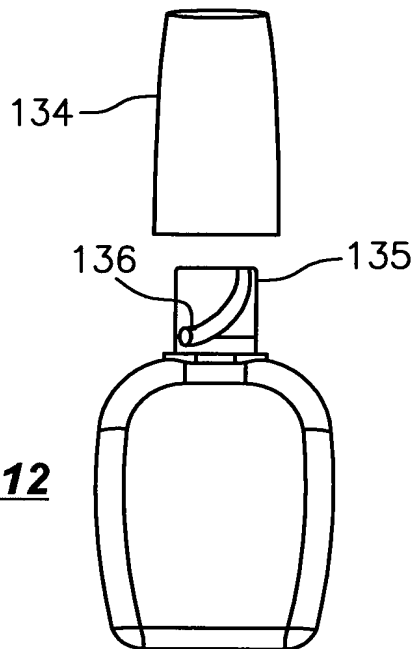
**FIG. 11A**



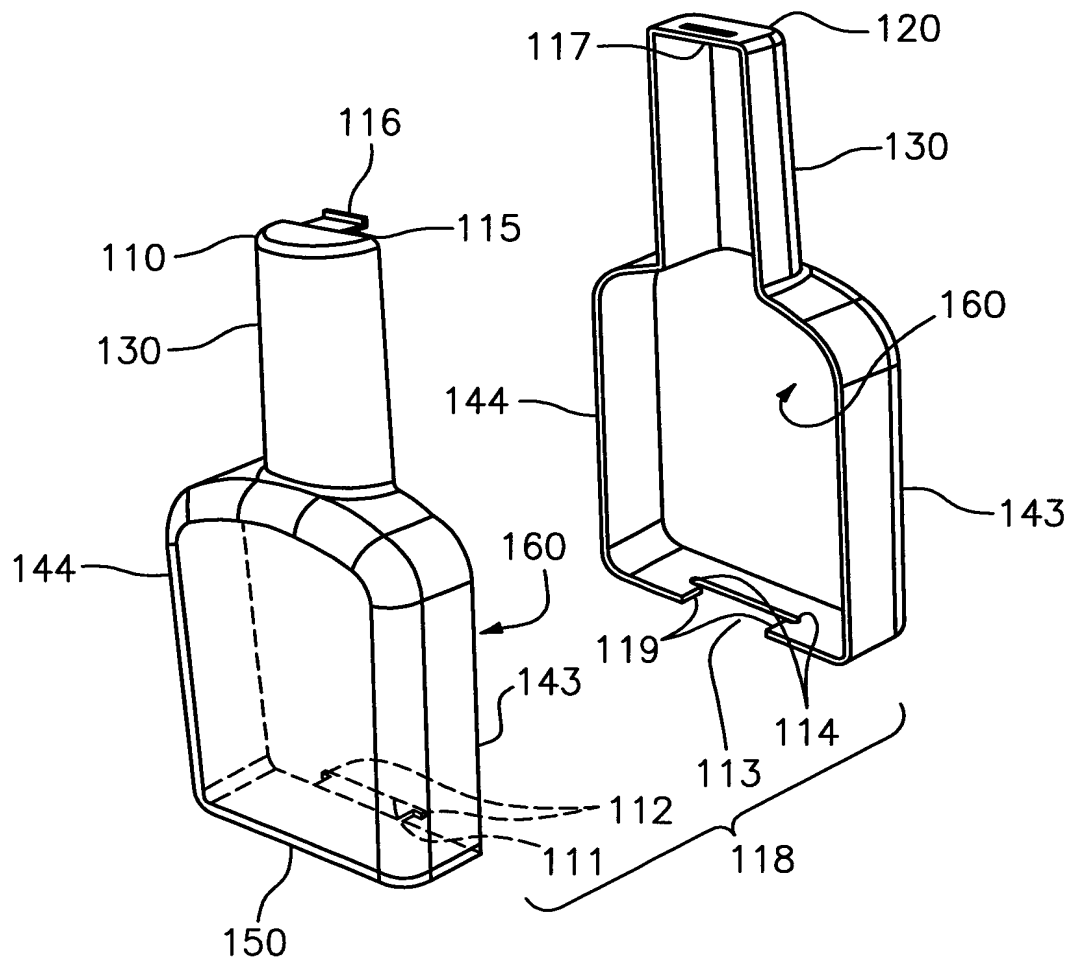
**FIG. 11B**



**FIG. 11C**



**FIG. 12**

**FIG. 13**

## RESUMO

**“EMBALAGEM PARA UNHAS ARTIFICIAIS”**, uma embalagem fornecida para informar o cliente sobre o produto 100 contido na mesma, bem como fornecer uma unidade de armazenamento útil e funcional para unhas artificiais, quando  
5 não utilizadas; a embalagem inclui uma parte de canal cilíndrico 130 em uma primeira extremidade, contendo uma ou mais ranhuras e uma tampa 134, contendo uma ou mais abas 135 localizadas em uma parte interna da tampa, uma ou mais abas 135 se ajustam em uma ou mais ranhuras 131; a embalagem também compreende um corpo principal 140, contendo uma parede frontal  
10 141, uma parede traseira 142 e paredes laterais 143 e 144 que contornam internamente para conectar a parte do canal cilíndrico 130; o corpo principal 140 contendo uma base plana em uma segunda extremidade oposta à parte do canal cilíndrico 130 com as paredes do corpo principal, formando uma cavidade 160 no corpo principal.