

(19) (KR)
(12) (A)

(51) 。 Int. Cl.7
F04B 17/04
F04B 39/00

(11)
(43)

10-2004-0107478
2004 12 20

(21) 10-2004-7014341
(22) 2004 09 13
2004 09 13

(86) PCT/BR2003/000041
(86) 2003 03 20

(87)
(87)

WO 2003/081041
2003 10 02

(30) PI0201189-1 2002 03 22 (BR)

(71) -89219-901 1020

(72) 89204-060 , 904

(74)

:

(54)

(1) (reference assembly), (1)
(2) 가 (3) (resonan
(10) (10) (40) , 가 (40)
(50) (40) (2) (40)
(2) (50) (2) (40)

m) (resonant syste

,가 가
가 가

(磁氣)

가

가

가

가

,2

,가 가

가

(US 5,525,845)

가 가

가

가

2

가

2

1

2 1 ,

3 1 ,

) , 가 (reference assembly) (resonant assembly
 , (磁石)(4) (1) (2) (1) (3) (3) (2)
 가 , (2) ,

1 (5) , (2) (環狀) (5) (2)
 , (2) (flange)(2a) (5) (6)

10 (2) 2 (10)

1 , (10) , (3) (5) ,

1 (9)가 , (1) (7) 가 (7) (8)
 , (2) (7) (chamber)(20) 가 (30)

(2) , (2) , (10) (3)

2 가 (10) (40) , 2 (10) (10) (10) (10)
) (40) (20) 2 (40) (10) (10)

2 (10) , (2) (40) (40) (40)

가 , 2 (40) , 2 (10) (10) (10) 1 (41)
 , 1 (41) 2 (42) (10) 2 (42)

(40) , (2) (50) , (40) 가 (50)

2 (42) , 1 (41) 가 (43) 가 . 가 (43) (1)

(40) 2 (40) 1 (41) 2 (42) , (44), 2
 , 2 (5a) , (3)

2 3 , 2 (42) (20) (50)
 , 가 (2) (40) 2 (42) 2 , 3
 (50) 가 가 (2) (40) (40) 2 (42) (42) ,
 .
 , (50) (2) , 가 (2)

(57)

1.

, (1) (reference assembly), (1)
 (2) (2) 가 (3)
 (resonant assembly), (2)
 가 2 (10) , (10) 가 (40) ,
 (2) (10) 가 (50) (40) ,
 (40) (2) 2 (10) (2) (50) (2)
 (40) (2)

2.

1 , (50)가 가 ,

3.

1 2 , (50)가 (40) (2) 가

4.

1 2 , (50)가 (40) (2)
 가

5.

4 , 가 (50)가 (2) (40)

6.

1 5 , (40) 2 (10)
 (10) 2 (42) , 1 (環狀) (41) , 2 (10)
 (41) 1 (41) 2 (42) 1

7.

6 , (50) (40) 2 (42) ,

8.

(2) 가 , 7 (2) 가
 (50)가 (2)

9. 8 (44) (40) 1 (41) 2 (42) (43) (3)

10. 1 (3) (5) (2)

11. 10 2 (42) (2) (50)

12. 11 2 (42) 가 가 가 (10)

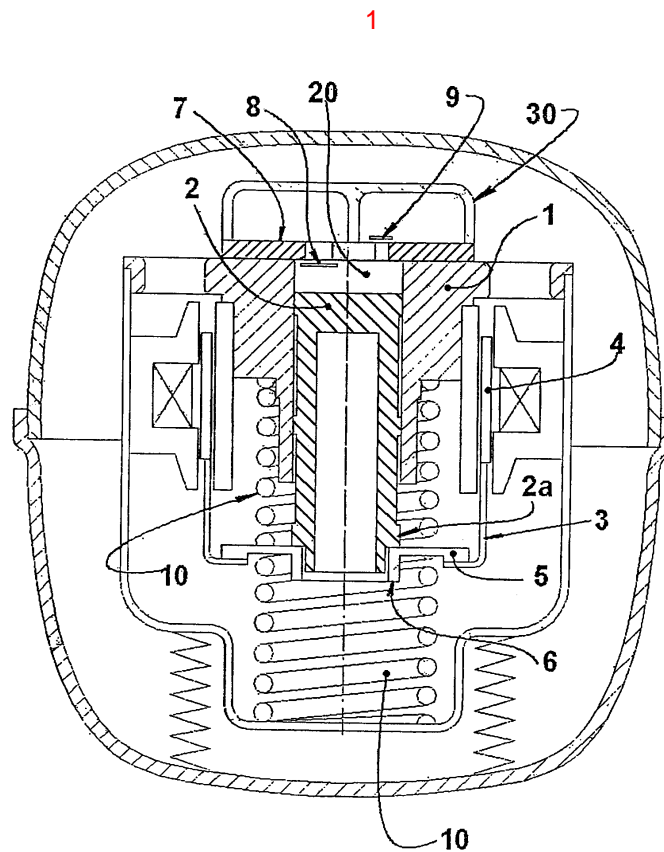

종래 기술

2

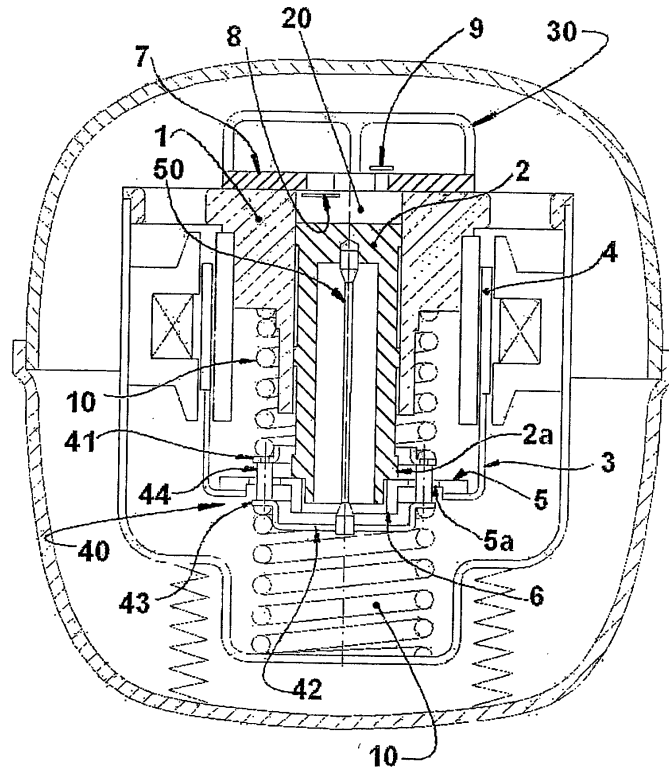

3

