



(12) **EUROPÄISCHE PATENTANMELDUNG**

(88) Veröffentlichungstag A3:
13.07.2005 Patentblatt 2005/28

(51) Int Cl.7: **E05D 11/10, E05F 1/06**

(43) Veröffentlichungstag A2:
05.12.2001 Patentblatt 2001/49

(21) Anmeldenummer: **01113724.7**

(22) Anmeldetag: **05.06.2001**

(84) Benannte Vertragsstaaten:
**AT BE CH CY DE DK ES FI FR GB GR IE IT LI LU
MC NL PT SE TR**
Benannte Erstreckungsstaaten:
AL LT LV MK RO SI

(72) Erfinder: **Loggen, Jörg
51570 Windeck (DE)**

(74) Vertreter: **Freischem, Stephan, Dipl.-Ing.
Patentanwälte Freischem
An Gross St. Martin 2
50667 Köln (DE)**

(30) Priorität: **03.06.2000 DE 20010009 U**

(71) Anmelder: **KL-Beschläge Karl Loggen GmbH
53783 Eitorf (DE)**

(54) **Gelenkband mit gekerbter Stützfläche**

(57) Gelenkband für Türen oder Fenster, insbesondere für Glas- oder Acrylglas-Pendeltüren, mit zwei Bandteilen (1,3), die um einen Achsbolzen (7) scharnierend miteinander verbunden sind und jeweils einen den Achsbolzen (7) umgebenden Stützring (8,18) aufweisen, wobei die Stützringe (8,18) aufeinanderliegende Stützflächen (9,19) mit einerseits mindestens einer Einkerbung (20) und andererseits mindestens einem Vorsprung (10) aufweisen, der in einer Drehstellung in die Einkerbung (20) hineinragt und beim Verdrehen der Bandteile aus der Einkerbung (20) herausgehoben wird.

Um die Schwenkstellung der Tür oder des Fensterflügels beliebig einstellen zu können, ist mindestens einer der Stützringe (8,18) an einem Bandteil (1,3) drehbar gehalten und mittels eines Schraubelements (17,23) an diesem Bandteil (1,3) in Drehrichtung arretierbar.

FIG.5

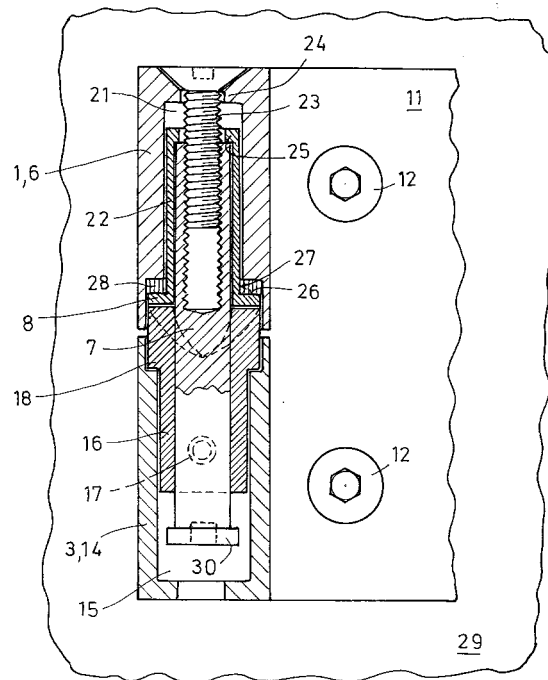



Europäisches
Patentamt

EUROPÄISCHER RECHERCHENBERICHT

Nummer der Anmeldung
EP 01 11 3724

EINSCHLÄGIGE DOKUMENTE			
Kategorie	Kennzeichnung des Dokuments mit Angabe, soweit erforderlich, der maßgeblichen Teile	Betrifft Anspruch	KLASSIFIKATION DER ANMELDUNG (Int.Cl.7)
X	FR 2 673 666 A (AQUAROC INDUSTRIES) 11. September 1992 (1992-09-11)	1-5,7,8	E05D11/10 E05F1/06
Y	* Seite 2, Zeile 31 - Seite 5, Zeile 11; Abbildungen 1-5 *	11-16	
X	----- US 4 502 183 A (CLANCY, JR. ET AL) 5. März 1985 (1985-03-05)	1-5,8,9	
A	* Spalte 3, Zeile 52 - Spalte 6, Zeile 23; Abbildungen 1-4 *	10	
X	----- DE 298 22 266 U1 (DORMA GMBH + CO. KG, 58256 ENNEPETAL, DE) 25. Februar 1999 (1999-02-25)	1-6, 11-14	
Y	----- EP 0 662 559 A (PI-PATENTE GESELLSCHAFT MIT BESCHRAENKTER HAFTUNG ENTWICKLUNG UND VER) 12. Juli 1995 (1995-07-12)	11-16	
			RECHERCHIERTES SACHGEBIETE (Int.Cl.7)
			E05D E05F
Der vorliegende Recherchenbericht wurde für alle Patentansprüche erstellt			
Recherchenort Den Haag		Abschlußdatum der Recherche 17. Mai 2005	Prüfer Guillaume, G
KATEGORIE DER GENANNTEN DOKUMENTE X : von besonderer Bedeutung allein betrachtet Y : von besonderer Bedeutung in Verbindung mit einer anderen Veröffentlichung derselben Kategorie A : technologischer Hintergrund O : mündliche Offenbarung P : Zwischenliteratur		T : der Erfindung zugrunde liegende Theorien oder Grundsätze E : älteres Patentedokument, das jedoch erst am oder nach dem Anmeldedatum veröffentlicht worden ist D : in der Anmeldung angeführtes Dokument L : aus anderen Gründen angeführtes Dokument ----- & : Mitglied der gleichen Patentfamilie, übereinstimmendes Dokument	

1
EPO FORM 1503 03.82 (F04C03)

**ANHANG ZUM EUROPÄISCHEN RECHERCHENBERICHT
ÜBER DIE EUROPÄISCHE PATENTANMELDUNG NR.**

EP 01 11 3724

In diesem Anhang sind die Mitglieder der Patentfamilien der im obengenannten europäischen Recherchenbericht angeführten Patentdokumente angegeben.

Die Angaben über die Familienmitglieder entsprechen dem Stand der Datei des Europäischen Patentamts am
Diese Angaben dienen nur zur Unterrichtung und erfolgen ohne Gewähr.

17-05-2005

Im Recherchenbericht angeführtes Patentdokument		Datum der Veröffentlichung	Mitglied(er) der Patentfamilie	Datum der Veröffentlichung
FR 2673666	A	11-09-1992	FR 2673666 A1	11-09-1992
US 4502183	A	05-03-1985	KEINE	
DE 29822266	U1	25-02-1999	KEINE	
EP 0662559	A	12-07-1995	DE 4222556 A1	13-01-1994
			EP 0662559 A1	12-07-1995
			AT 164913 T	15-04-1998

EPO FORM P0461

Für nähere Einzelheiten zu diesem Anhang : siehe Amtsblatt des Europäischen Patentamts, Nr.12/82