



(12) **EUROPÄISCHE PATENTANMELDUNG**

(88) Veröffentlichungstag A3:  
**21.08.2002 Patentblatt 2002/34**

(51) Int Cl.7: **B66B 9/00, B66B 5/16**

(43) Veröffentlichungstag A2:  
**17.04.2002 Patentblatt 2002/16**

(21) Anmeldenummer: **01124201.3**

(22) Anmeldetag: **12.10.2001**

(84) Benannte Vertragsstaaten:  
**AT BE CH CY DE DK ES FI FR GB GR IE IT LI LU  
MC NL PT SE TR**  
Benannte Erstreckungsstaaten:  
**AL LT LV MK RO SI**

(71) Anmelder: **Zentrum der Förder- und  
Aufzugstechnik Rosswein GmbH  
04741 Rosswein (DE)**

(72) Erfinder: **Schmidt, Reinhard  
01723 Kesselsdorf (DE)**

(30) Priorität: **13.10.2000 DE 10050815  
13.10.2000 DE 20017605 U**

(74) Vertreter: **Krause, Wolfgang, Dr.-Ing., Dipl.-Ing.  
Am Schweizerwald 1  
09648 Mittweida (DE)**

(54) **Rohrförmiger Aufzugsschacht**

(57) Die Erfindung betrifft Aufzuganlagen für Gebäude mit einer Kabine, die über ein Zugmittel mit einem Antriebsmechanismus verbunden ist.

Diese zeichnen sich insbesondere durch ihren einfachen Aufbau aus. Die Aufzuganlage besteht dabei im Wesentlichen aus einem rohrförmigen Körper mit mehreren mittels Zugangstüren verschließbaren Öffnungen, einer Kabine und dem Antriebsmechanismus zum Bewegen der Kabine.

Ein weiterer Vorteil derartig realisierter Aufzuganlagen besteht darin, dass diese leicht in entstehende oder bestehende Gebäude eingebaut werden können.

Grundlage dazu bildet der vertikal angeordnete rohrförmige Körper, indem die Kabine geführt ist und der rohrförmige Körper gleichzeitig die Führung darstellt. Dadurch ist eine sehr einfache Realisierung vorhanden, Führungsschienen sind nicht notwendig.

Gleichzeitig ist es, leicht möglich, diesen rohrförmigen Körper in oder an entstehenden oder vorhandenen Gebäuden an- oder einzubauen. Der rohrförmige Körper kann auch aus mehreren Teilkörpern bestehen.

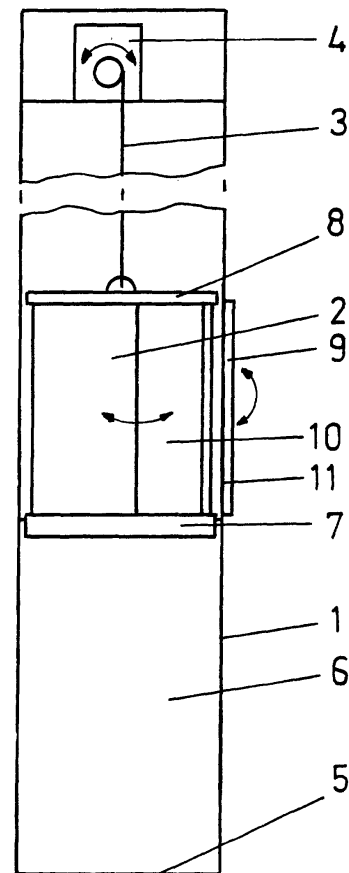

Fig. 1



Europäisches  
Patentamt

EUROPÄISCHER RECHERCHENBERICHT

Nummer der Anmeldung  
EP 01 12 4201

EINSCHLÄGIGE DOKUMENTE			
Kategorie	Kennzeichnung des Dokuments mit Angabe, soweit erforderlich, der maßgeblichen Teile	Betrifft Anspruch	KLASSIFIKATION DER ANMELDUNG (Int.Cl.7)
X,P	DE 200 17 605 U (SCHMIDT REINHARD) 1. März 2001 (2001-03-01) * das ganze Dokument * ----	1-11	B66B9/00 B66B5/16
Y	DE 37 14 053 A (AFFOLTER JEAN MARIE) 5. November 1987 (1987-11-05) * das ganze Dokument * ----	1-11	
Y	US 709 494 A (LEACH) 23. September 1902 (1902-09-23) * das ganze Dokument * ----	1-11	
A	US 5 597 358 A (MARCU MIHAIL I) 28. Januar 1997 (1997-01-28) * Spalte 1, Zeile 37 - Zeile 44; Abbildung 1 * ----	9	
A	US 4 997 060 A (SASSAK JOHN J) 5. März 1991 (1991-03-05) * Zusammenfassung; Abbildungen 1,2 * ----	10	
A	US 761 011 A (SCHWOB) 24. Mai 1904 (1904-05-24) * Ansprüche 1-3; Abbildungen 1-4 * -----	1-11	
Der vorliegende Recherchenbericht wurde für alle Patentansprüche erstellt			RECHERCHIERTE SACHGEBIETE (Int.Cl.7) B66B A62B E04F
Recherchenort <b>DEN HAAG</b>		Abschlußdatum der Recherche <b>27. Juni 2002</b>	Prüfer <b>Janssens, G</b>
KATEGORIE DER GENANNTEN DOKUMENTE X : von besonderer Bedeutung allein betrachtet Y : von besonderer Bedeutung in Verbindung mit einer anderen Veröffentlichung derselben Kategorie A : technologischer Hintergrund O : mündliche Offenbarung P : Zwischenliteratur		T : der Erfindung zugrunde liegende Theorien oder Grundsätze E : älteres Patentdokument, das jedoch erst am oder nach dem Anmeldedatum veröffentlicht worden ist D : in der Anmeldung angeführtes Dokument L : aus anderen Gründen angeführtes Dokument ----- & : Mitglied der gleichen Patentfamilie, übereinstimmendes Dokument	

EPO FORM 1503 03/82 (P04C03)

**ANHANG ZUM EUROPÄISCHEN RECHERCHENBERICHT  
 ÜBER DIE EUROPÄISCHE PATENTANMELDUNG NR.**

EP 01 12 4201

In diesem Anhang sind die Mitglieder der Patentfamilien der im obengenannten europäischen Recherchenbericht angeführten Patentdokumente angegeben.

Die Angaben über die Familienmitglieder entsprechen dem Stand der Datei des Europäischen Patentamts am  
 Diese Angaben dienen nur zur Unterrichtung und erfolgen ohne Gewähr.

27-06-2002

Im Recherchenbericht angeführtes Patentdokument		Datum der Veröffentlichung	Mitglied(er) der Patentfamilie	Datum der Veröffentlichung
DE 20017605	U	01-03-2001	DE 20017605 U1 EP 1197464 A2	01-03-2001 17-04-2002
DE 3714053	A	05-11-1987	FR 2598140 A1 CH 671757 A5 DE 3714053 A1	06-11-1987 29-09-1989 05-11-1987
US 709494	A		KEINE	
US 5597358	A	28-01-1997	CA 2124253 A1	26-11-1995
US 4997060	A	05-03-1991	KEINE	
US 761011	A		KEINE	

EPO FORM P0461

Für nähere Einzelheiten zu diesem Anhang : siehe Amtsblatt des Europäischen Patentamts, Nr.12/82