



(12)

PATENT S SKRAJŠANIM TRAJANJEM

(21) Številka prijave: **201100100**

(51) Int. Cl. (2012.01)

(22) Datum prijave: **22.03.2011**

A63F 13/00

(45) Datum objave: **29.02.2012**

(30) Prednostna pravica:

18.08.2010 CZ PV2010-622

(72) Izumitelj: **David Čechmanek 760 01 Zlin, CZ**

(73) Imetnik: **David Čechmanek,
Breznice 557, 760 01 Zlin, CZ**

(74) Zastopnik: **Dušan Borštar, univ.dipl.inž.str., Nova ulica 11, 1230 Domžale, SI**

(54) MOBILNA IGRALNA NAPRAVA

(57) Mobilna igralna naprava za igranje loterije ali sprejemanje stav, obsegajoča krmilno enoto (1), ki je povezana s strežnikom centralnega igralnega sistema in je opremljena z vsaj eno osrednjo prikazovalno enoto (3), centralno sprejemno enoto (6) za sprejemanje plačilnih sredstev ter nadzorni modul (5) za upravljanje. Po izumu so centralna sprejemna enota (6) za sprejemanje plačilnih sredstev, centralne prikazovalne enote (3) in nadzorni modul (5) za upravljanje razporejene izven krmilne enote (1) in so s slednjo povezane bodisi brezžično ali

preko žic, pri je čemer krmilna enota (1) nadalje povezana z vsaj enim prenosnim video-terminalom (2). Nadzorni modul (5) za upravljanje zasnovan, ali paje centralna sprejemna enota (6) zasnovana za zagotavljanje kredita, za kar je možno na tipkovnici (22, 35) pritisniti tipko, ki ustreza tekoči številki pripadajočega video-terminala (2), za zaključek pa se vplačan kredit preko funkcijske tipke (36, 29) s pomočjo krmilne enote (1) in preko poljubne komunikacijske naprave prenese na izbran prenosni video-terminal (2).

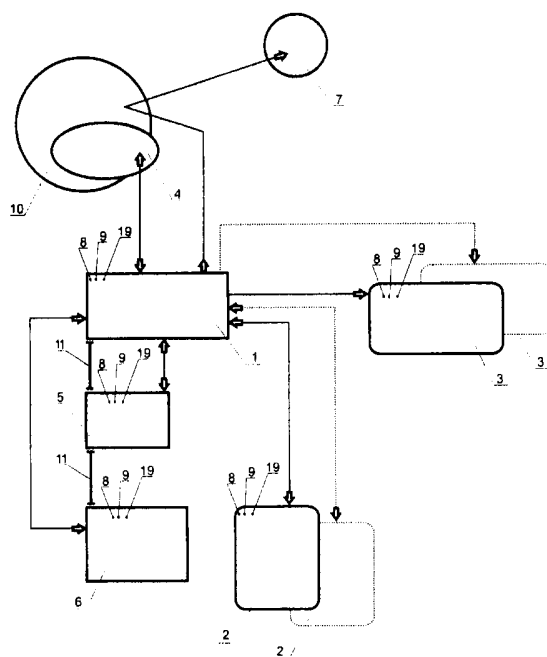

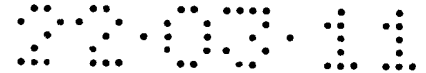

David Čechmánek

Mobilna igralna naprava

Izum se nanaša na multi-mobilno igralno napravo, ki je namenjena za igranje loterije in sprejemanja stav.

V praksi so znane posamezne igralne naprave, ki so zasnovane kot statične, nepremične naprave, sestojče iz krmilne enote, enega do treh prikazovalnikov, sprejemne enote za plačilna sredstva ter iz upravljalnih tipk, kar je vse vgrajeno v ustrezno ohišje. Pomanjkljivosti znanih naprav se odražajo v njihovi obsežnosti, statičnosti ter v dejstvu, da jih je možno uporabljati le kot vnaprej oblikovno definirane enote z nesprejemljivo uporabno površino in načinom uporabe, kar med drugim narekuje določenega prostora, ki ga ni mogoče spreminjati oz prilagajati vsakokratnim potrebam.

Pomanjkljivosti doslej znanih igralnih naprav so odpravljene z mobilno igralno napravo za igranje loterije in sprejemanje stav, ki obsega krmilno enoto z več priključki, ki je on-line povezana s strežnikom centralnega igralnega sistema, vsaj enim centralnim prikazovalnikom, sprejemno enoto za plačilna sredstva in kontrolni modul za upravljanje, pri čemer je njeno bistvo v tem, da so centralna sprejemna enota za sprejemanje denarnih sredstev in centralni prikazovalnik z več priključki in kontrolni modul prirejeni za delovanje izven krmilne enote in so s slednjo žično ali brezžično povezani na kakršenkoli znan način, pri čemer je krmilna enota nadalje povezana z vsaj enim prenosnim video-terminalom.



Po izumu je v določenih okoliščinah lahko prednostno, če je krmilna enota vgrajena v notranjosti video-terminala.

Nadaljnjo značilnost izuma predstavlja dejstvo, da je prenosni video-terminal lahko opremljen z na dotik občutljivim zaslonom, zvočnikom, tipko za aktiviranje in varnostnik ključem za preprečitev igranja mladoletnikom. Nadalje obsega odprtino za kreditni ključ, odprtino za ključ za upravljanje, tipko »start«, tipko »pause-lock« za zaklepanje, prilagoditveni vtič za priključitev na električno omrežje in vtič za priključitev na komunikacijske vhode.

V času, ko igralna naprava ni v uporabi, se preko prenosnega terminala prednostno predvajajo in predstavljajo reklamni vložki, ki so hranjeni v pomnilniku.

Prav tako je po izumu prednostno, če je centralna sprejemna enota za plačilna sredstva opremljena z numerično tipkovnico, prikazovalnikom, tiskalnikom lističev, čitalnikom lističev, sprejemno enoto za plačilna sredstva kot tudi s sprejemno enoto za kreditne in klubske kartice.

Kontrolna plošča za igralniško osebje, ki upravlja z mobilno igralno napravo, je po izumu namenjena za posredovanje vsakokrat izbrane denarnih vsot izbranemu prenosnemu video-terminalu, za evidentiranje vplačanih in izplačanih zneskov, za tiskanje in čitanje prejemnih lističev, za odobritev kredita na osnovi klubske kartice ter za aktiviranje ali deaktiviranje izbranih video-terminalov. Po izumu se v njej nahajajo odprtina za upravljalni ključ, tiskalnik, čitalnik, prikazovalnik, numerična tipkovnica s funkcijskimi tipkami, mehanski in elektronski števec na prikazovalniku prikazanih vplačanih in izplačanih zneskov.

Nadaljnji predmet izuma predstavlja značilnost, da je igralna naprava prirejena za igranje iger s pomočjo prenosnega video-terminala, ki je brezžično preko komunikacijskih vhodov povezan z n prikazovalnimi enotami, centralno sprejemno enoto plačilnih sredstev in upravljalnim modulom, in sicer preko večkratnega priključka posameznih prenosnih video-terminalov.

Po izumu je značilno tudi upravljanje mobilne igralne naprave, pri čemer operater s pomočjo ključa za določanje kredita na nadzorni plošči ali s pomočjo centralne sprejemne enote za sprejemanje določi kredit, nakar pritisne numerično tipko na tipkovnici in s pomočjo funkcijskih tipk in zahvaljujoč sprejemniku in oddajniku ali pa žični povezavi, eventualno pa s strani druge komunikacijske naprave posreduje vplačan kredit izbranemu prenosnemu video-terminalu.

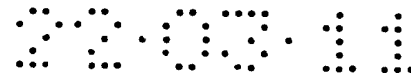

S tem, ko so posamezni prenosni video-terminali preko sprejemnika in oddajnika ali komunikacijskih vhodov povezani s krmilno enoto in obenem s centralno sprejemno enoto za sprejemanje denarnih sredstev, zunanjim upravljalnim modulom ter z eno ali več prikazovalnimi enotami, so le-te zmožne delovati kot samostojne, medsebojno neodvisne igralne naprave.

V primeru, kadar so posamezni prenosni video-terminali dodatno opremljeni z dovolj zmogljivo krmilno enoto, bi povsem zadostovala on-line povezava s strežnikom centralnega igralnega sistema ali drugega igralnega sistema.

Mobilna igralna naprava po izumu omogoča popolnoma nov način delovanja in koncept izvajanja loterijskih iger in sprejemanja stav, ki sta uporabljiva na področju igranja iger in sprejemanja stav.

Primer izvedbe izuma je ponazorjen na skici, kjer kažejo

- Sl. 1 vezno shemo mobilne igralne naprave po izumu;
- Sl. 2 prenosni video-terminal;
- Sl. 3 prikazovalni pult z video-terminali;
- Sl. 4 enoto za sprejem plačilnih sredstev v perspektivi;
- Sl. 5 na zid pritrjeno enoto za sprejem plačilnih sredstev;
- Sl. 6 vzdano enoto za sprejem plačilnih sredstev;
- Sl. 7 enoto za sprejem plačilnih sredstev, pritrjeno na nosilnem stebru;
- Sl. 8 kontrolni modul za upravljanje;
- Sl. 9 pa shemo priključitve s pomočjo komunikacijskih vhodov.

Na Sl. 1 je shematično prikazan primer izvedbe mobilne igralne naprave. Ustrezno zasnovana in zmogljiva krmilna enota 1 z večkratno povezavo je on-line povezana s centralnim igralnim sistemom 4 in nadzornimi centri 7. Opremljena je z oddajnikom 8 in sprejemnikom 9 za vzpostavitev npr. WiFi in bluetooth priključnega mesta oz. drugačne brezžične povezave ali povezave preko komunikacijskih vhodov, s pomočjo katerih ji je omogočeno komuniciranje in vzdrževanje povezave s posameznimi prenosnimi video-terminali 2. Krmilna enota 1 je nadalje na kakršenkoli način brezžično ali preko žic 11 povezana s centralno prikazovalno enoto 3, modulom 5 za upravljanje in centralno sprejemno enoto za sprejemanje plačilnih sredstev.

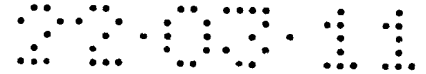

Prenosni video-terminal 2, ki je prikazan na Sl. 2, obsega elektronsko napravo za vnos in prikazovanje podatkov in je baterijsko napajan. Obsega npr. v fiksnem gumiranem aluminijastem okviru vgrajen prikazovalnik 12 z odporno površinsko prevleko, ki je npr. »fingerptint resistant« t.j. zaščiten proti prstnim odtisom, nadalje oddajnik 8, sprejemnik 9 npr. v izvedbi WiFi ali bluetooth, nadalje zvočnik 14 in tipko 15 za preprečevanje igranja mladoletnim osebam. Omenjena tipka 15 za aktiviranje deluje le s ključem za upravljanje. Prenosen video-terminal 2 nadalje obsega odprtino 16 za ključ za upravljanje kredita, ki je prirejen za vzpostavljanje kredita, kot tudi odprtino 17 za ključ za upravljanje, vtič 18 za priključitev na električno omrežje, vtič 19 za priključitev na komunikacijske vhode, »start« tipko 20 za zagon, »pause-lock« tipko 21 za zaklepanje. Video-terminal 2 je bodisi s pomočjo komunikacijskega vhoda 19 preko poljubne brezžične povezave povezan s krmilno enoto 1, ali pa je opremljen z ustrezno zmogljivo krmilno enoto s komunikacijski moduli, kar omogoča povezavo in komuniciranje s centralnim igralnim sistemom 4 in z ostalimi deli mobilne igralne naprave, namreč s centralno prikazovalno enoto 3, modulom 5 za upravljanje in centralno sprejemno enoto 6 za sprejemanje plačilnih sredstev.

Prenosni video-terminal 2 v takem primeru postane samostojna igralna naprava, t.j. prenosni video-terminal brez potrebe po povezavi s krmilno enoto 1.

Za predstavitev in baterijsko napajanje prenosnega video-terminala 2 je predviden odlagalni pult 38, ki je prikazan na Sl. 3 in ki je lahko izveden horizontalno ali vertikalno, npr. z obešenjem na steno.

Nadaljnji sestavni del mobilne igralne naprave predstavlja centralna sprejemna enota 6 za plačilna sredstva, ki je prikazana na Sl. 4.

Opremljena je z numerično tipkovnico 22, prikazovalnikom 23, tiskalnikom 24 lističev, čitalnikom 25 lističev, režo 27 za sprejem denarja in režo 27 za sprejem kreditnih in klubskih kartic. S krmilno enoto 1 je povezan katerikoli od omenjenih delov. To, pomeni, da je v njej vgrajen oddajnik 8, sprejemnik 9 ali druga znana komunikacijska naprava, npr. WiFi ali bluetooth povezava, na podoben način pa je povezana s krmilno enoto 1, prenosnimi video-terminali in modulom 5 za upravljanje.



S tem je igralcem omogočeno vplačilo in po vnosu ustrezne evidenčne številke 28 prenosnega video-terminala 2 na numerični tipkovnici 22 ter pritisku na funkcijsko tipko 29 tudi posredovanje kredita na ustrezen prenosni video-terminal 2.

Sprejemno enoto 6 za sprejemanje plačilnih sredstev je možno kot na Sl. 5 namestiti in pritrditi na steno ali pa jo samostojno namestiti na podlago kot na Sl. 7, po izbiri pa vgraditi v ohišje kot na Sl. 6, ali podobno.

Nadaljnji del mobilne igralne naprave predstavlja Nadzorni modul 5 za upravljanje, ki je prikazan na Sl. 8. S krmilno enoto 1 je povezan preko žice 11 ali s pomočjo WiFi ali bluetooth povezovalne točke preko oddajnika 8 in sprejemnika 9 ali podobno. Nadzorni modul 5 za upravljanje prav tako obsega odprtino za kreditni ključ za upravljanje, tiskalnik 32, čitalnik 33 lističev, režo 39 za klubske in kreditne kartice, prikazovalnik 34, numerično tipkovnico s funkcijskimi tipkami 36 in mehanični števec 37 vplačanih in izplačanih zneskov.

Zadnji sistemski del mobilne igralne naprave predstavlja prikazovalna enota 3, ki je namenjena za predvajanje reklam in predstavitev stavnic, bonusa, jackpota in posredovanje drugih informacij igralcem. Posamezni prenosni video-terminali so s pomočjo kakršnekoli varnostne naprave na osnovi radijsko-frekvenčnih detektorjev zaščiteni proti kraji sli drugačni neprimerni manipulaciji.

Zahvaljujoč njeni preprostosti, enostavni uporabi in dostopnosti širokemu krogu javnosti je možno tovrstno mobilno igralno napravo uporabljati kot dodatno ponudbo na vseh tistih mestih, kjer igralni pulti ali igralnice niso zaželeni, ali kjer na določenem mestu iz različnih razlogov ni možno ustvariti pogojev zanje.

Nesporna prednost tovrstnih mobilnih igralnih naprav po izumu je zagotovitev največjega udobja in diskretnosti pri igranju iger ali sklepanju stav.

Igralcu torej ni treba v igralnico ali biti prisoten za običajno igralno napravo ali čakati pred stavnico kateregakoli ponudnika, ampak si brezplačno izposodi postajo s prenosnim video-terminalom ter udobno in nemoteno igra ali stavi v kavarni ali v baru ali na podobnem mestu.



Nadaljnjo veliko prednost omenjene mobilne igralne naprave predstavlja njena nezahtevnost glede prostora, kar pomeni, da za igranje ni nobene potrebe po posebnih prostorih, ki so potrebni za igranje s pomočjo znanih naprav in ki so izven obratovalnega časa popolnoma neizkoriščeni.

Uporabljene številčne označbe:

- 1 - krmilna enota
- 2 - prenosen video-terminal
- 3 - centralna prikazovalna enota
- 4 - centralni igralni sistem – strežnik
- 5 - nadzorni modul
- 6 - centralna enota za sprejemanje plačilnih sredstev
- 7 - nadzorni centri
- 8 - oddajnik
- 9 - sprejemnik
- 10 - internet
- 11 - povezovalna žica
- 12 - prikazovalnik
- 13 - ogrodje; podstavek
- 14 - zvočnik
- 15 - tipka za aktiviranje
- 16 - reža za ključ za upravljanje kredita
- 17 - reža za ključ za upravljanje
- 18 - vtič z priključitev na električno omrežje
- 19 - vtič za priključitev na komunikacijski vhod
- 20 - tipka „start“
- 21 - tipka za zaklepanje „Pause-Lock“
- 22 - numerična tipkovnica centralne enote za sprejem plačilnih sredstev
- 23 - prikazovalnik centralne enote za sprejem plačilnih sredstev
- 24 - tiskalnik lističev centralne enote za sprejem plačilnih sredstev
- 25 - čitalnik lističev centralne enote za sprejem plačilnih sredstev
- 26 - reža za denar centralne enote za sprejem plačilnih sredstev
- 27 - reža za kartice centralne enote za sprejem plačilnih sredstev
- 28 - evidenčna številka centralnega prenosnega video-terminala
- 29 - funkcijska tipka centralne enote za sprejem plačilnih sredstev



- 30 - odprtina za upravljalni ključ upravljalnega modula
- 31 - odprtina za kreditni ključ upravljalnega modula
- 32 - tiskalnik lističev upravljalnega modula
- 33 - čitalnik lističev upravljalnega modula
- 34 - prikazovalnik upravljalnega modula
- 35 - numerična tipkovnica upravljalnega modula
- 36 - funkcijska tipka upravljalnega modula
- 37 - mehanski števec upravljalnega modula
- 38 – odlagalni pult za prenosne videoterminale
- 39 - reža za klubske in kreditne kartice v upravljalnem modulu.



PATENTNI ZAHTEVKI

1. Mobilna igralna naprava za igranje loterije ali sprejemanje stav, obsegajoča krmilno enoto (1), ki je povezana s strežnikom centralnega igralnega sistema in je opremljena z vsaj eno osrednjo prikazovalno enoto (3), centralno sprejemno enoto (6) za sprejemanje plačilnih sredstev ter nadzorni modul (5) za upravljanje, **označena s tem**, da so centralna sprejemna enota (6) za sprejemanje plačilnih sredstev, centralne prikazovalne enote (3) in nadzorni modul (5) za upravljanje razporejene izven krmilne enote (1) in so s slednjo povezane bodisi brezžično ali preko žic, pri je čemer krmilna enota (1) nadalje povezana z vsaj enim prenosnim video-terminalom (2).
2. Mobilna igralna naprava po zahtevku 1, **označena s tem**, da je krmilna enota (1) vgrajena v notranjosti vsaj enega prenosnega videl-terminala (2).
3. Mobilna igralna naprava po zahtevku 1 ali 2, **označena s tem**, da je prenosni video-terminal (2) opremljen z na dotik občutljivim prikazovalnikom (12), zvočnikom (14), tipko (15) za aktiviranje in preprečevanje igranja mladoletnikom, režo (17) za upravljalni ključ, režo (16) za ključ za upravljanje kredita, »start« tipko (20) za zagon, »pause-lock« tipko (21) za zaklepanje, vtič (18) za priključitev na električno omrežje in vtič (19) za priključitev na komunikacijske vhode.
4. Mobilna igralna naprava po enem od zahtevkov 1 do 3, **označena s tem**, da nadalje obsega vsaj en odlagalni pult (38), ki je priključen na vir podatkov za nalaganje in predstavitev na prenosnih video-terminalih (2).
5. Mobilna igralna naprava po enem od zahtevkov 1 do 4, **označena s tem**, da je centralna sprejemna enota (6) za sprejem plačilnih sredstev opremljena z numerični tipkovnico (22), prikazovalnikom (23), tiskalnikom (24) lističev, čitalnikom (25) lističev, režo (26) za denar in režo (27) za kreditne in klubske kartice.
6. Mobilna igralna naprava po enem od zahtevkov 1 do 5, **označena s tem**, da nadzorni modul (5) za upravljanje obsega odprtino (30) za upravljalni ključ in odprtino (31) za ključ za upravljanje kredita, tiskalnik (32) lističev, čitalnik (33) lističev, režo (39) za klubske in kreditne

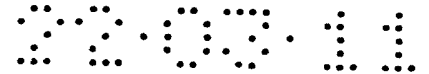

kartice, prikazovalnik (34), numerično tipkovnico (35), funkcijsko tipko (36), mehanični števec (37) vplačanih in izplačanih denarnih zneskov ter vtič (19) za povezavo s komunikacijskimi vhodi.

7. Mobilna igralna naprava po enem od zahtevkov 1 do 6, **označena s tem**, da je vsaj en prenosni video-terminal (2) povezan z vsaj eno centralno prikazovalno enoto (3), centralno sprejemno enoto (6) in nadzornim modulom (3) za upravljanje, pri čemer povezava preko krmilne enote (1) omogoča več preko komunikacijskih vhodov ali brezžično izvedenih priključkov.

8. Mobilna igralna naprava po enem od zahtevkov 1 do 7, **označena s tem**, da je nadzorni modul (5) za upravljanje zasnovan oz. da je centralna sprejemna enota (6) zasnovana za zagotavljanje kredita, za kar je možno na tipkovnici (22, 35) pritisniti tipko, ki ustreza tekoči številki pripadajočega video-terminala (2), po zaključku pa je vplačan kredit preko funkcijske tipke (36, 29) s pomočjo krmilne enote (1) in preko poljubne komunikacijske naprave prenešen na izbran prenosni video-terminal (2).

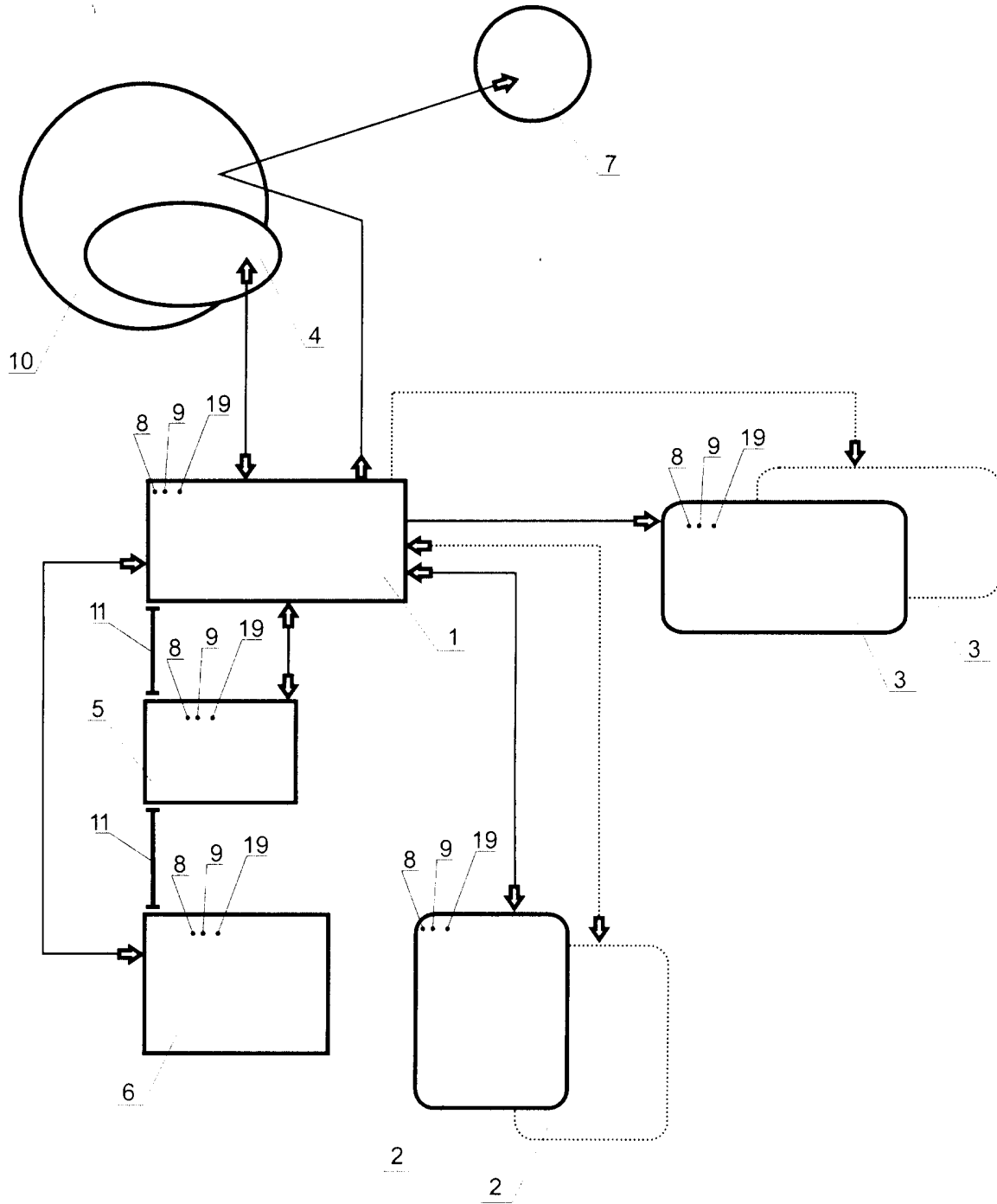

Fig.1

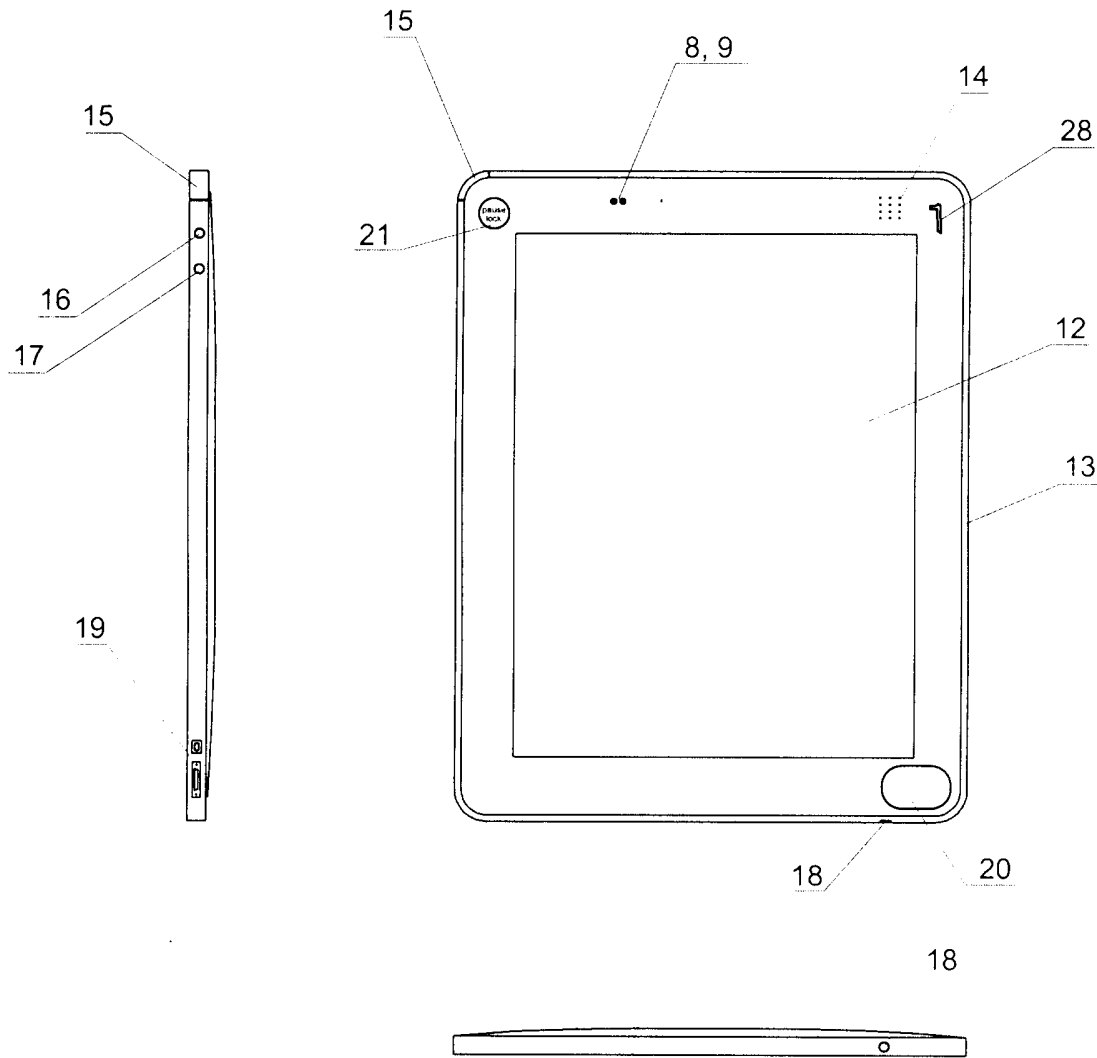

Fig.2

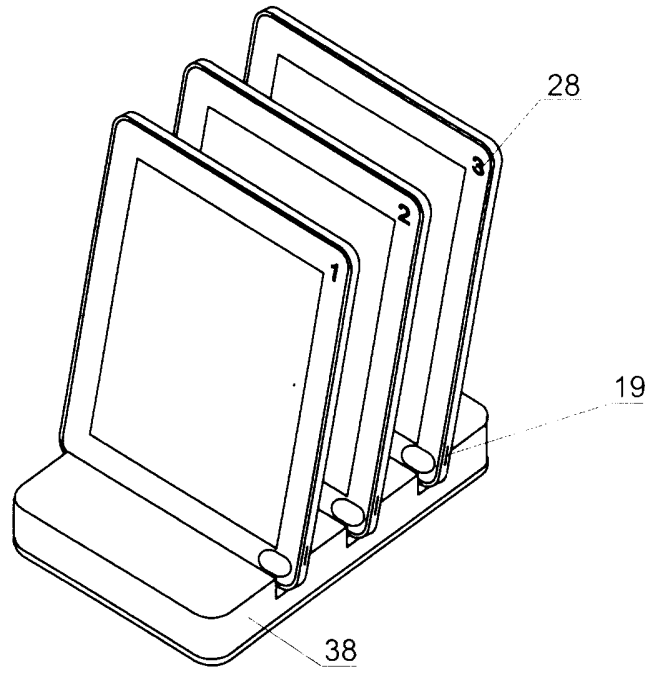

Fig.3

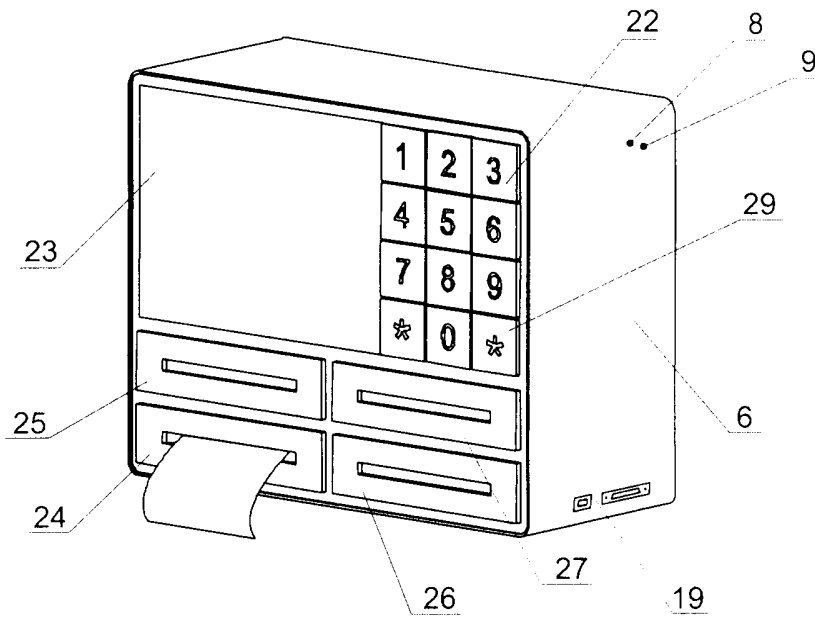

Fig.4

4/6

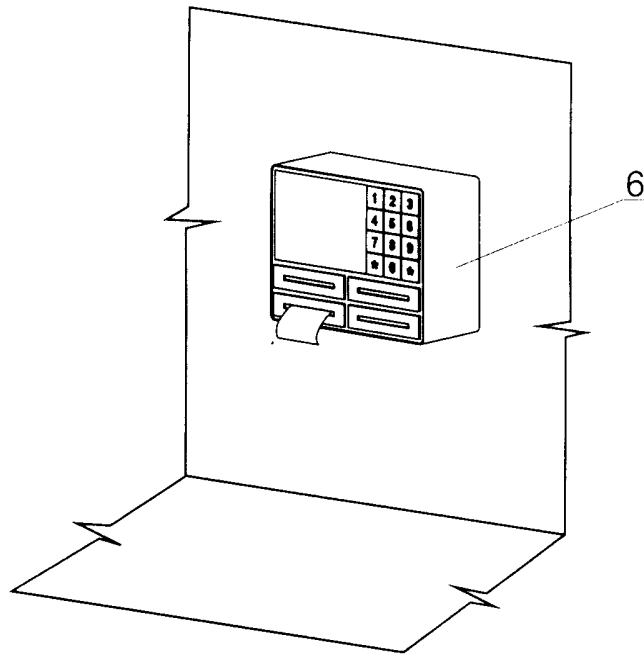

Fig.5

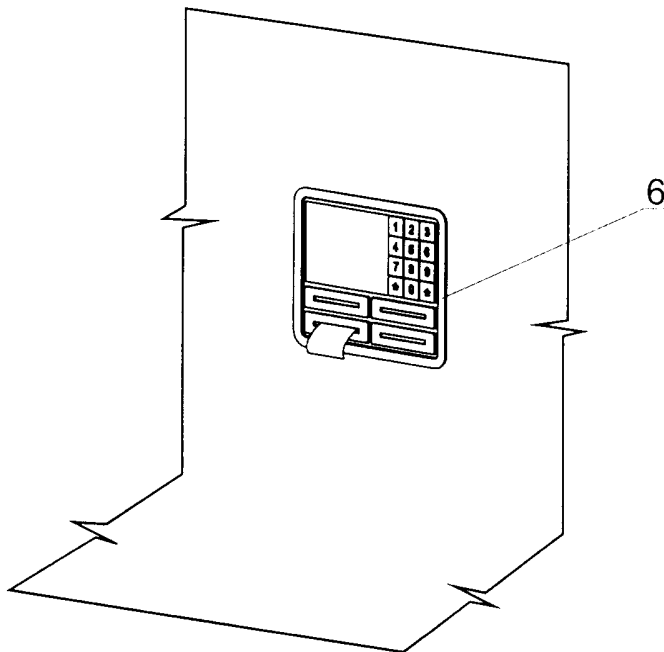

Fig.6

5/6

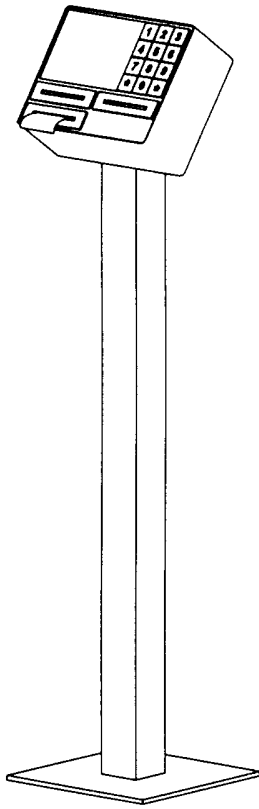

Fig.7

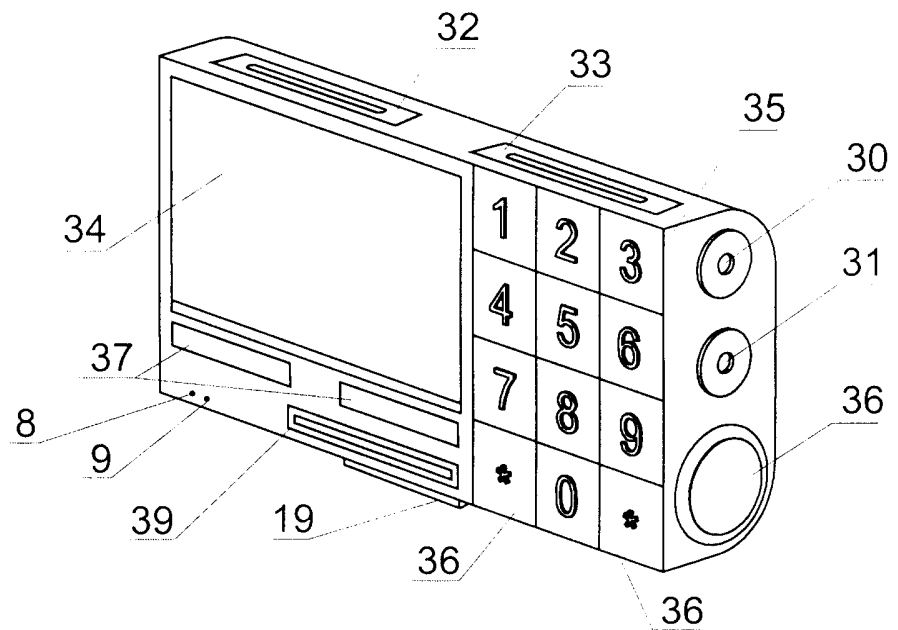

Fig.8

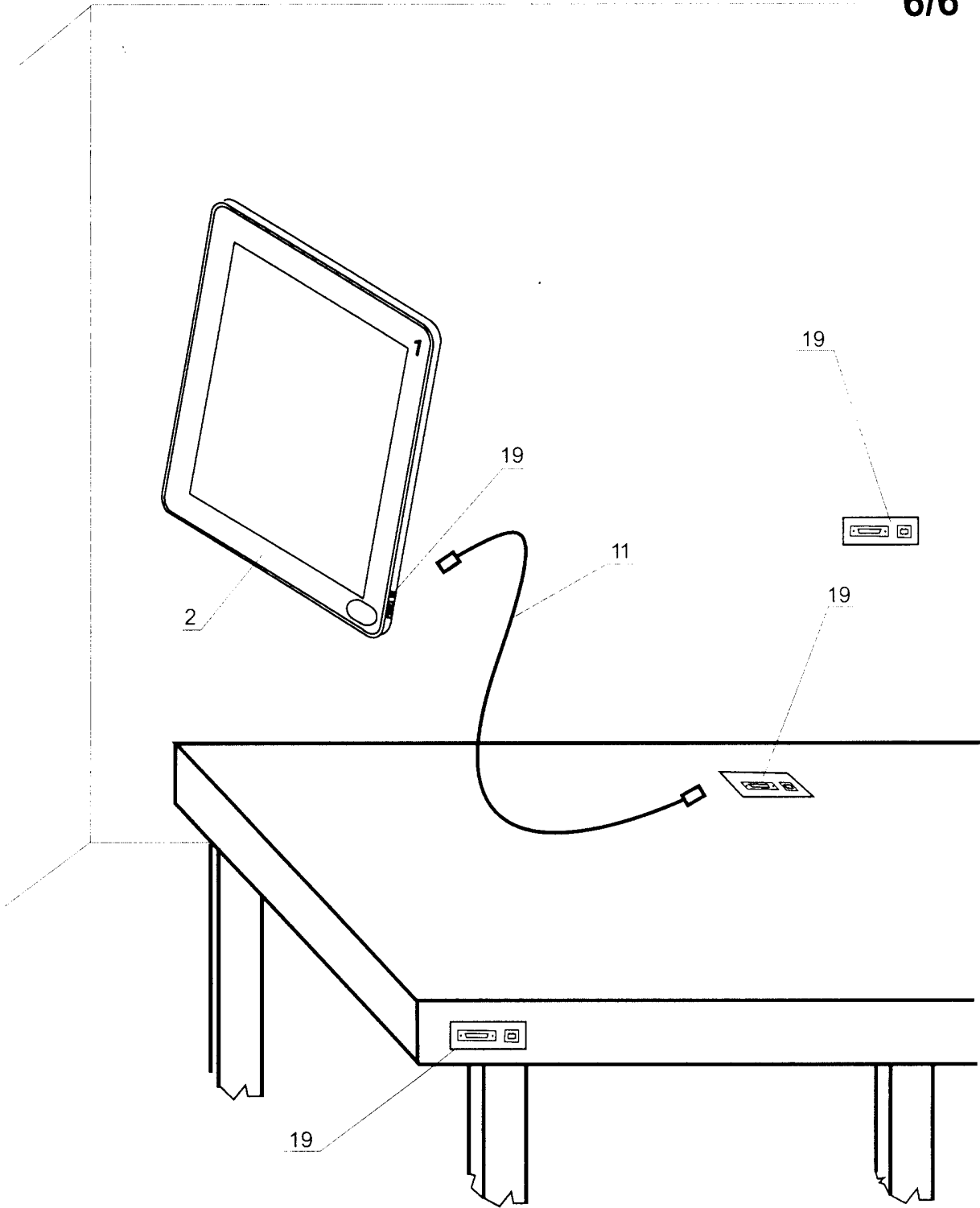

Fig.9