



MINISTERO DELLO SVILUPPO ECONOMICO
DIREZIONE GENERALE PER LA LOTTA ALLA CONTRAFFAZIONE
UFFICIO ITALIANO BREVETTI E MARCHI

DOMANDA NUMERO	202013902137888
Data Deposito	18/03/2013
Data Pubblicazione	18/06/2013

Sezione	Classe	Sottoclasse	Gruppo	Sottogruppo
B	65	D		

Titolo

CONTENITORE A BICCHIERE PER LIQUIDI.

Descrizione del Modello di Utilità avente per
titolo:

"Contenitore a bicchiere per liquidi"

a nome: - Gibin Enrico, di nazionalità italiana,
5 residente in Via Loreto 38 - Frazione San Michele -
15100 ALESSANDRIA; e

- Rizzetto Michele, di nazionalità italiana,
residente in Via San Giacomo 2/A - 15121
ALESSANDRIA

10 Inventori designati: Gibin Enrico - Rizzetto
Michele

Depositata il al n.

DESCRIZIONE

Il presente trovato si riferisce ad un
15 contenitore a bicchiere per liquidi.

Sono noti nella tecnica contenitori per
liquidi di vario tipo, ad esempio per vino. Tali
contenitori, tuttavia, non sono praticamente mai
previsti per un impiego "monodose", cioè come
20 singolo bicchiere di vino, rendendo il loro
acquisto disagiata per un utilizzatore che
desidera consumare, appunto, un singolo bicchiere
di vino o di altro liquido in esso contenuto, e non
un'intera bottiglia, pacco o confezione.

25 Scopo del presente trovato è risolvere i

suddetti problemi della tecnica anteriore, fornendo un contenitore a bicchiere per liquidi che consenta di fornire all'utilizzatore una singola dose di liquido, eventualmente ricaricabile per ulteriori
5 utilizzi futuri una volta che la prima dose sia stata consumata.

Un ulteriore scopo del presente trovato è fornire un contenitore come sopra indicato che sia realizzato come packaging flessibile, soggetto a
10 numerose varianti, che lo rendono un potente strumento di marketing per vino, bevande analcoliche, cocktail e simili, nonché per il mercato dei succhi di frutta o i frullati di frutta.

15 I suddetti ed altri scopi e vantaggi del trovato, quali risulteranno dal seguito della descrizione, vengono raggiunti con un contenitore a bicchiere per liquidi come quello descritto nella rivendicazione 1. Forme di realizzazione preferite
20 e varianti non banali del presente trovato formano l'oggetto delle rivendicazioni dipendenti.

Resta inteso che tutte le rivendicazioni allegate formano parte integrante della presente descrizione.

25 Il presente trovato verrà meglio descritto da

alcune forme preferite di realizzazione, fornite a titolo esemplificativo e non limitativo, con riferimento ai disegni allegati, nei quali:

- 5 - la Figura 1 è una vista laterale di una realizzazione del contenitore a bicchiere secondo il presente trovato;
- la Figura 2 è una vista in sezione del contenitore di Figura 1; e
- 10 - la Figura 3 è una vista laterale esplosa che illustra i principali componenti del contenitore di Figura 1.

Facendo riferimento alle Figure, è illustrata e descritta una forma di realizzazione preferita del contenitore a bicchiere per liquidi del presente trovato. Risulterà immediatamente ovvio che si potranno apportare a quanto descritto innumerevoli varianti e modifiche (per esempio relative a forma, dimensioni, disposizioni e parti con funzionalità equivalenti) senza discostarsi dal campo di protezione del presente trovato come appare dalle rivendicazioni allegate.

Il contenitore a bicchiere 1 per liquidi 2 del presente trovato comprende sostanzialmente:

- 25 - un bicchiere esterno 3, preferibilmente stampato in materiale termoplastico PET -

PETG;

- 5 - almeno un contenitore 5 (anch'esso
preferibilmente stampato in materiale
termoplastico PET - PETG) per liquidi 2
collocato all'interno del bicchiere esterno 3
e chiuso ad una sua estremità da una
pellicola 7 di chiusura ermetica,
preferibilmente realizzata come pellicola
termosaldabile di alluminio; ed
- 10 - almeno un manicotto di collegamento 9
collocato ad un'altra estremità dell'almeno
un contenitore 5 ed atto a unire
contemporaneamente anche il bicchiere esterno
3.

15 Il contenitore a bicchiere 1 sopra descritto
può comprendere inoltre almeno un gambo 11
(anch'esso preferibilmente stampato in materiale
termoplastico PET - PETG) atto ad essere accoppiato
operativamente al bicchiere esterno 3 tramite mezzi
20 di accoppiamento 14 e relativo assemblaggio.

 In particolare, il manicotto di collegamento 9
può essere realizzato come etichetta dotata di
indicazioni stampate 16 di vario tipo, ad esempio
indicanti il produttore, il nome del prodotto e la
25 composizione del contenuto.

Ancora in particolare, il manicotto di collegamento 9 può essere costituito da una pellicola termoretraibile avente anche funzione anticontraffazione ("tamper evident").

5 Come visto, tale contenitore a bicchiere 1 può essere utilizzato per la vendita ed il consumo di singole dosi di liquido 2, ma potrebbe anche essere adatto ad un uso ripetuto, tramite sostituzione del contenitore 5 per liquidi 2 con uno nuovo, una
10 volta consumato il liquido 2 in esso contenuto.

Il contenitore a bicchiere 1 sopra descritto consente di ottenere le seguenti caratteristiche importanti:

- garanzia di conservazione del contenuto;
- 15 - mantenimento delle proprietà organolettiche del contenuto;
- dose massima consentita adeguata ai limiti imposti, ad esempio, dal codice della strada, in caso di liquido di tipo alcolico;
- 20 - rispetto dell'ambiente grazie all'utilizzo di materiali riciclabili.

Si ottengono così vari miglioramenti, fornendo una garanzia di sicurezza sotto il profilo microbiologico e la gradevolezza intatta dal punto
25 di vista sensoriale.

Inoltre, si realizza un packaging completo, in quanto si fornisce sia il contenitore 5, sia il bicchiere 3 da cui bere.

Tale contenitore 1 consente una sua apertura
5 facile e controllata tramite la pellicola di alluminio 7, in quanto esso, avendo un diametro della bocca ridotto, evita la fuoruscita del contenuto.

Si ha inoltre una garanzia della prima
10 apertura tramite l'etichetta termoretraibile 9 di tipo "tamper evident".

Infine, si permette la pulizia del bicchiere 3 nel punto di utilizzo, sempre tramite l'etichetta 9.

15 Sono state illustrate e descritte in precedenza alcune forme di realizzazione preferite del presente trovato: ovviamente, agli esperti nel ramo risulteranno immediatamente evidenti numerose varianti e modifiche, funzionalmente equivalenti
20 alle precedenti, che ricadono nel campo di protezione del presente trovato come evidenziato nelle rivendicazioni allegate.

RIVENDICAZIONI

1. Contenitore a bicchiere (1) per liquidi (2),
caratterizzato dal fatto di comprendere:
 - un bicchiere esterno (3);
 - 5 - almeno un contenitore (5) per liquidi (2)
collocato all'interno di detto bicchiere
esterno (3) e chiuso ad una sua estremità da
una pellicola (7) di chiusura ermetica; ed
 - almeno un manicotto di collegamento (9)
10 collocato ad un'altra estremità di detto
almeno un contenitore (5) ed atto a unire
contemporaneamente anche detto bicchiere
esterno (3).
2. Contenitore a bicchiere (1) secondo la
15 rivendicazione 1, caratterizzato dal fatto di
comprendere inoltre almeno un gambo (11) atto ad
essere accoppiato operativamente a detto
bicchiere esterno (3).
3. Contenitore a bicchiere (1) secondo la
20 rivendicazione 1 o 2, caratterizzato dal fatto
che detto manicotto di collegamento (9) è dotato
di indicazioni stampate (16) di vario tipo.
4. Contenitore a bicchiere (1) secondo una
qualsiasi delle rivendicazioni precedenti,
25 caratterizzato dal fatto che detto manicotto di

collegamento (9) è costituito da una pellicola termoretraibile avente anche funzione anticontraffazione ("tamper evident").

5. Contenitore a bicchiere (1) secondo una
5 qualsiasi delle rivendicazioni precedenti, caratterizzato dal fatto di essere utilizzato per la vendita di singole dosi di liquido (2).

6. Contenitore a bicchiere (1) secondo una
10 qualsiasi delle rivendicazioni da 1 a 5, caratterizzato dal fatto di essere adatto ad un uso ripetuto, tramite sostituzione di detto contenitore (5) per liquidi (2) una volta consumato il liquido (2) in esso contenuto.

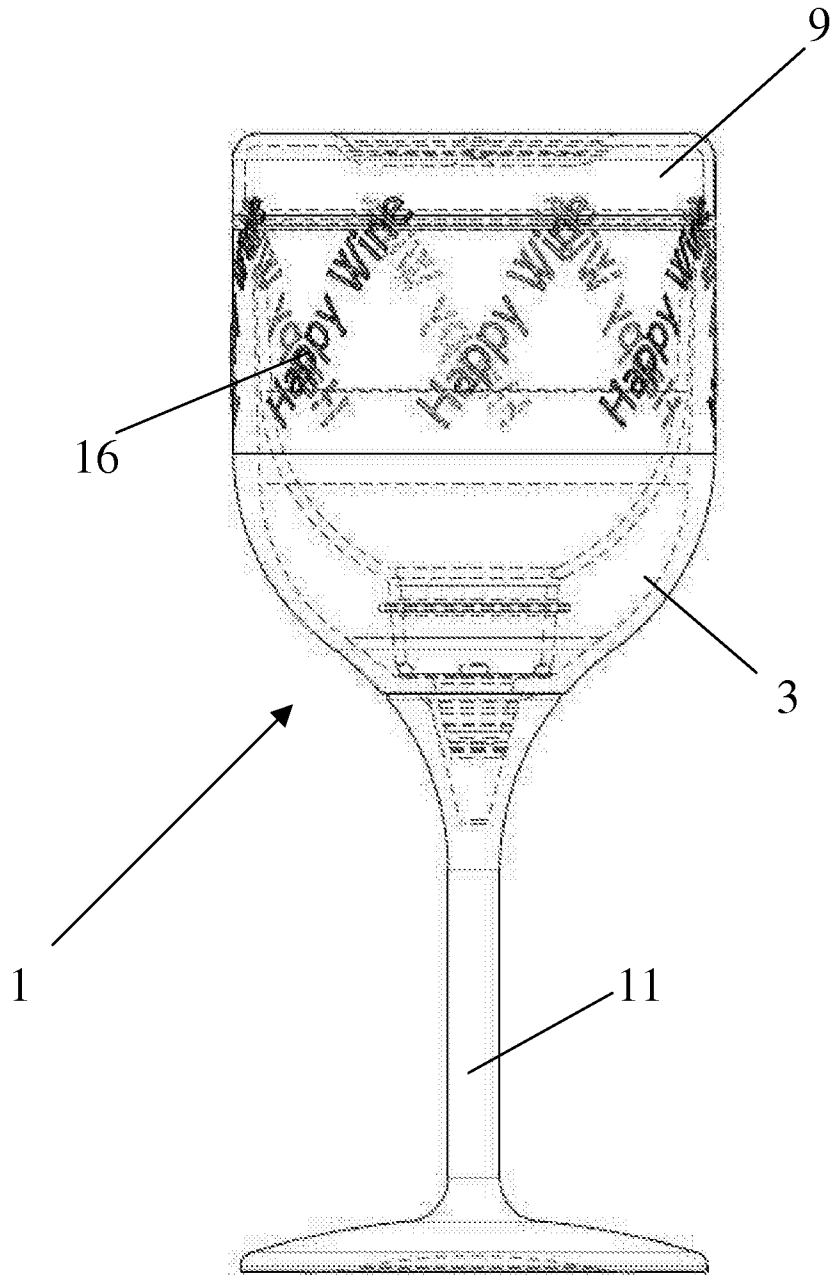

FIG. 1

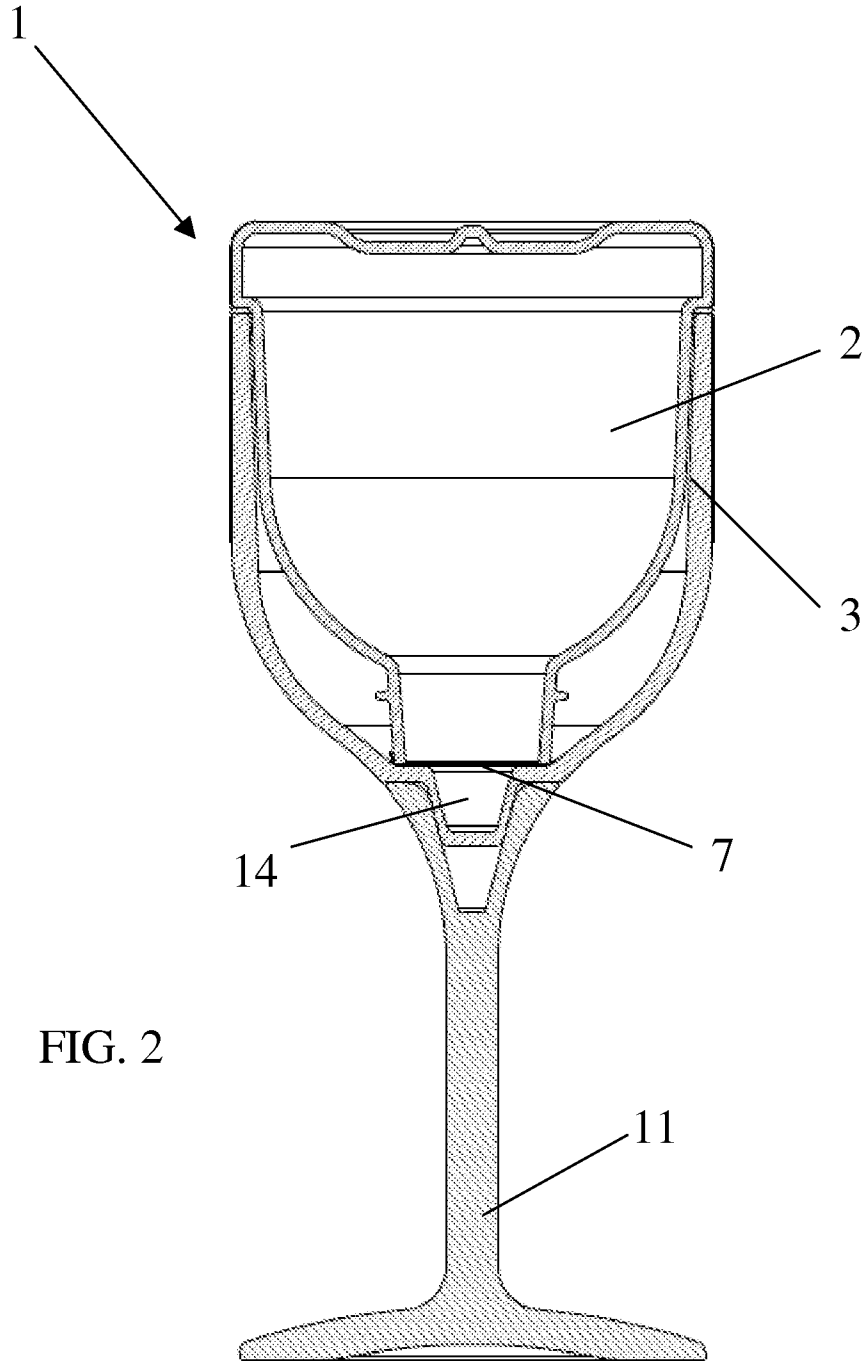

FIG. 2

3/3

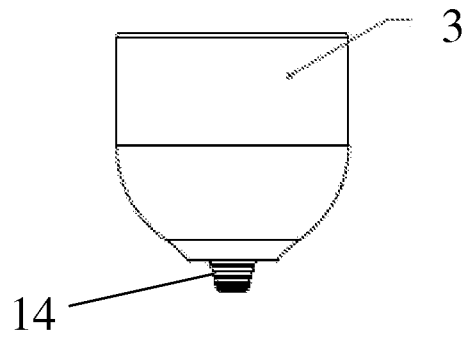
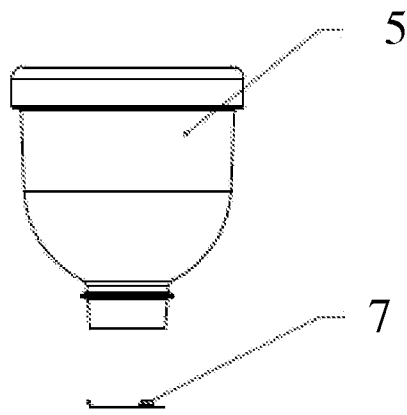
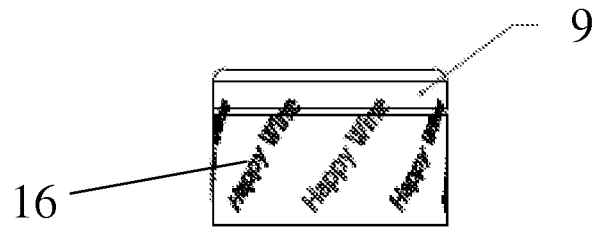

FIG. 3

