

27 lutego 1928 r.

E 21c 25/16

URZĄD PATENTOWY



RZECZYPOSPOLITEJ POLSKIEJ
OPIS PATENTOWY

Nr 6746.

Alexander Schmidt
(Dorog, Węgry).

Kl. ~~5 c 5.~~
5b 25/16

Narzędzie kruszące.

Patent dodatkowy do patentu Nr 643.

Zgłoszono 19 września 1925 r.

Udzielono 15 stycznia 1927 r.

Najdłuższy czas trwania patentu do 20 września 1939 r.

Narzędzia złobiące maszyny do wiercenia chodników według patentu Nr 643, składają się z noży ułożyskowanych na ramionach i zbudowanych inaczej do wrębów i inaczej dla cięcia rdzeni. Jednak mimo silnej budowy noże zużywają się bardzo prędko, a wymiana ich powoduje przerwy podczas pędzenia chodnika. Usunięcie tej wady i zmniejszenie przerw w pracy jest zadaniem wynalazku niniejszego.

W tym celu narzędzie składa się z jednego lub kilku na osi osadzonych kółek z zębami po stronie czołowej (gryzów). Układ ten zmienia się w zależności od warunków pracy. Gryzy podczas pracy obracają się wraz z przyrządem kruszącym skałę, a

oprócz tego obracają się wspólnie z osiami; poszczególne zęby działają więc podobnie jak dłótka.

Rysunek uwidoczni dla przykładu narzędzie składające się z dwóch kółek w układzie podwójnym.

Na fig. 1 narzędzie jest częściowo w przekroju, a częściowo w rzucie bocznym, na fig. 2—w widoku zgóry.

Według wynalazku usunięto narzędzie ułożyskowane na wewnętrznych ramionach maszyny według patentu Nr 643, a wolne końce tych ramion złączono w jedną całość z wieńcem 1. Do wieńca 1 przymocowano łożysko 2, zbudowane w postaci podstawy łożyskowej dla dwóch obok siebie osadzonych i względem siebie przestawio-

nych gryzów. W podstawie znajdują się panewki, poprzez które doprowadza się smar. W każdej panewce obraca się oś 3, tworząca jedną całość z dwoma gryzami 5, zaopatrzonemi w zęby 4. Oba gryzy wraz z osią stanowią narzędzie kruszące. Tylne powierzchnie gryzów 5 są wgłębione celem zmniejszenia tarcia podczas kruszenia.

Po nałożeniu górnej panewki na każdą oś 3 przykręca się pokrywę łożyskową 6 zapomocą śrub i naśrubków.

Na wieńcu 1 w równych odstępach od siebie osadzono cztery takie podwójne gryzy, które przestawione względem siebie pozostawiają podczas pracy nieruszony występ skały. Celem usunięcia tego występu umieszcza się za każdym takim narzędziem dodatkowe narzędzie z podwójnemi gryzami, osadzonemi po dwa obok siebie. Wewnętrzne gryzy usuwają nieruszony występ skały, zewnętrzne natomiast wycinają wręb szerokości oznaczonej kreskami przerywanemi 7.

Pod względem budowy można stosować cały szereg odmian, nie wychodząc z granic zasady wynalazku. Można np. materiały, kształt, wymiar oraz ilość gryzów na osi dostosować każdorazowo do warunków pracy. Gryzy kruszą lepiej, jeżeli podziałka zębów jest nierównomierna.

Ramiona zewnętrzne złączone są z wieńcem, na którym znajduje się podobne narzędzie. Narzędzia te mogą być np. potrójne i jeżeli są osadzone jedno za drugim i przestawione względem siebie, natenczas rozkruszają równocześnie zewnętrzną krawędź wrębu, nie pozostawiając występu nieściętego.

Narzędzia powyższe można także stosować do rozszerzania wrębu, w tym celu należy je przestawić prostopadłe w stosunku do narzędzi, wycinających żłobek.

Narzędzia powyższe po umieszczeniu na odpowiednich ramionach mogą służyć także do rozkruszania rdzenia.

Zastrzeżenia patentowe.

1. Narzędzie tnące do maszyny według patentu Nr 643, znamienne tem, że na osi osadzony jest jeden lub kilka gryzów, obracających się wraz z osią.

2. Narzędzie według zastrz. 1, znamienne tem, że gryzy z ostrzami na końcach zębów mają nierównomiernie rozmieszczone zęby, tworzące jednolitą całość.

Alexander Schmidt.
Zastępca: I. Myszczyński,
rzecznik patentowy.

Fig.1.

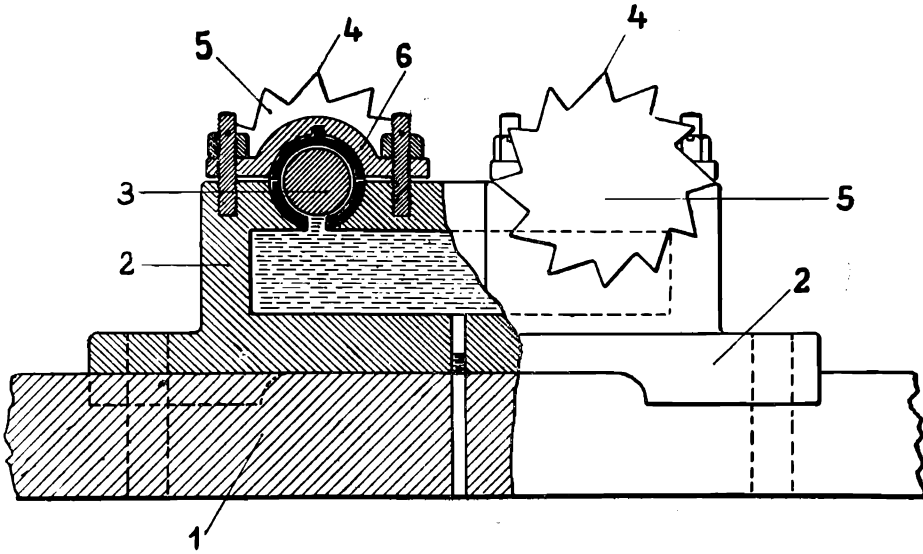

Fig.2.

