

(19) (KR)  
(12) (A)

(51) 。 Int. Cl.7  
G08B 25/12

(11)  
(43)

10-2004-0103371  
2004 12 08

(21) 10-2004-0037885  
(22) 2004 05 27

(30) 03011997.8 2003 05 28 EP(EP)

(71) , -8008, 36

(72) , -8630 48

(74)

:

(54) -

, (1) 가 (5), (2) , (5) ,  
(6) (2) (1) (16) , (2) (6) (5) .  
가 (6) , 가 (5) (16) (6) 가 (6)  
(2) (5) (7) .

1

1 - ,

2 1 ,

3 .

1 : 2 :

- 3 : 4 :
- 5 : 6 :
- 7 : 8 :
- 9 : 10 :
- 11 : 12 :
- 13 : 14 :
- 15 : 16 :
- 17 : 18 : 가

ning alarm (breakable element) 가 (switching insert), (manually operated hazard-war

(triggering element) ( 2 ) 가 (spring pressure)

EP-A-0 592 925 가 (press-switch) 가 가 가 가 가

1133(CERBERUS DM1133)[ (CERBERUS)- (Siemens Building Technologies AG) ] 가

가 -

가,

가

가 1  
 가 2  
 가 3  
 가 (crosspiece)

가 가 가

(pushbutton)  
 (arresting protrusion) 가 가

EP-A-0 592 925

EP-A-1 288 881

1 2  
'1'

'2' ( )

3

(1)

(3)

(2)

(4)( 3)

(4)

(1)

(3)

가

(4)

(2)

(6)

(6)

가

(2)

(2) 가

(7)

(5)

(8)

(7)

(10)

(9)

(7)

(8)

(6)

(2) 가

(10)가

(8)

(spring back)

가

(2)

(8)

(9)

(10)

(10) 2

가

(1)

)

(11)

가

(10)

(9)

(12) 가

(1)

(9)

(6)

(13)

가 (18) (6) (2) T 가 (18) ,  
 (1) (2) (6) (14) .  
 (14) (6) (16), 가 (18) (17), (2)  
 (15) (2), (6) 가 (13)가 ,  
 (2) 가 (6) (16) (5)가 (6) 가, (6)  
 , (5) 가 (jamming) 가  
 가 (18) (17) (2) / (16) (4)  
 3 ,  
 , - - - (1)  
 (2) (2) (6) (5) (2) 가  
 (2) (9) (6) (10) (12) A (10)  
 (3) (2) ,  
 - , - 가  
 , (10) (2) (2) (6)

2

가

(57)

1.

, 가 (1) , (5), (2)  
 , (2) (5) (1)  
 (16) (6)

2.

1

(6) , 가 (2) 가 (16)  
 가

3.

2

,

7) 가 (6) (6) , (2) (5) (5) 가 , (

4.

3

(17) (6) 가 (18) (2) (1)

5.

4

(6) (14) (16) (2), 가 (18) (6) 가 (17) (18) (14)

6.

1

5 (1) (4) (4) (4) (2)  
 - (current-carrying component)  
 (3)

7.

(2) , 5 - ,  
 (6) (6) (7) (8) 가 ,  
 (6) (10)가 ,

8.

7

(10) 2 (2) 가 (2) , (10) (8) (6) (5)  
 (2) (9) 가 ,

9.

8

(10) (12)

10.

9

(10)  
(13)

(9)가

(6) 가

(10)

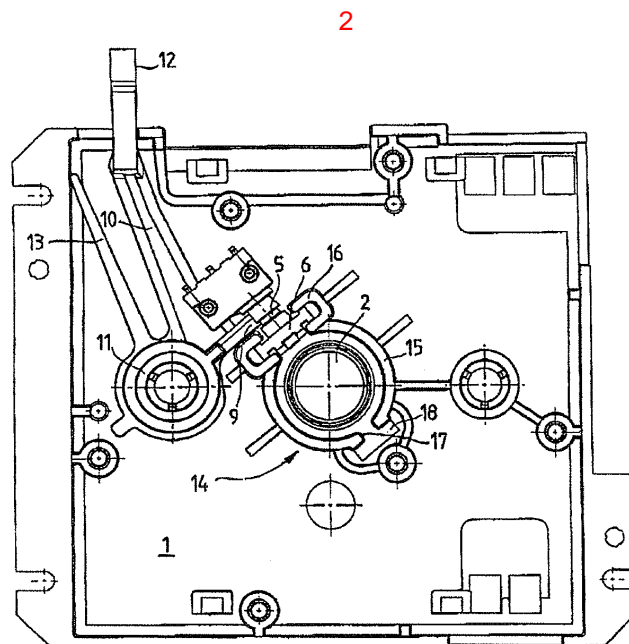
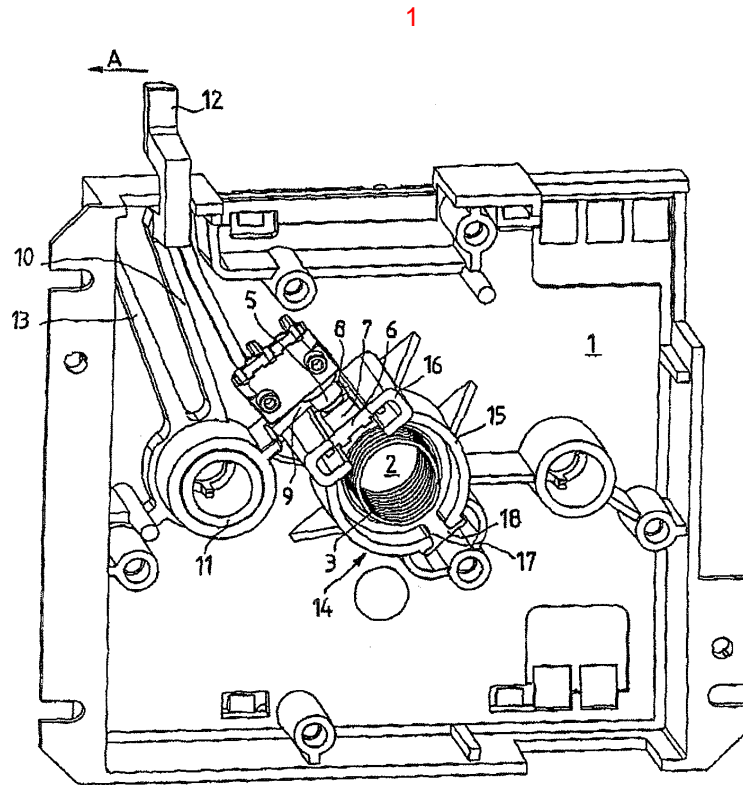

3

