

1

1

2

< >

21: 22:

23, 33: 24:

27: 28:

31: 32:

34: (Roof shingle)

가

가

가

가

8

8

10 - 1997 - 051622 ('SAAP ' .) 8

가

가

가 가 .

2

1

(33),

(Roof shingle, 34)

(31)

(32),

(32)

(33)

가

, /

가

(33)

(32)

(32)

(33)

(34)

(33)

(33)

가

가

가

(34)

(33)

(34)

가

(33)

(34)

가

(34)

(31)

(32)

33)

(33)

(

(31)

(34)

(34)

가

(34)

2 (23), (28) , (24) (21) (22),
 (22) , 가
 (23) 가 , / 가
 (23) (22) (22)
 (28) (22) (23)
 (28) , (27) .
 (24) (23) 가 , 가
 (23) 가 (23)
 (24) (23) (24) ,
 가 가
 가 (23) (24)
 가 (24)
 (21)
 (22)
 (23) (23)
 (28) , (28) (27)
 (24) (21)
 (24)
 가 가

2 ,
가 .

(57)

1.

(32);

(32)

(33);

(33)

;

(33)

,

(34);

(34)

;

2.

(33)

;

(33)

;

(33)

,

(34)

가

;

(34)

;

3.

(22);

(22)

(23);

(23)

(28);

(23)

,

(24);

(24)

;

4.

3 , (23) (28) (27)

5.

3 , (28)

6.

(23) ;

(23) (28) ;

(23) (24) ;

(24) ;

1

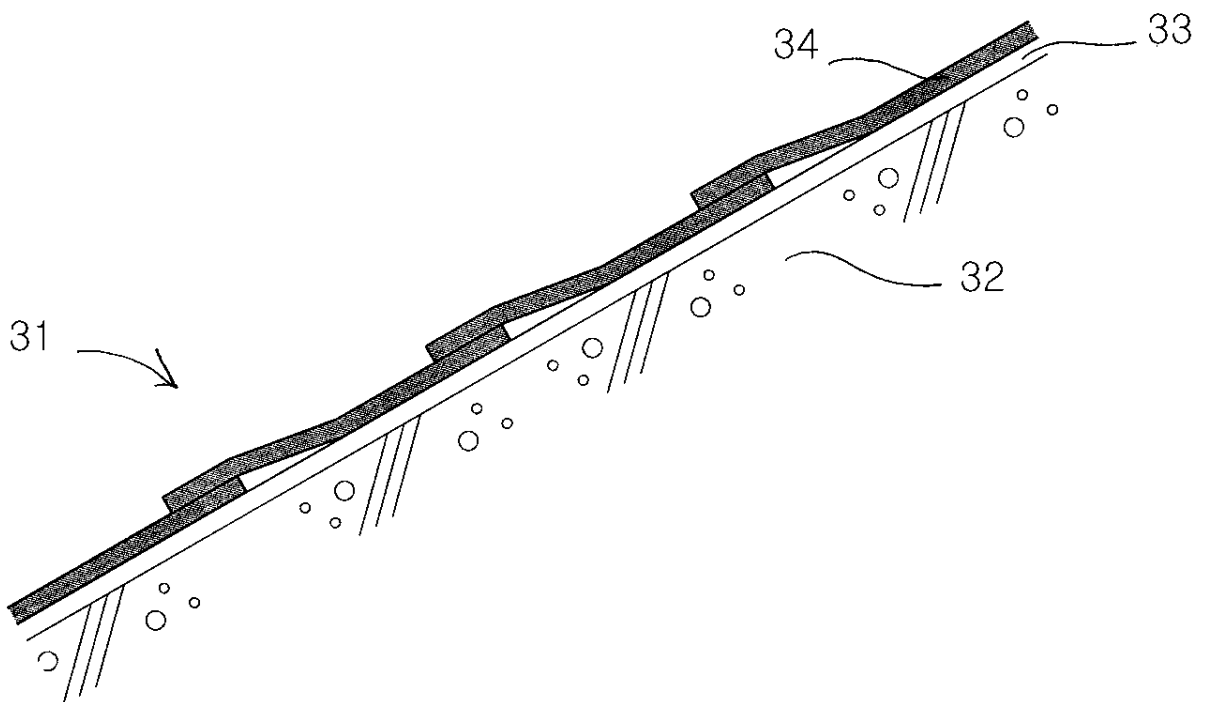

2

