

(19)
(12)

(KR)
(Y1)

(51) 。 Int. Cl. ⁷
A45D 33/34

(45)
(11)
(24)

2002 11 04
20 - 0294046
2002 10 22

(21) 20 - 2002 - 0012992
(22) 2002 04 29

(73) 323 - 1

(72) 988 - 1 2 - 707

(74)

:

가 :

(54)

가 (毛)가 가
(毛) ()

2

1 .

2 .

3 .

4a , 가 .

4b , 가 .

<

10: 20:

30: 40: (毛)

50:

() (毛)

()
가

가

가
가

, () (毛)

가 , 가 (毛)가

(20) , (10) 1 3

(20) (30) ,

(30) (毛)(40)가 (50)가

(10) (30)

가 (30) 23,000V 가

가 가 가 가 (毛)

가

(30) 가 1 2

(10)

(10) 가 , ,

가 (20) (50)

(50) 가 .

(20) 가 (30)

(40)가

(30)

(30)

(40)

가

(30)

(30)

(10)

가

, 4a (20) , (30) (40)가

(40)가 , 4b 가 (20) 가 (30) 가

가 , 가

(57)

1.

(1) ,

(20) ,

(20)

(30) ,

(30)

(毛)(40)가

(50)가

2.

1 ,

(20) ,

(30)

(40)가

3.

1 ,

(20) ,

(30)

(40)가

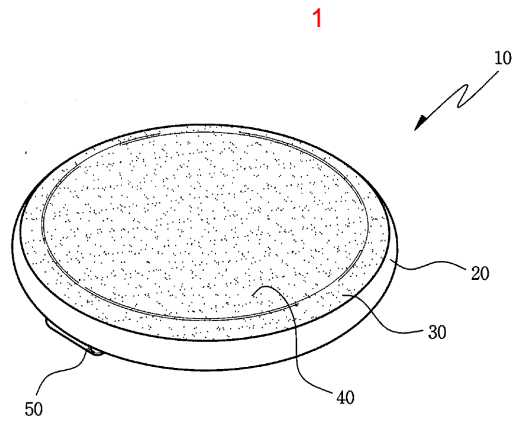

2

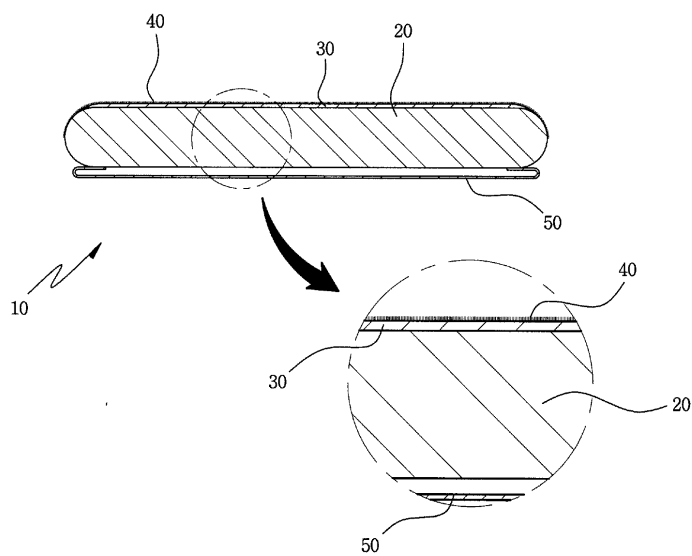

3

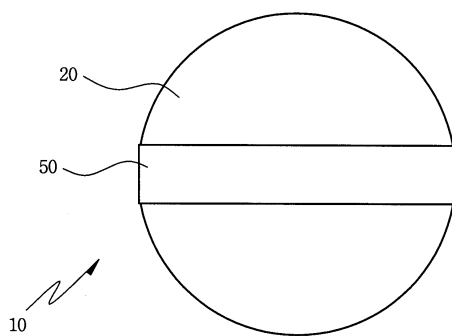

4a

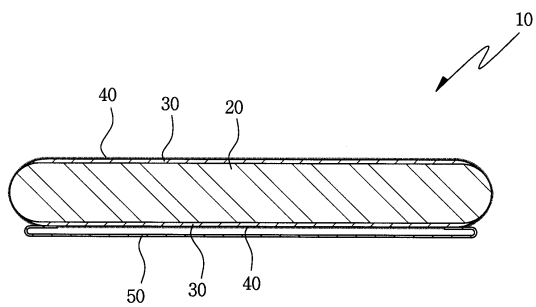

4b

