



(12) 实用新型专利

(10) 授权公告号 CN 222201390 U

(45) 授权公告日 2024. 12. 20

(21) 申请号 202420351645.9

B08B 1/12 (2024.01)

(22) 申请日 2024.02.23

B08B 3/02 (2006.01)

B29L 31/26 (2006.01)

(73) 专利权人 无锡耐特密封科技有限公司

地址 214000 江苏省无锡市惠山区堰桥街道尤旺社区西业路2

(72) 发明人 金中华 王飞 杨国群

(74) 专利代理机构 无锡苏盈专利代理有限公司
32787

专利代理师 吴忠义

(51) Int. Cl.

B29C 43/52 (2006.01)

B29C 43/02 (2006.01)

B29C 43/32 (2006.01)

B08B 1/20 (2024.01)

B08B 1/32 (2024.01)

权利要求书1页 说明书3页 附图2页

(54) 实用新型名称

一种密封圈生产用冷却装置

(57) 摘要

本实用新型公开了一种密封圈生产用冷却装置,包括固定框,固定框上端一侧固定连接有支撑架,支撑架上端固定连接有驱动电机且驱动电机的输出端固定连接有螺杆,螺杆上螺纹连接有压板,压板通过导线连接外部电源,固定框内转动连接有底模,固定框一侧固定连接有驱动电机且驱动电机的输出端固定连接转动辊,固定框一侧设置有辅助辊,转动辊上套接有网状传送带,网状传送带上均匀固定连接有挡块,本实用新型通过在固定框内设置转动辊及网状传送带队塑胶橡胶圈进行输送,然后通过转动的刷辊对塑胶橡胶圈进行强力清洗,然后水泵供水体给分水管及喷头对塑胶橡胶圈进行冲洗,能够提升冷却效果的同时,提升清洗效果。

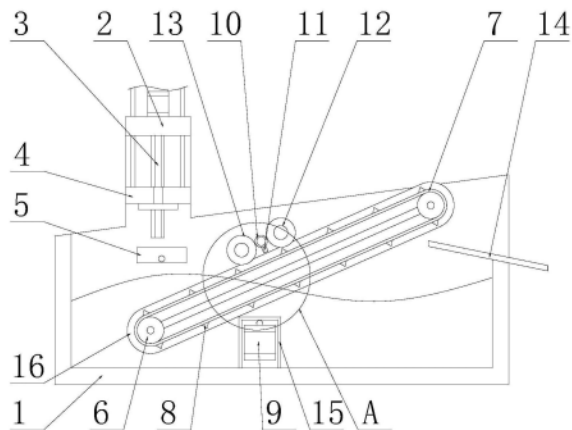

1. 一种密封圈生产用冷却装置,包括固定框(1),其特征在于,所述固定框(1)上端一侧固定连接有支撑架(2),所述支撑架(2)上端固定连接有驱动电机且驱动电机的输出端固定连接有螺杆(3),所述螺杆(3)上螺纹连接压板(4),所述压板(4)通过导线连接外部电源,所述固定框(1)内转动连接有底模(5),所述固定框(1)一侧固定连接有驱动电机且驱动电机的输出端固定连接转动辊(6),所述固定框(1)一侧设置有辅助辊,所述转动辊(6)上套接有网状传送带(7),所述网状传送带(7)上均匀固定连接挡块(8),所述固定框(1)位于网状传送带(7)底端固定连接水泵(9),所述水泵(9)的输出端固定连接分水管(10),所述分水管(10)底端均匀固定连接喷头(11)。

2. 如权利要求1所述的一种密封圈生产用冷却装置,其特征在于,所述固定框(1)位于分水管(10)的两侧均转动连接有转动杆(12),所述转动杆(12)上固定连接刷辊(13)。

3. 如权利要求2所述的一种密封圈生产用冷却装置,其特征在于,所述固定框(1)内一侧固定连接导向板(14),所述导向板(14)的最高点位于辅助辊底侧。

4. 如权利要求3所述的一种密封圈生产用冷却装置,其特征在于,所述辅助辊接触有防护板(16),所述防护板(16)位于网状传送带(7)的外侧。

5. 如权利要求4所述的一种密封圈生产用冷却装置,其特征在于,所述网状传送带(7)底侧设置有防护网(15),所述防护网(15)固定连接在固定框(1)内,所述防护网(15)位于水泵(9)的外侧。

一种密封圈生产用冷却装置

技术领域

[0001] 本实用新型涉及橡胶密封圈生产技术领域,具体涉及一种密封圈生产用冷却装置。

背景技术

[0002] 密封圈的生产通常是通过模具合模加工,然后再通过硫化处理提高塑料橡胶圈的物理性能和使用寿命,然后再将其导入到冷却装置中进行冷却。

[0003] 根据中国专利公开号为CN218139340U的“一种密封圈生产用冷却装置”,其所描述的主要是通过置有进水挡块与浮漂,使本装置在工作时利用浮漂控制进水挡块进行加水,达到了避免因冷水不足导致的生产延误,有利于本装置保证加工的持续进行,有利于本装置减少停机加水所需的时间,设置有滤板与推板,使本装置在冷却原料的同时将碎屑与杂质滤下,达到了防止杂质堵塞排水的目的,有利于本装置保证原料表面的清洁,有利于本装置防止杂质堵塞排水造成设备损坏,在此过程中,在密封圈合模或者硫化的过程中容易有灰尘及原材料沾粘,在进入水体中无法自主分离,导致冷却过程中的清理效果较差。

[0004] 因此提出一种密封圈生产用冷却装置,以便解决在此过程中,在密封圈合模或者硫化的过程中容易有灰尘及原材料沾粘,在进入水体中无法自主分离,导致冷却过程中的清理效果较差的问题。

实用新型内容

[0005] 本实用新型要解决的技术问题:密封圈或者硫化的过程中密封圈的表面容易产生灰尘及原材料沾粘,无法自主分离,导致冷却过程中清理效果较差的问题,因此提出一种密封圈生产用冷却装置。

[0006] 本实用新型解决技术问题采用的技术方案是:一种密封圈生产用冷却装置,包括固定框,所述固定框上端一侧固定连接有支撑架,所述支撑架上端固定连接有驱动电机且驱动电机的输出端固定连接有螺杆,所述螺杆上螺纹连接有压板,所述压板通过导线连接外部电源,所述固定框内转动连接有底模,所述固定框一侧固定连接有驱动电机且驱动电机的输出端固定连接有转动辊,所述固定框一侧设置有辅助辊,所述转动辊上套接有网状传送带,所述网状传送带上均匀固定连接有挡块,所述固定框位于网状传送带底端固定连接水泵,所述水泵的输出端固定连接有分水管,所述分水管底端均匀固定连接有喷头。

[0007] 作为本实用新型的一种优选的技术方案,所述固定框位于分水管的两侧均转动连接有转动杆,所述转动杆上固定连接有刷辊,通过设置可以转动的刷辊能够对橡胶圈表面进行清理。

[0008] 作为本实用新型的一种优选的技术方案,所述固定框内一侧固定连接有导向板,所述导向板的最高点位于辅助辊底侧,通过设置导向板能够便于承接下落的塑胶圈。

[0009] 作为本实用新型的一种优选的技术方案,所述辅助辊接触有防护板,所述防护板位于网状传送带的外侧,通过设置防护板,防止橡胶圈脱出网状传送带。

[0010] 作为本实用新型的一种优选的技术方案,所述网状传送带底侧设置有防护网,所述防护网固定连接在固定框内,所述防护网位于水泵的外侧,通过设置防护网,能够减少水泵输入端进入粉尘影响对橡胶圈的清洗。

[0011] 本实用新型具有以下优点:通过在固定框内设置转动辊及网状传送带队塑胶橡胶圈进行输送,然后通过转动的刷辊对塑胶橡胶圈进行强力清洗,然后水泵供水体给分水管及喷头对塑胶橡胶圈进行冲洗,能够提升冷却效果的同时,提升清洗效果。

附图说明

[0012] 图1是本实用新型一优选实施例的一种密封圈生产用冷却装置的侧视剖视结构示意图;

[0013] 图2是本实用新型一优选实施例的一种密封圈生产用冷却装置的网状传送带处三维立体结构示意图;

[0014] 图3是本实用新型一优选实施例的一种密封圈生产用冷却装置的A处放大结构示意图。

[0015] 附图标记说明:1、固定框;2、支撑架;3、螺杆;4、压板;5、底模;6、转动辊;7、网状传送带;8、挡块;9、水泵;10、分水管;11、喷头;12、转动杆;13、刷辊;14、导向板;15、防护网;16、防护板。

具体实施方式

[0016] 下面结合附图对本实用新型作进一步说明。

[0017] 请结合参阅图1-3所示的一种密封圈生产用冷却装置,包括固定框1,固定框1内设置水体,部分传送带位于水体上侧,固定框1上端一侧固定连接有支撑架2,支撑架2上端固定连接驱动电机且驱动电机的输出端固定连接有螺杆3,螺杆3上螺纹连接压板4,驱动电机驱动螺杆3转动,并使得压板4上下移动,压板4通过导线连接外部电源,用于加热压板4及底模5之间的密封圈,固定框1内转动连接有底模5,固定框1位于底模5一侧固定连接正反电机,通过正反电机带动底模5执行翻转动作,便于密封圈脱入到网状传送带7上(正反电机图中未示出),固定框1一侧固定连接驱动电机且驱动电机的输出端固定连接转动辊6,固定框1一侧设置有辅助辊,转动辊6及辅助辊带动网状传送带7转动,转动辊6上套接有网状传送带7,网状传送带7上均匀固定连接挡块8,固定框1位于网状传送带7底端固定连接水泵9,水泵9的输出端固定连接分水管10,分水管10底端均匀固定连接喷头11,水泵9的输入端位于防护网15内,能够减少水泵9抽水时的灰尘及细菌。

[0018] 其中,刷辊13固定连接在转动杆12上,转动杆12转动连接在固定框1上且转动杆12位于分水管10的两侧,在固定框1一侧设置两个相对的驱动电机并带动两个转动杆12相对转动,从而对移动向上的塑胶橡胶圈进行清理。

[0019] 其中,辅助辊底侧设置导向板14,导向板14固定连接在固定框1内一侧,通过设置导向板14,能够便于塑胶橡胶圈集中收集。

[0020] 其中,网状传送带7外侧设置防护板16,防护板16与辅助辊接触,通过设置防护板16配合挡块8能够对塑胶橡胶圈进行阻挡,防止塑胶橡胶圈因弹力弹出网状传送带7的范围。

[0021] 其中,水泵9的外侧设置防护网15,固定框1内固定连接防护网15,防护网15位于网状传送带7的底侧,通过设置防护网15,能够阻挡水体中的杂物进入水泵9的输入端。

[0022] 工作原理:启动支撑架2上的驱动电机带动螺杆3转动,并使得压板4下移,启动外部电源给压板4供电加热,然后接触底模5并实现对于密封圈的生产,然后启动正反电机带动底模5转动,密封圈脱出底模5并落在网状传送带7上,部分水体接触塑胶密封圈,便于冷却然后启动驱动电机带动转动辊6转动,此时网状传送带7顺时针转动,待物料移动至网状传送带7处,利用驱动电机带动转动杆12转动,并使得刷辊13清洗塑胶密封圈,并经过分水管10及喷头11进行清洗,能够极大提升塑胶密封圈的表面质量。

[0023] 以上仅是本实用新型的优选实施方式,应当指出,对本技术领域的普通技术人员来说,在不脱离本实用新型原理的前提下,还可以做出若干改进和润饰,这些改进和润饰也应视为本实用新型的保护范围。

[0024] 本实用新型中其他未详述部分均属于现有技术,故在此不再赘述。

[0025] 最后应说明的是:以上各实施例仅用以说明本实用新型的技术方案,而非对其限制;尽管参照前述各实施例对本实用新型进行了详细的说明,本领域的普通技术人员应当理解:其依然可以对前述各实施例所记载的技术方案进行修改,或者对其中部分或者全部技术特征进行等同替换;而这些修改或者替换,并不使相应技术方案的本质的本质脱离本实用新型各实施例技术方案的范围。



图1



图2

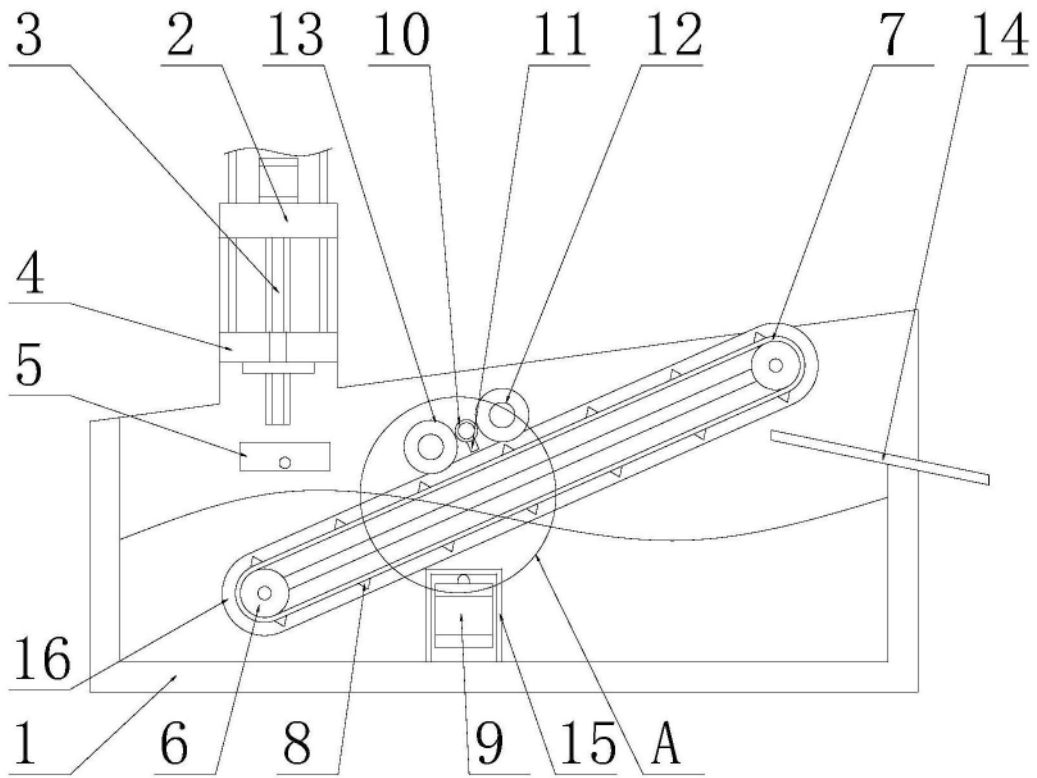
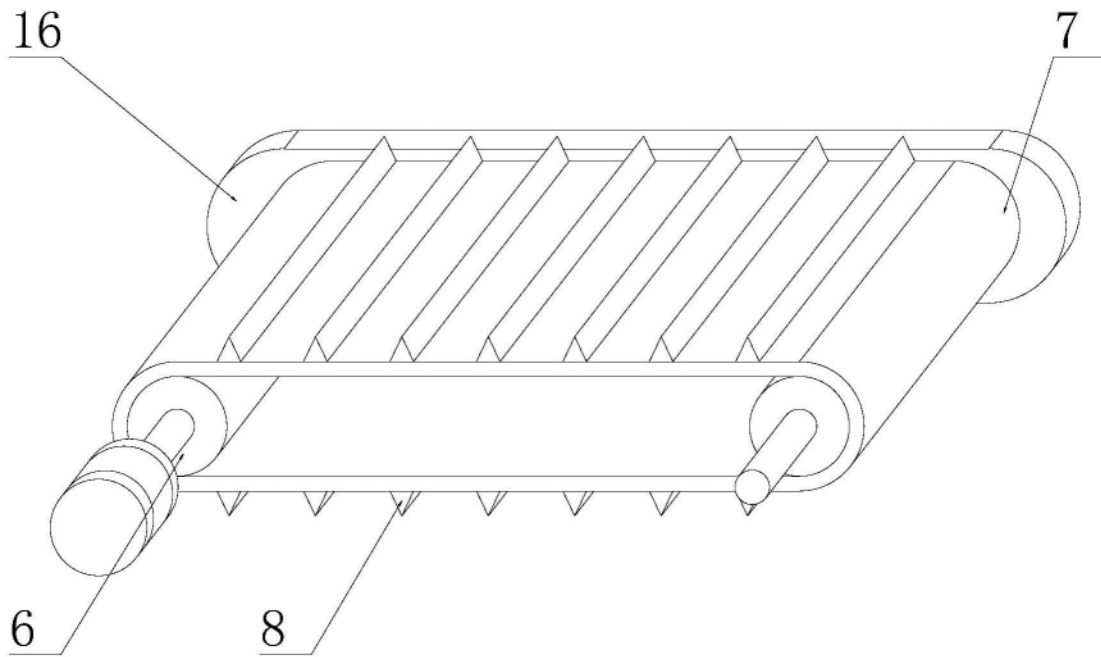
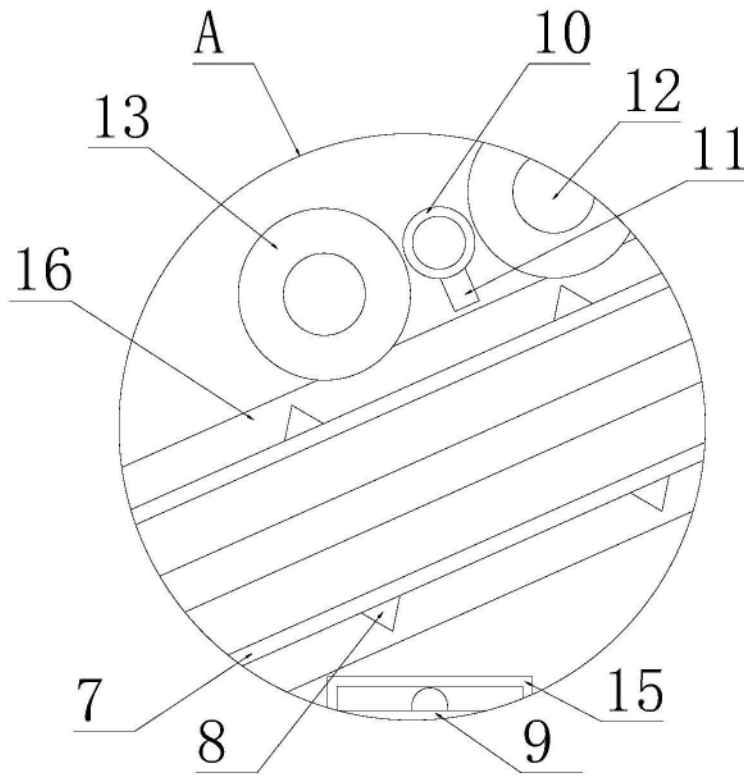

图3