



(11) **EP 1 736 605 A3**

(12) **EUROPÄISCHE PATENTANMELDUNG**

(88) Veröffentlichungstag A3:
06.06.2007 Patentblatt 2007/23

(51) Int Cl.:
E04B 1/00 (2006.01)

(43) Veröffentlichungstag A2:
27.12.2006 Patentblatt 2006/52

(21) Anmeldenummer: **06116009.9**

(22) Anmeldetag: **23.06.2006**

(84) Benannte Vertragsstaaten:
AT BE BG CH CY CZ DE DK EE ES FI FR GB GR HU IE IS IT LI LT LU LV MC NL PL PT RO SE SI SK TR
Benannte Erstreckungsstaaten:
AL BA HR MK YU

(71) Anmelder: **Panzer, Waldemar**
85110 Kipfenberg (DE)

(72) Erfinder: **Panzer, Waldemar**
85110 Kipfenberg (DE)

(30) Priorität: **23.06.2005 DE 102005029648**

(74) Vertreter: **Schlieff, Thomas P.**
Friedrich-Ebert-Strasse 84
85055 Ingolstadt (DE)

(54) **Balkonzarge, Balkon sowie Verfahren zum Herstellen eines Fertigteilbalkons**

(57) Es wird eine Balkonzarge vorgeschlagen, die eine nach einer Seite offene, ansonsten umlaufende Zargenwand (2) aufweist, wobei die Oberkante (5) der Zargenwand

(2) eine gegenüber einer Horizontalebene schiefe Ebene definiert. Weiterhin werden ein entsprechender Balkon und ein entsprechendes Herstellungsverfahren vorgestellt.

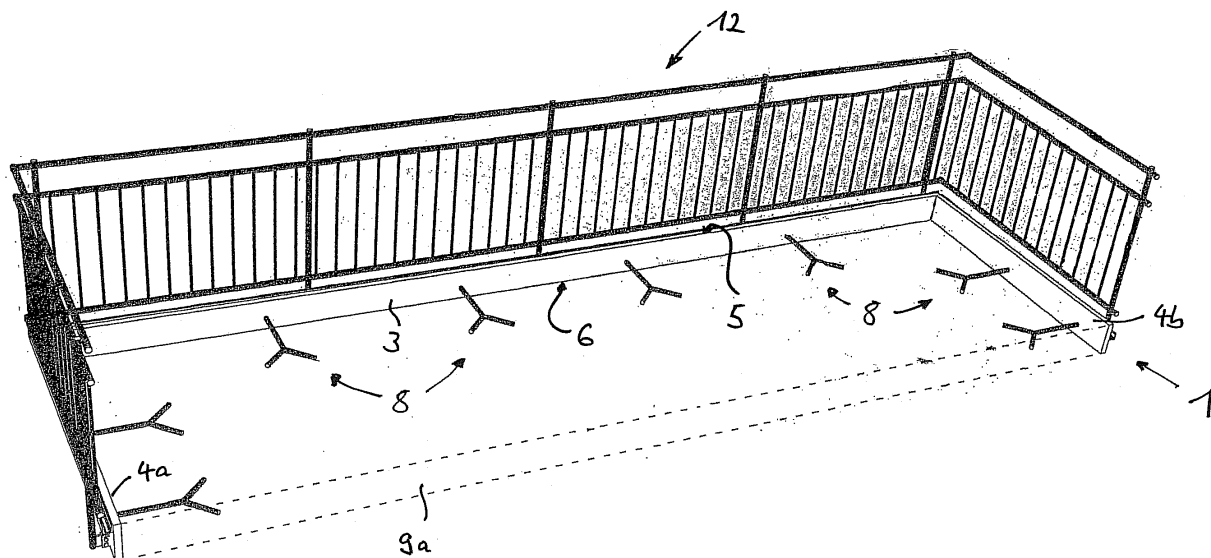

Fig. 1

EP 1 736 605 A3



EINSCHLÄGIGE DOKUMENTE			
Kategorie	Kennzeichnung des Dokuments mit Angabe, soweit erforderlich, der maßgeblichen Teile	Betrifft Anspruch	KLASSIFIKATION DER ANMELDUNG (IPC)
A	DE 198 40 673 C1 (CTA ANLAGENBAU GMBH [DE]) 16. März 2000 (2000-03-16) * das ganze Dokument *	1,18,26	INV. E04B1/00
A	WO 94/25696 A (SCHJAERVE HELGE [NO]) 10. November 1994 (1994-11-10) * das ganze Dokument *	1,18,26	
A	DE 298 22 977 U1 (AUGUSTIN WINFRIED DIPL ING FH [DE]) 25. März 1999 (1999-03-25) * das ganze Dokument *	1,18,26	
			RECHERCHIERTE SACHGEBIETE (IPC)
			E04B E04F
Der vorliegende Recherchenbericht wurde für alle Patentansprüche erstellt			
Recherchenort Den Haag		Abschlußdatum der Recherche 26. April 2007	Prüfer Delzor, François
KATEGORIE DER GENANNTEN DOKUMENTE X : von besonderer Bedeutung allein betrachtet Y : von besonderer Bedeutung in Verbindung mit einer anderen Veröffentlichung derselben Kategorie A : technologischer Hintergrund O : mündliche Offenbarung P : Zwischenliteratur		T : der Erfindung zugrunde liegende Theorien oder Grundsätze E : älteres Patentdokument, das jedoch erst am oder nach dem Anmeldedatum veröffentlicht worden ist D : in der Anmeldung angeführtes Dokument L : aus anderen Gründen angeführtes Dokument & : Mitglied der gleichen Patentfamilie, übereinstimmendes Dokument	

2
EPO FORM 1503 03.82 (P04C03)

**ANHANG ZUM EUROPÄISCHEN RECHERCHENBERICHT
 ÜBER DIE EUROPÄISCHE PATENTANMELDUNG NR.**

EP 06 11 6009

In diesem Anhang sind die Mitglieder der Patentfamilien der im obengenannten europäischen Recherchenbericht angeführten Patentdokumente angegeben.
 Die Angaben über die Familienmitglieder entsprechen dem Stand der Datei des Europäischen Patentamts am
 Diese Angaben dienen nur zur Unterrichtung und erfolgen ohne Gewähr.

26-04-2007

Im Recherchenbericht angeführtes Patentdokument		Datum der Veröffentlichung	Mitglied(er) der Patentfamilie	Datum der Veröffentlichung
DE 19840673	C1	16-03-2000	KEINE	

WO 9425696	A	10-11-1994	AT 183272 T	15-08-1999
			AU 6659594 A	21-11-1994
			DE 69420032 D1	16-09-1999
			DE 69420032 T2	10-02-2000
			EP 0698158 A1	28-02-1996
			NO 931617 A	07-11-1994

DE 29822977	U1	25-03-1999	KEINE	

EPO FORM P0461

Für nähere Einzelheiten zu diesem Anhang : siehe Amtsblatt des Europäischen Patentamts, Nr.12/82