

(19)



(11)

**EP 2 003 260 A2**

(12)

**EUROPÄISCHE PATENTANMELDUNG**

(43) Veröffentlichungstag:  
**17.12.2008 Patentblatt 2008/51**

(51) Int Cl.:  
**E04B 2/74 (2006.01)**

(21) Anmeldenummer: **08010680.0**

(22) Anmeldetag: **12.06.2008**

(84) Benannte Vertragsstaaten:  
**AT BE BG CH CY CZ DE DK EE ES FI FR GB GR HR HU IE IS IT LI LT LU LV MC MT NL NO PL PT RO SE SI SK TR**  
Benannte Erstreckungsstaaten:  
**AL BA MK RS**

(71) Anmelder: **Roehse, Thomas**  
**38350 Helmstedt (DE)**

(72) Erfinder: **Roehse, Thomas**  
**38350 Helmstedt (DE)**

(30) Priorität: **13.06.2007 DE 102007027807**  
**13.06.2007 DE 202007008475 U**

(74) Vertreter: **Wagner, Carsten**  
**Leine Wagner Dr. Herrguth**  
**Patentanwälte**  
**Burckhardtstrasse 1**  
**30163 Hannover (DE)**

(54) **Trockenbautrennwand**

(57) Die Erfindung betrifft eine Trockenbautrennwand, mit einer an einem Grundkörper 2 angeordneten Bekleidung und mit einer in einem Rahmen 12 gehaltenen Sichtscheibe, wobei die Sichtscheibe als Brand-

schutzglasscheibe 10 ausgebildet ist und sich in einer schwimmenden Lagerung über beidseitig an der Scheibenoberfläche angeordnete elastisch federnde Mittel an dem Rahmen 12 abstützt.

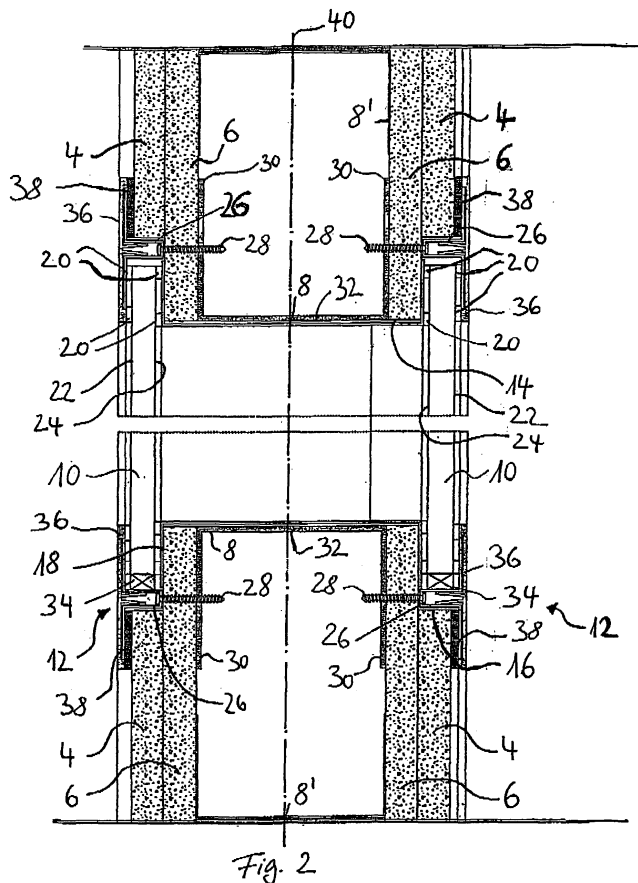

**EP 2 003 260 A2**

## Beschreibung

**[0001]** Die Erfindung betrifft eine Trockenbautrennwand mit einer an einem Grundkörper angeordneten Bekleidung und mit einer in einem Rahmen gehaltenen Sichtscheibe.

**[0002]** Trockenbautrennwände werden in unterschiedlichen Bereichen eingesetzt, um in einer trockenen Bauweise im wesentlichen unter Verzicht auf durchnässende Baustoffe wie Beton oder Putz durch die Verarbeitung industrieller Halbzeuge raumbegrenzende Konstruktionen zu realisieren. Für die Gestaltung und Einteilung von Innenräumen werden zur Erzielung von Zeit- und Kostenvorteilen Trockenbauwände eingesetzt, die üblicherweise im wesentlichen aus einer Unterkonstruktion bzw. einem Ständerwerk mit einer Bekleidung aus Gipskartonplatten bzw. Gipswandbauplatten bestehen. Aufgrund der Gewichtsersparnis sowie der einfachen und schnellen Verarbeitung der Halbzeuge kann die Raum(um)gestaltung im Vergleich z. B. zu Mauerwerken in einem kurzen Zeitraum erfolgen. Dabei ergeben sich viele Möglichkeiten der Decken-, Boden- und Wandausführung.

**[0003]** Insbesondere zur Veränderung der Raumnutzung werden Trockenbautrennwände eingesetzt, um schnell und flexibel sowie kostengünstig die Raumfläche zu verändern. Sie können insbesondere schnell versetzt werden und müssen nicht zwingend vollständig demontiert und anschließend wieder zusammengebaut werden. Vielfach ist ein Lösen der Wandanschlüsse bzw. der Verbindungen zwischen den Segmenten ausreichend, um eine Raumumgestaltung zu erreichen.

**[0004]** Ferner zeichnen sich Trockenbautrennwände dadurch aus, daß sie im Hinblick auf ihren Aufbau sehr variabel sind und insbesondere die Bekleidungselemente substituierbar sind.

**[0005]** Trockenbautrennwände haben sich in vielen Anwendungsbereichen etabliert und sind in gewerblichem, industriellen wie auch privaten Gebäuden bzw. Räumen zu finden. Neben den genannten Vorteilen haben Trockenbautrennwände auch den Vorteil, daß sie lediglich eine geringe Aufstellfläche benötigen und zudem eine im Vergleich zu beispielsweise Mauerwerken geringe Bodenlast erzeugen.

**[0006]** Die Ausführungsformen der Trockenbautrennwände sind sehr variantenreich, so daß neben einer vollflächigen Bekleidung, beispielsweise durch Gipskartonplatten, auch Trockenbautrennwände mit Türen und Fenstern verbreitet sind.

**[0007]** Trockenbautrennwände, die unterschiedliche Strukturelemente wie beispielsweise Fenster und Türen aufweisen, sind aus DE 299 15 102 U1 bekannt als Systemtrennwand mit mineralwollefreiem Wandhohlraum und mineralfaserfreien Anschlußdichtungen einer aus Profilen mit einer Breite von 50 bis 100 mm bestehenden Unterkonstruktion an angrenzenden Bauteilen, mit zumindest einer über Hutprofile an der Unterkonstruktion gehaltenen Lage Gipskartonplatten und mit einem gegen

ein Tür- oder Wandelement austauschbaren, ebenfalls in Hutprofilen aufgenommenen Fensterelement, dessen Glasscheibe von einem in das zugeordnete Hutprofil eingeklippten Abdeckprofilen gehalten ist, das mit einer werksseitig integrierten Dichtleiste an der Glasscheibe anliegt.

**[0008]** Ferner sind Trockenbautrennwände aus DE 297 03 401 U1 und DE 84 37 663 U1 bekannt.

**[0009]** Brandschutzverhütungsvorschriften stellen erhöhte Anforderungen an Bauwerke, um im Falle eines Brandes dessen Ausbreitung einzudämmen bzw. zeitlich zu verzögern und dadurch die Personen- und Sachschäden auf ein Minimum zu reduzieren. Daher sind bei Trockenbautrennwänden deren Bestandteile auf einen wirksamen und zuverlässigen Brandschutz hin auszulegen. Dabei ist zu beachten, daß nicht nur die Bestandteile selbst, sondern auch deren Kombination bzw. die Art und Weise der Kombination den Anforderungen der Brandschutzverhütungsvorschriften wenigstens gerecht werden müssen.

**[0010]** Die bekannten Trockenbauwände weisen in diesem Zusammenhang verschiedene Nachteile auf. Die Bekleidung einer Trockenbautrennwand durch eine vollflächige Gipskartonlage bzw. mehrere Gipskartonlagen, die entsprechend den bestehenden Feuerwiderstandsklassen ausgeführt sind, bietet im Hinblick auf die Brandverhütungsvorschriften keine nennenswerten Probleme, da der Brandschutz im wesentlichen durch die Bekleidung gegeben ist.

**[0011]** Gravierende Schwierigkeiten entstehen, sobald eine Trockenbautrennwand verschiedenartige Strukturelemente enthält, wie es Fenster oder Türen sein können. Die bekannten Trockenbautrennwände weisen dabei den Nachteil auf, daß beispielsweise die Anordnung eines Fensterelementes in einer Trockenbautrennwand die Feuerwiderstandsklasse so weit herabsetzt, daß derartige Trennwände lediglich in unkritischen Bereichen eines Raumes bzw. eines Gebäudes verwendet werden können.

**[0012]** Die Verwendung der bekannten Trockenbautrennwände als Brandschutz führt zu der Problematik, daß beispielsweise der Aufbau eines Fensters und insbesondere der Übergang von einem Strukturelement, wie es die Brandschutzverglasung sein kann, zu einem anderen Strukturelement, wie es eine Gipskartonlage in Brandschutzausführung sein kann, zu einer erheblichen Minderung des Feuerwiderstandes führt.

**[0013]** Der Erfindung liegt die Aufgabe zugrunde, eine Trockenbautrennwand der im oberbegriff des Anspruchs 1 genannten Art anzugeben, die so aufgebaut ist, daß die Feuerwiderstandsklasse der Trockenbautrennwand auch bei Verwendung einer in einem Rahmen gehaltenen Sichtscheibe nicht bzw. nicht wesentlich vermindert wird.

**[0014]** Diese Aufgabe wird durch die im Anspruch 1 angegebene Erfindung gelöst.

**[0015]** Die Erfindung gibt eine Trockenbautrennwand an, die den Anforderungen der Brandschutzverhütungs-

vorschriften dadurch gerecht wird, daß eine geeignete Sichtscheibe verwendet und diese an der Trockenbautrennwand derart angeordnet wird, daß die Lagerung der Sichtscheibe entsprechend flexibel und über einen bestimmten Zeitraum brandbeständig ausgebildet ist.

**[0016]** Soll beispielsweise und insbesondere eine Raumteilung in Trockenbauweise ausgeführt werden, bei der die einzelnen Trennwände wenigstens teilweise Sichtscheiben aufweisen, so wird der Rahmen wie auch die Sichtscheibe selbst so ausgebildet, daß die Einwirkung eines Brandes auf die so ausgebildete Trockenbautrennwand innerhalb eines vorbestimmten Zeitrahmens nicht zu einem Versagen der Trockenbautrennwand führt.

**[0017]** Dazu weist die Trockenbautrennwand erfindungsgemäß eine Sichtscheibe auf, die als Brandschutzglasscheibe ausgebildet ist. Derartige Brandschutzglasscheiben sind in verschiedenen Feuerwiderstandsklassen erhältlich. Die Brandschutzglasscheibe wird schwimmend gelagert, indem beidseitig an der Scheibenfläche elastisch federnde Mittel angeordnet sind, die beispielsweise wenigstens teilweise aus einem thermisch beständigen Material bestehen und eine dichtende Wirkung aufweisen. Mittels der elastisch federnden Mittel wird die Brandschutzglasscheibe wenigstens teilweise an dem Rahmen der Trockenbautrennwand abgestützt.

**[0018]** Die elastisch federnden Mittel sind für den Brandschutz wesentlich, da im Falle eines Brandes stark erhöhte Temperaturen auftreten, die die Bestandteile einer Trockenbautrennwand so stark beanspruchen, daß sie nach kürzester Zeit versagen. Das Versagen erfolgt nicht nur aufgrund der direkten Einwirkungen des Brandes auf die Trockenbautrennwand, sondern auch aufgrund der dadurch entstehenden Wechselwirkungen. Bei einem Brand treten in einer Brandschutzglasscheibe so hohe thermische Spannungen auf, daß diese reißen bzw. zerspringen kann.

**[0019]** Infolgedessen kann sich der Brand ungehindert ausbreiten, so daß die Selbstrettungsphase der betroffenen Personen unnötig verkürzt wird bzw. die Rettungsmaßnahmen unnötig erschwert werden. Zudem vergrößert sich infolge der ungehinderten Ausbreitung des Brandes der Sachschaden.

**[0020]** Unter der Eigenschaft "thermisch beständig" wird im Sinne der Erfindung die Widerstandsfähigkeit bzw. Belastbarkeit von Bauelementen gegenüber hohen Temperaturen verstanden, die beispielsweise bei Bränden auftreten und ein Versagen bzw. eine Zerstörung konventioneller bzw. brandungeeigneter Bauelemente binnen kürzester Zeit verursachen. Die in einem Brandfall typischerweise auftretenden Temperaturen liegen in einem Bereich von ca. 1.000 °C und darüber und können binnen kürzester Zeit nach Ausbruch des Brandes entstehen.

**[0021]** Unter Scheibenfläche wird im Sinne der Erfindung der Teil einer Oberfläche der Scheibe verstanden, der im wesentlichen parallel zur Öffnungsfläche beispielsweise eines Fensters ist und den Lichtdurchgang

ermöglicht. Dieser Teil wird auch als vorder- bzw. Rückseite der Sichtscheibe bezeichnet.

**[0022]** Die Erfindung weist mehrere Vorteile auf, von denen einer darin besteht, daß auf vergleichsweise einfache Weise eine Trennwand mit wenigstens einer in einem Rahmen gehaltenen Sichtscheibe so ausgebildet ist, daß eine Feuerwiderstandsklasse nach DIN.4102 erreicht werden kann, die die bekannten Trockenbautrennwände nicht realisieren können. Ein weiterer Vorteil der Erfindung besteht darin, daß die erfindungsgemäße Trockenbautrennwand sehr schnell vor Ort montierbar ist, so daß nennenswerte Zeit- und Kostenvorteile erzielt werden können. Dadurch ist insbesondere der Montageaufwand mit konventionellen Trockenbautrennwänden, die keinen Brandschutz aufweisen, vergleichbar.

**[0023]** Ferner ist als vorteilhaft zu nennen, daß die Ausführungsform des Fensters nahezu uneingeschränkt ist, so daß sich die Formgebung der Trockenbautrennwand an die vorgegebene Gestalt des Raumes anpassen läßt.

**[0024]** Darüber hinaus ist vorteilhaft, daß eine Veränderung der Trockenbautrennwand schnell und kostengünstig möglich ist, beispielsweise indem eine Sichtscheibe gegen eine entsprechende große Gipskartonplatte ausgetauscht werden kann. Als weiterer Vorteil ist zu nennen, daß Instandhaltungs- sowie Reinigungsarbeiten auf einfache Weise möglich sind, da die Brandschutzglasscheibe schnell, einfach wie auch präzise ein- und ausgebaut werden kann.

**[0025]** Eine vorteilhafte Weiterbildung sieht vor, daß die elastisch federnden Mittel wenigstens eine thermisch beständige Dichtung aufweisen. Dies hat zum Vorteil, daß eine brandbeständige Dichtung realisiert ist.

**[0026]** Eine weitere vorteilhafte Weiterbildung der Erfindung besteht darin, daß die thermisch beständige Dichtung wenigstens teilweise aus einem keramischen Material besteht. Keramische Dichtungen haben den Vorteil, daß sie über eine hohe Standzeit verfügen, ihre Funktion auch bei hohen Temperaturen nicht gemindert wird und daß sie im Fall eines Brandes nahezu kein Rauchgas entwickeln.

**[0027]** Eine weitere vorteilhafte Weiterbildung der Erfindung besteht darin, daß die thermisch beständige Dichtung in Umfangsrichtung der Scheibenfläche umlaufend angeordnet ist. Auf der Grundlage dieser Weiterbildung ergibt sich der Vorteil, daß eine gegen die Wirkungen eines Brandes beständige Dichtung auf einfache Weise ausgeführt sein kann und z. B. das Aufbringen der Dichtung während der Montagearbeiten der Trockenbautrennwand ermöglicht ist. Darüber hinaus können vorgefertigte Dichtungen verwendet werden, die präzise und schnell an bzw. auf der Brandschutzglasscheibe umlaufend angeordnet werden können:

**[0028]** Ferner ist eine vorteilhafte Weiterbildung der Erfindung dadurch gegeben, daß die Bekleidung des Grundkörpers wenigstens auf einer Seite eine erste und eine zweite Bekleidungsstufe mit jeweils einer Ausnehmung für den Rahmen aufweist, derart, daß die Ausneh-

mungen für den Rahmen im wesentlichen kongruent angeordnet sind und die Brandschutzglasscheibe in einer der Ausnehmungen angeordnet ist. Infolgedessen ergibt sich der Vorteil, daß die Brandschutzglasscheiben schnell montierbar sind, die Gefahr des Verrutschens während der Montage verhindert ist und dickere Brandschutzglasscheiben bzw. zwei Brandschutzglasscheiben verwendbar sind.

**[0029]** Ferner sieht eine vorteilhafte Weiterbildung der Erfindung vor, daß die Ausnehmung der zweiten Bekleidungslage kleiner ist als die Ausnehmung der ersten Bekleidungslage, derart, daß sich die Brandschutzglasscheibe an der zweiten Bekleidungslage abstützt. Dadurch entsteht der Vorteil, daß die Montage der Glasscheiben vereinfacht, schnell durchführbar und kostengünstig ist.

**[0030]** Eine weitere vorteilhafte Weiterbildung der Erfindung sieht vor, daß wenigstens zwei senkrecht zur Scheibenfläche zueinander beabstandete Brandschutzglasscheiben vorgesehen sind. Dadurch entsteht der Vorteil, daß zur Erzielung der geforderten Brandschutzwirkung zwei dünnere Brandschutzglasscheiben anstelle einer vergleichsweise dicken Brandschutzglasscheibe verwendet werden können. Zudem ist die Montage und Demontage der Brandschutzglasscheiben aufgrund des geringeren Gewichts der einzelnen Brandschutzglasscheibe vereinfacht.

**[0031]** Ferner sieht eine vorteilhafte Weiterbildung der Erfindung vor, daß sich zwischen den Brandschutzglasscheiben eine Luftschicht befindet. Daraus ergibt sich der Vorteil einer verbesserten Wärmeisolation und durch die verringerte Wärmeleitung eine deutlich erhöhte Schutzwirkung gegen die Ausbreitung eines Brand.

**[0032]** Eine weitere vorteilhafte Weiterbildung der Erfindung besteht darin, daß der Rahmen wenigstens einen Haltekörper aufweist, der nach Art eines Hutprofils geformt ist und die Scheibenflächen sowie die Stirnseiten der Brandschutzglasscheibe wenigstens teilweise abdeckt. Aufgrund dessen ergibt sich der Vorteil, daß die Brandschutzglasscheibe gleichmäßig abgestützt wird und die elastisch federnden Mittel nahezu gleich belastet werden. Folglich ist die Wirkung der elastischen Mittel nahezu gleich, so daß ein hoher Brandschutz gewährleistet ist.

**[0033]** Gemäß einer weiteren vorteilhaften Weiterbildung der Erfindung ist zwischen wenigstens einer Stirnseite der Brandschutzglasscheibe und dem Haltekörper ein Abstandshalter angeordnet. Dieser Abstandshalter kann beispielsweise aus einem thermisch widerstandsfähigen Material bestehen, der den Vorteil bietet, daß Unregelmäßigkeiten bzw. unterschiedliche Wärmeausdehnungen auf einfache Weise ausgeglichen werden können. Zudem wird dadurch vermieden, daß die Brandschutzglasscheibe mit ihrer Gewichtskraft direkt auf den Haltekörper wirkt und den Haltekörper beschädigt oder unzulässig verformt, wodurch der Brandschutz vermindert wird.

**[0034]** Ferner sieht eine vorteilhafte Weiterbildung der

Erfindung vor, daß der Grundkörper wenigstens ein Zwischenelement aufweist, das insbesondere nach Art eines U-Profils geformt ist und die Brandschutzglasscheiben bzw. Bekleidungslagen zueinander beabstandet hält. Aufgrund dessen ist eine sehr einfache Montierbarkeit gegeben, indem die Befestigung der Brandschutzglasscheibe bzw. die Befestigung der Bekleidungslagen direkt an dem Zwischenelement erfolgen kann. Dadurch ist ebenfalls auf einfache Weise die Fensterlaibung hergestellt.

**[0035]** Eine weitere vorteilhafte Weiterbildung der Erfindung ist dadurch gegeben, daß der Haltekörper an dem Zwischenelement befestigt ist. Zur Befestigung können insbesondere Schraubverbindungen verwendet werden, wie beispielsweise selbstschneidende Schrauben, die ohne Vorbohren in das Zwischenelement eingeschraubt werden können. Aufgrund dessen ist es möglich, die Montagezeit für das Anbringen der Haltekörper zu verkürzen.

**[0036]** Eine weitere vorteilhafte Weiterbildung der Erfindung ist dadurch gegeben, daß zwischen Haltekörper und Zwischenelement die zweite Befestigungslage angeordnet ist. Infolgedessen wirkt die zweite Bekleidungslage thermisch isolierend, so daß die Wärmeleitung stark vermindert ist.

**[0037]** Darüber hinaus besteht eine weitere vorteilhafte Weiterbildung darin, daß die Brandschutzglasscheibe bündig oder im wesentlichen bündig zu einer angrenzenden ersten Bekleidungslage und/ oder zu einer angrenzenden Brandschutzglasscheibe angeordnet ist. Es ergibt sich der Vorteil, daß der Brandschutz der Trockenbauteilwand erhöht ist, indem die Brandschutzglasscheibe mit der gleichen Scheibendicke ausgeführt werden kann wie die an ihre Stirnfläche angrenzende Bekleidungslage bzw. Brandschutzglasscheibe. Neben einer höheren optischen Wertigkeit ergibt sich darüber hinaus der Vorteil, daß die Angriffsfläche für das thermische Einwirken des Brandes verringert und dadurch eine verbesserte Schutzwirkung erzielt ist.

**[0038]** Eine weitere vorteilhafte Weiterbildung der Erfindung besteht darin, daß die Brandschutzglasscheibe im wesentlichen die Anforderungen der Feuerwiderstandsklasse G30 gemäß DIN 4102 erfüllt. Aufgrund dessen ergibt sich ein definierter Feuerwiderstand der Brandschutzglasscheibe, der gegen die Einwirkung eines Brandes schützt. Ferner sind derartige Brandschutzglasscheiben handelsüblich, so daß die Ausführung der Brandschutzglasscheibe vergleichsweise kostengünstig ist.

**[0039]** Darüber hinaus besteht eine vorteilhafte Weiterbildung der Erfindung darin, daß der Rahmen ein Abschlußelement aufweist, das umlaufend wenigstens teilweise die Scheibenfläche der Brandschutzglasscheibe abdeckt. Dieses Abschlußelement kann beispielsweise als Blende ausgeführt sein und dient dazu, neben der Verbesserung der Optik auch eine weitere Schutzwirkung bereitzustellen. Diese Schutzwirkung kann die elastisch federnden Elemente vor einem direkten Einwirken

des Brandes schützen und daher die widerstandszeit der Trockenbautrennwand erhöhen.

**[0040]** Eine weitere vorteilhafte Weiterbildung der Erfindung besteht darin, daß die Trockenbautrennwand den Anforderungen der Feuerwiderstandsklasse F30 gemäß DIN 4102 entspricht. Dadurch ergibt sich der Vorteil, daß eine deutlich erhöhte Brandschutzwirkung gewährleistet ist. Durch die zuvor beschriebene Anordnung der Brandschutzglasscheiben wird ein frühzeitiges Versagen der Trockenbautrennwand, insbesondere der Brandschutzglasscheiben, vermieden. Die schwimmende Lagerung der Brandschutzglasscheiben verhindert das Auftreten unzulässiger Spannungen in den Bauteilen, wodurch ihre frühzeitige Zerstörung im Falle eines Brandes sicher vermieden ist. Insbesondere durch Verwendung von zwei rechtwinklig zur Scheibenfläche beabstandeten Brandschutzglasscheiben der Feuerwiderstandsklasse G30 gemäß DIN 4102 mit einem zwischen diesen befindlichen Zwischenelement wird die Brandschutzwirkung gegenüber der Verwendung nur einer Brandschutzglasscheibe signifikant erhöht. Insbesondere kann bei Verwendung von zwei Brandschutzglasscheiben, die der Feuerwiderstandsklasse G30 genügen, eine Brandschutzverglasung gebildet werden, die der Feuerwiderstandsklasse F30 genügt.

**[0041]** Die Erfindung wird nachfolgend anhand der beigefügten Zeichnung näher erläutert, in der Ausführungsbeispiele einer erfindungsgemäßen Trockenbautrennwand dargestellt sind. Dabei bilden alle beanspruchten, beschriebenen und in der Zeichnung dargestellten Merkmale für sich genommen sowie in beliebiger Kombination miteinander den Gegenstand der Erfindung, unabhängig von ihrer Zusammenfassung in den Patentansprüchen und deren Rückbezügen sowie unabhängig von ihrer Beschreibung bzw. Darstellung in der Zeichnung.

**[0042]** In der Zeichnung ist aus Gründen der Vereinfachung die Darstellung in den Figuren stark schematisiert.

**[0043]** Es zeigt:

- Fig. 1 ein Ausführungsbeispiel einer Trockenbautrennwand in einer Vorderansicht,  
 Fig. 2 einen Schnitt entlang der Linie A-A in Fig. 1,  
 Fig. 3 einen Schnitt entlang der Linie B-B in Fig. 1,  
 Fig. 4 einen Schnitt entlang der Linie C-C in Fig. 1,  
 Fig. 5 einen Schnitt entlang der Linie D-D in Fig. 1,  
 Fig. 6 ein zweites Ausführungsbeispiel einer erfindungsgemäßen Trockenbautrennwand in der Art des in Fig. 1 bezeichneten Schnittes E-E durch ein zweites Beispiel einer Trockenbautrennwand und  
 Fig. 7 ein drittes Ausführungsbeispiel einer in Fig. 6 gezeigten erfindungsgemäßen Trockenbautrennwand.

**[0044]** Zur besseren Übersicht und Verständlichkeit werden im folgenden lediglich die Besonderheiten in den Figuren bezeichnet und in der Beschreibung erläutert.

Der strukturelle Aufbau der Ausführungsbeispiele ist daher mit Ausnahme der dargestellten bzw. beschriebenen Besonderheiten im wesentlich vergleichbar.

**[0045]** Die Fig. 1 zeigt das Ausführungsbeispiel einer erfindungsgemäßen Trockenbautrennwand in einer Vorderansicht. Die Trockenbautrennwand weist einen Grundkörper 2 auf, an dem eine Bekleidung aus Gipskartonplatten angeordnet ist, die aus einer ersten Bekleidungslage 4 und einer zweiten Bekleidungslage 6 besteht. Der Grundkörper 2 weist zur Anordnung der Gipskartonplatten Zwischenelemente auf, die nach Art eines Hutprofils geformt sind. Zur besseren Übersicht ist in Fig. 1 lediglich ein Zwischenelement mit dem Bezugszeichen 8 versehen. Die Sichtscheibe ist als Brandschutzglasscheibe 10 der Feuerwiderstandsklasse G30 gemäß DIN 4102 ausgeführt und in einem Rahmen 12 gehalten. Die Anordnung der Brandschutzglasscheibe 10 und die Ausführungen des Rahmens 12 werden anhand der Fig. 2 bis Fig. 5 erläutert, die die in Fig. 1 bezeichneten Schnitte A-A, B-B, C-C, D-D darstellen.

**[0046]** Fig. 2 zeigt den in Fig. 1 bezeichneten Schnitt A-A. Darin weist die zweite Bekleidungslage 6 eine Ausnehmung 14 für den Rahmen 12 auf, die im wesentlichen kongruent ist zur Ausnehmung 16 der ersten Bekleidungslage 6, jedoch kleiner als die Ausnehmung 16 der ersten Bekleidungslage 4 ist. Zur besseren Übersicht sind die Ausnehmungen nur einmal mit den Bezugszeichen 14, 16 in Fig. 2 versehen. Infolgedessen weist die Trockenbautrennwand eine Anlagefläche auf, an der sich die Brandschutzglasscheibe 10 abstützt. Zur besseren Übersicht ist in Fig. 1 die Anlagefläche nur einmal mit dem Bezugszeichen 18 versehen.

**[0047]** An der Brandschutzglasscheibe 10 befindet sich eine thermisch beständige Dichtung, die nach Art eines Dichtbandes 20 jeweils auf der Vorderseite 22 und der Rückseite 24 der Brandschutzglasscheibe 10 angeordnet ist. Auf der Vorderseite 22 und auf der Rückseite 24 ist das Dichtband 20 auf der Brandschutzglasscheibe 10 (Scheibenflächen) derart angeordnet, daß jeweils eine erste Dicht- und Federwirkung an der Außenkante der Scheibenfläche der Brandschutzglasscheibe 10 und eine zweite Dicht- und Federwirkung in einem Abstand zur ersten Dicht- und Federwirkung der Brandschutzglasscheibe 10 in Umfangsrichtung Brandschutzglasscheibe 10 umlaufend realisiert werden.

**[0048]** Das Dichtband 20 wird bereits vor der Vor-Ort-Montage der Trockenbautrennwand auf der Brandschutzglasscheibe 10 angebracht, so daß die Montage vor Ort einfach sowie schnell erfolgen kann. Zur Unterstützung der einfachen Montage weist der Rahmen 12 einen Haltekörper 26 auf, der nach Art eines Hutprofils geformt ist und die Scheibenfläche sowie die Stirnseite der Brandschutzglasscheibe 10 wenigstens teilweise abdeckt. Zur einfachen Handhabung ist das Hutprofil symmetrisch aufgebaut und so geformt, daß es das Dichtband 20 zur Erzeugung der ersten Dichtwirkung vollständig und das Dichtband 20 zur Erzielung der zweiten Dichtwirkung wenigstens teilweise abdeckt. Die Ausneh-

mung 16 der ersten Bekleidungs-  
lage 4 ist so ausgeführt, daß  
das Hutprofil zwischen der  
Stirnseite der Brandschutz-  
glasscheibe 10 und der zur  
Ausnehmung 16 gehörenden  
Stirnseite der ersten Beklei-  
dungslage 4 angeordnet ist.  
Das Hutprofil wird mittels  
einer selbstschneidenden  
Schraube 28 über die zweite  
Bekleidungs-  
lage 6 an dem Zwischenele-  
ment 8 des Grundkörpers 2  
angeschraubt. Das U-Profil  
des Zwischenelementes 8  
weist dazu zwei gleich lange  
Schenkel 30 auf, die im wesent-  
lichen parallel zueinander  
angeordnet sind und über  
einen Flansch 32 zueinander  
beabstandet gehalten werden,  
der im wesentlichen ortho-  
gonal zu den Schenkel 30  
angeordnet ist. An den  
Schenkeln 30 können jeweils  
die Bekleidungs-  
lagen 4, 6 mit der in dem  
Rahmen 12 gehaltenen  
Brandschutzglasscheibe 10  
angeordnet werden.

**[0049]** Zum Ausgleich von  
Unregelmäßigkeiten, die  
sich beispielsweise durch  
die Montage ergeben, ist  
in Richtung der Gewichtskraft  
zwischen der unteren  
Stirnseite der Brandschutz-  
glasscheibe 10 und dem  
zugeordneten Hutprofil  
des Haltekörpers 26 ein  
Abstandshalter 34 angeordnet,  
der aus einem thermisch  
beständigen Kunststoff  
besteht. Infolgedessen  
sind Beschädigungen bzw.  
Verformungen durch die  
auf den Haltekörper 26  
wirkende Gewichtskraft  
der Brandschutzglasscheibe  
10 verhindert.

**[0050]** Darüber hinaus  
weist der Haltekörper 26  
ein Abschlußelement 36  
auf, das im wesentlichen  
aus einem thermisch  
beständigen Kunststoff  
besteht und über eine  
Schnappverbindung in  
dem Hutprofil befestigt  
ist. Das Abschlußelement  
36 ist so gestaltet, daß  
es das Dichtband 20 für  
die erste Dichtwirkung  
und das Dichtband 20 für  
die zweite Dichtwirkung  
auf der Vorderseite 22  
der Brandschutzglasscheibe  
10 vollständig abdeckt  
und zur Erzeugung der  
zweiten Dichtwirkung  
eine Anpreßkraft auf  
das Dichtband 20 ausübt.  
Das Abschlußelement 36  
ist symmetrisch geformt,  
so daß es sich im wesent-  
lichen gleichlang auf  
der Scheibenfläche der  
Brandschutzglasscheibe  
10 und der Oberfläche  
der ersten Bekleidungs-  
lage 4 erstreckt. Dadurch  
deckt es auf der der  
Oberfläche der ersten  
Bekleidungs-  
lage 4 eine thermisch  
beständige und elastische  
Versiegelung 38 ab,  
die auf der ersten  
Bekleidungs-  
lage 4 aufgebracht ist.  
Um die Trockenbautrenn-  
wand zwischen Boden  
und Decke zu halten,  
wird ein Zwischenele-  
ment 8' verwendet,  
das in der Art eines  
UW-Profiles ausgeführt  
ist.

**[0051]** Wie in Fig. 2 zu  
erkennen ist, ergibt sich  
aufgrund des dargestellten  
Aufbaus zur geometrischen  
Mitte des Flansches 32  
eine Symmetrieebene 40,  
die im wesentlichen  
parallel zu den Schenkeln  
30 des Zwischenele-  
mentes 8 verläuft, so  
daß beidseitig zur  
Symmetrieebene 40 ein  
im wesentlichen  
identischer struktureller  
Aufbau gegeben ist.

**[0052]** Fig. 3 stellt den  
in Fig. 1 bezeichneten  
Schnitt B-B dar. Darin  
grenzt eine Brandschutz-  
glasscheibe 10 an eine  
weitere Brandschutz-  
glasscheibe 10 an. Die  
beiden Brandschutz-  
glasscheiben 10 werden  
über einen gemeinsamen  
Haltekörper 26 mittels  
einer selbstschneidenden  
Schraube 28 über die  
zweite Bekleidungs-  
lage 6

am Grundkörper 2 gehalten.  
Der gemeinsame Halte-  
körper 26 überdeckt  
wiederum mit seinem  
Abschlußelement 36 die  
auf den angrenzenden  
Brandschutzglasscheiben  
10 angeordneten  
Dichtbänder 20.

**[0053]** Der Grundkörper 2  
weist im Bereich der  
Verschraubung des  
gemeinsamen Halte-  
körpers 26 eine wenigstens  
teilweise Überdeckung  
der Schenkel 30 des  
Zwischenelementes 8  
mit den Schenkel 30' des  
Zwischenelementes 8' auf.  
Das Zwischenelement 8  
ist als U-Profil und das  
Zwischenelement 8' als  
UW-Profil ausgeführt.  
Wie der Darstellung in  
Fig. 3 zu entnehmen ist,  
erfolgt der Anschluß an  
eine Wand, wie es  
beispielsweise ein  
Mauerwerk sein kann,  
wenigstens an einer  
Stirnseite der  
Trockenbautrenn-  
wand über ein  
Zwischenelement 8',  
das ebenfalls als  
UW-Profil ausgebildet  
ist.

**[0054]** Darüber hinaus  
folgt der strukturelle  
Aufbau dieser  
Schnittdarstellung den  
Beschreibungen bzw.  
Darstellungen zu den  
vorhergehenden  
Figuren.

**[0055]** Fig. 4 zeigt den  
in Fig. 1 bezeichneten  
Schnitt C-C. Der  
strukturelle Aufbau  
folgt im wesentlichen  
der Beschreibung bzw.  
Darstellung zu / in  
Fig. 3. Fig. 4 zeigt  
jedoch kein Boden-  
oder Wandanschluß-  
element, da der  
dargestellte  
Ausschnitt nicht an  
einer Wand, einen  
Boden bzw. einer  
Decke eines Raumes  
unmittelbar gehalten  
wird.

**[0056]** Fig. 5 stellt den  
in Fig. 1 bezeichneten  
Schnitt D-D dar. In  
der Fig. 5 ist  
erkennbar, daß bei  
jeder Brandschutz-  
glasscheibe 10 ein  
Abstandshalter 34 in  
Richtung der  
Gewichtskraft  
zwischen der unteren  
Stirnseite der  
Brandschutzglasscheibe  
10 und dem  
zugeordneten  
Hutprofil des  
Haltekörpers 26  
angeordnet ist.

**[0057]** In Fig. 6 ist ein  
zweites Ausführungs-  
beispiel einer  
erfindungsgemäßen  
Trockenbautrenn-  
wand in einer  
Schnittdarstellung  
dargestellt. Zum  
besseren Verständnis  
ist der Schnittverlauf  
vergleichbar mit dem  
in Fig. 1 bezeichneten  
Schnitt E-E durch ein  
zweites Beispiel  
einer erfindungsgemäßen  
Trockenbautrenn-  
wand. In Fig. 6 ist  
erkennbar, daß die  
Brandschutzglasscheibe  
10 durchgehend  
ausgeführt sind und  
jeweils an Boden  
und Decke des  
Raumes angrenzen,  
jedoch nicht in  
direktem Kontakt  
mit Boden bzw.  
Decke stehen. Die  
Haltekörper 26 sind  
als U-Profile  
ausgeführt und weisen  
Schenkel 42, 44 auf,  
die unterschiedlich  
lang sind. Das  
U-Profil ist jeweils  
derart an der ersten  
Bekleidungs-  
lage 4 angeordnet,  
daß sich der  
längere Schenkel 42  
direkt an der ersten  
Bekleidungs-  
lage 4 abstützt und  
zu dieser parallel  
angeordnet ist.  
Zwischen den  
Schenkeln 42, 44 ist  
die Brandschutz-  
glasscheibe 10  
angeordnet.

**[0058]** Der längere  
Schenkel 42 ist zur  
Erzielung einer  
höheren optischen  
wertigkeit derart  
ausgeführt, daß  
dieser die erste  
Bekleidungs-  
lage 4 im Bereich  
ihrer Ausnehmung  
wenigstens  
abschnittsweise  
abdeckt.

**[0059]** Das Dichtband  
20 ist wie bereits  
anhand der  
vorherigen  
Figuren beschrieben  
ausgeführt und in  
diesem  
Ausführungs-  
beispiel jeweils  
auf beiden  
Scheiben-  
flächen der  
Brandschutz-  
glasscheibe 10  
zwischen dieser  
und den  
Schenkeln 42, 44  
angeordnet. Auf  
der jeweiligen  
Scheibenfläche  
der Brandschutz-  
glasscheibe 10 ist  
das

Dichtband 20 derart angeordnet, daß eine erste Dichtwirkung an der Außenkante der Brandschutzglasscheibe 10 und dazu beabstandet eine zweite Dichtwirkung an der Außenkante des jeweiligen Schenkels 42, 44 erreicht wird.

**[0060]** In Richtung der Gewichtskraft ist wiederum ein Abstandshalter 34 zwischen dem am Boden angeordneten Haltekörper 26 und der Brandschutzglasscheibe 10 angeordnet.

**[0061]** Die Anordnung des Haltekörpers 26, der Brandschutzglasscheibe 10, der ersten Bekleidungslage 4 und des Abstandshalters 34 zueinander ist in diesem Ausführungsbeispiel bei beiden Brandschutzglasscheiben 10 gleich.

**[0062]** Ferner erfolgt in diesem Ausführungsbeispiel der Boden- und Deckenanschluß der Trockenbautrennwand über elastisch federnde Mittel, die in diesem Beispiel durch eine Steinwolllage 46 gebildet ist.

**[0063]** Fig. 7 zeigt ein drittes Ausführungsbeispiel einer in Fig. 6 dargestellten erfindungsgemäßen Trockenbautrennwand. In Fig. 7 ist erkennbar, daß die Haltekörper 26, 26' unterschiedlich geformt sind. Für jeweils eine Brandschutzglasscheibe 10 wird die gleiche Haltekörperform verwendet. Der Haltekörper 26' ist in diesem Ausführungsbeispiel als L-Profil ausgeführt. Dessen längerer Schenkel 48 ist parallel zur Scheibenfläche der Brandschutzglasscheibe 10 angeordnet und stützt sich an dieser ab. Der längere Schenkel 48 ist derart ausgeführt, daß dieser die erste Bekleidungslage 4 wenigstens abschnittsweise abdeckt und so eine höhere optische Wertigkeit der Trockenbautrennwand realisiert.

**[0064]** Zur Verstärkung und optischen Verbesserung ist ein Profilkörper 50 in Form eines U-Profiles vorgesehen, der die Stirnseiten der ersten Bekleidungslagen 4 sowie den Zwischenraum zwischen den ersten Bekleidungslagen 4 in Richtung der Scheibenflächennormalen der Brandschutzglasscheibe 10 abdeckt. Im Bereich der Fensterlaibung kann dadurch eine Verbesserung der optischen Wertigkeit erreicht werden. Das U-Profil kann dazu auch gelocht sein.

**[0065]** Aufgrund der Darstellungen in den Figuren und der entsprechenden Beschreibung wird deutlich, daß die dargestellten Merkmale und Besonderheiten miteinander kombinierbar bzw. auch austauschbar sind. Die Besonderheiten stellen die signifikanten Unterschiede zwischen den Darstellungen dar, ohne daß die erfindungsgemäße Trockenbautrennwand auf diese beschränkt ist. Beispielsweise können zwischen der ersten und zweiten Bekleidungslage 4,6 weitere Schichten, wie z.B. Folien angeordnet sein. Zudem können verschiedenartige Bekleidungslagen 4,6 miteinander kombiniert werden. Ein wichtiges Kriterium dabei ist, das die Brandschutzwirkung nicht herabgesetzt wird, z. B. dadurch, daß die schwimmende Lagerung der Brandschutzglasscheibe 10 nicht mehr gegeben ist.

## Patentansprüche

1. Trockenbautrennwand, mit einer an einem Grundkörper angeordneten Bekleidung und mit einer in einem Rahmen gehaltenen Sichtscheibe, **dadurch gekennzeichnet, daß** die Sichtscheibe als Brandschutzglasscheibe (10) ausgebildet ist und sich in einer schwimmenden Lagerung über beidseitig an der Scheibenfläche angeordnete elastisch federnde Mittel an dem Rahmen (12) abstützt.
2. Trockenbautrennwand nach Anspruch 1, **dadurch gekennzeichnet, daß** die elastisch federnden Mittel wenigstens eine thermisch beständige Dichtung aufweisen.
3. Trockenbautrennwand nach Anspruch 2, **dadurch gekennzeichnet, daß** die thermisch beständige Dichtung wenigstens teilweise aus einem keramischen Material besteht.
4. Trockenbautrennwand nach einem der Ansprüche 2 oder 3, **dadurch gekennzeichnet, daß** die thermisch beständige Dichtung in Umfangsrichtung der Scheibenfläche umlaufend angeordnet ist.
5. Trockenbautrennwand nach einem der vorhergehenden Ansprüche, **dadurch gekennzeichnet, daß** die Bekleidung des Grundkörpers (2) wenigstens auf einer Seite eine erste Bekleidungslage (4) und eine zweite Bekleidungslage (6) mit jeweils einer Ausnehmung (14, 16) für den Rahmen (12) aufweist, derart, daß die Ausnehmungen (14, 16) für den Rahmen (12) im wesentlichen kongruent angeordnet sind und die Brandschutzglasscheibe (10) in einer der Ausnehmungen (14, 16) angeordnet ist.
6. Trockenbautrennwand nach Anspruch 5, **dadurch gekennzeichnet, daß** die Ausnehmung (14) der zweiten Bekleidungslage (6) kleiner ist als die Ausnehmung (16) der ersten Bekleidungslage (4), derart, daß sich die Brandschutzglasscheibe (10) an der zweiten Bekleidungslage (6) abstützt.
7. Trockenbautrennwand nach einem der vorhergehenden Ansprüche, **dadurch gekennzeichnet, daß** wenigstens zwei senkrecht zur Scheibenfläche zueinander beabstandete Brandschutzglasscheiben (10) vorgesehen sind.
8. Trockenbautrennwand nach Anspruch 7, **dadurch gekennzeichnet, daß** sich zwischen den Brandschutzglasscheiben (10) eine Luftschicht befindet.
9. Trockenbautrennwand nach einem der vorhergehenden Ansprüche, **dadurch gekennzeichnet, daß** der Rahmen (12) wenigstens einen Haltekörper

- (26) aufweist, der nach Art eines Hutprofils geformt ist und die Scheibenflächen sowie die Stirnseiten der Brandschutzglasscheibe (10) wenigstens teilweise abdeckt.
- 5
10. Trockenbautrennwand nach einem der vorhergehenden Ansprüche, **dadurch gekennzeichnet, daß** zwischen wenigstens einer Stirnseite der Brandschutzglasscheibe (10) und dem Haltekörper (26) ein Abstandshalter (34) angeordnet ist.
- 10
11. Trockenbautrennwand nach einem der vorhergehenden Ansprüche, **dadurch gekennzeichnet, daß** der Grundkörper wenigstens ein Zwischenelement (8, 8') aufweist, das insbesondere nach Art eines U-Profils geformt ist und die Brandschutzglasscheiben (10) bzw. Bekleidungslagen (4, 6) zueinander beabstandet hält.
- 15
12. Trockenbautrennwand nach Anspruch 11, **dadurch gekennzeichnet, daß** der Haltekörper (26) an dem Zwischenelement (8, 8') befestigt ist, insbesondere durch eine Schraubverbindung.
- 20
13. Trockenbautrennwand nach einem der Ansprüche 5 bis 12, **dadurch gekennzeichnet, daß** zwischen Haltekörper (26) und Zwischenelement (8, 8') die zweite Bekleidungslage (6) angeordnet ist.
- 25
14. Trockenbautrennwand nach einem der Ansprüche 5 bis 13, **dadurch gekennzeichnet, daß** die Brandschutzglasscheibe (10) bündig oder im wesentlichen bündig zu einer angrenzenden ersten Bekleidungslage (4) und/oder zu einer angrenzenden Brandschutzglasscheibe (10) angeordnet ist.
- 30  
35
15. Trockenbautrennwand nach einem der vorhergehenden Ansprüche, **dadurch gekennzeichnet, daß** die Brandschutzglasscheibe (10) im wesentlichen die Anforderungen der Feuerwiderstandsklasse G30 gemäß DIN 4102 erfüllt.
- 40
16. Trockenbautrennwand nach einem der vorhergehenden Ansprüche, **dadurch gekennzeichnet, daß** der Rahmen (12) ein Abschlusselement (36) aufweist, das umlaufend wenigstens teilweise die Scheibenfläche der Brandschutzglasscheibe (10) abdeckt.
- 45
17. Trockenbautrennwand nach einem der vorhergehenden Ansprüche, **dadurch gekennzeichnet, daß** die Trockenbautrennwand den Anforderungen der Feuerschutzklasse F30 gemäß DIN 4102 entspricht.
- 50  
55

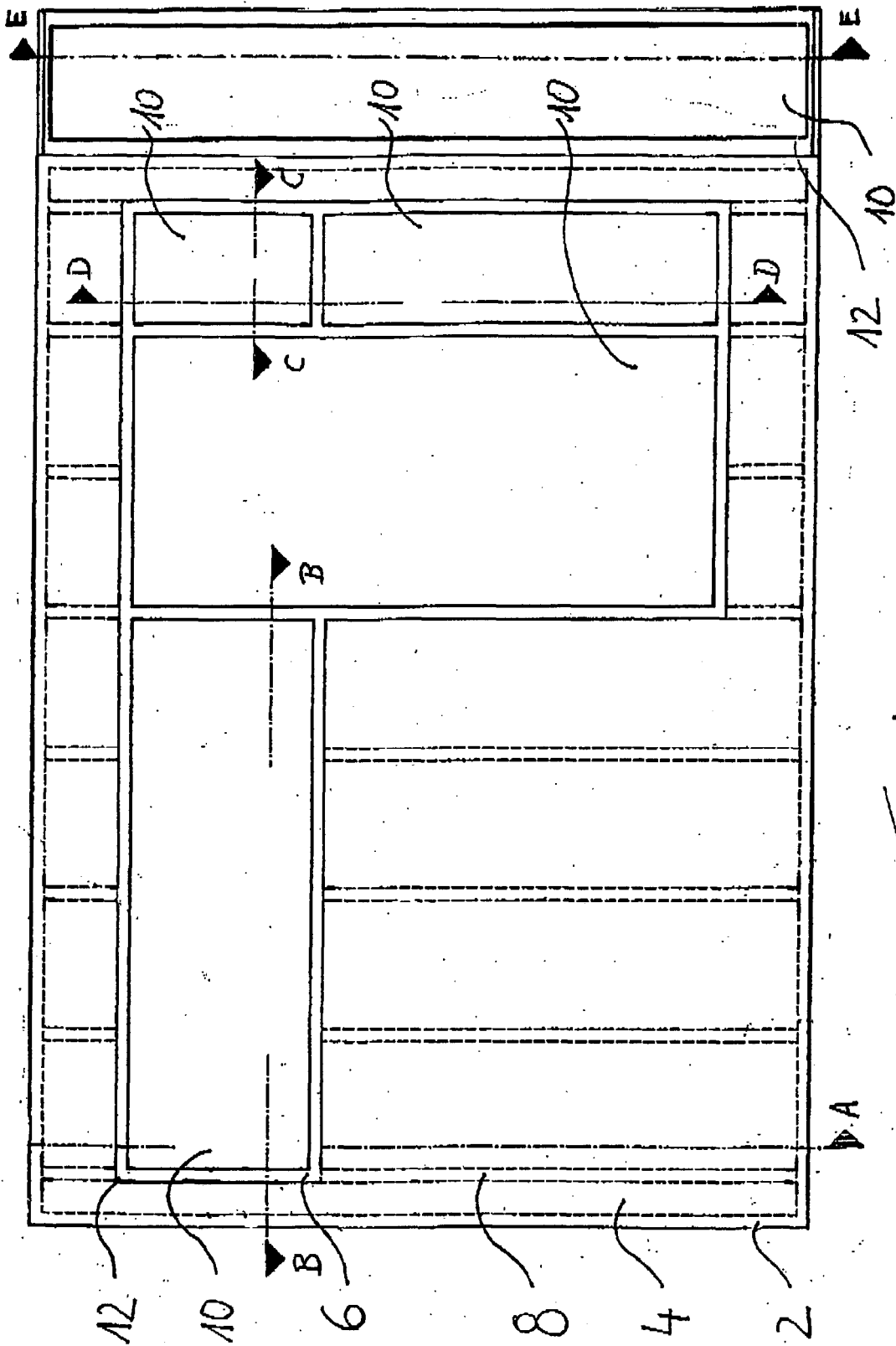

Fig. 1



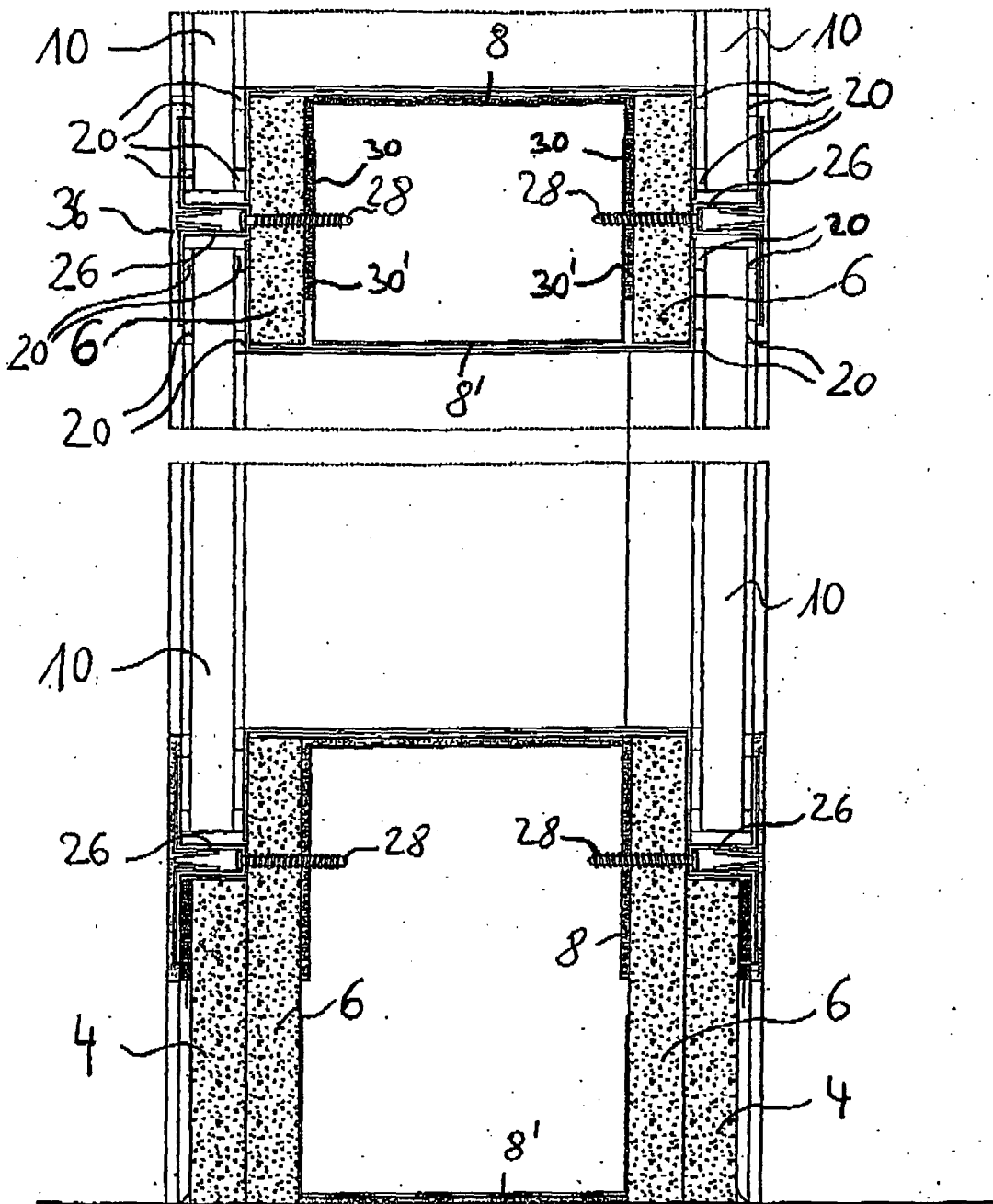

Fig. 3

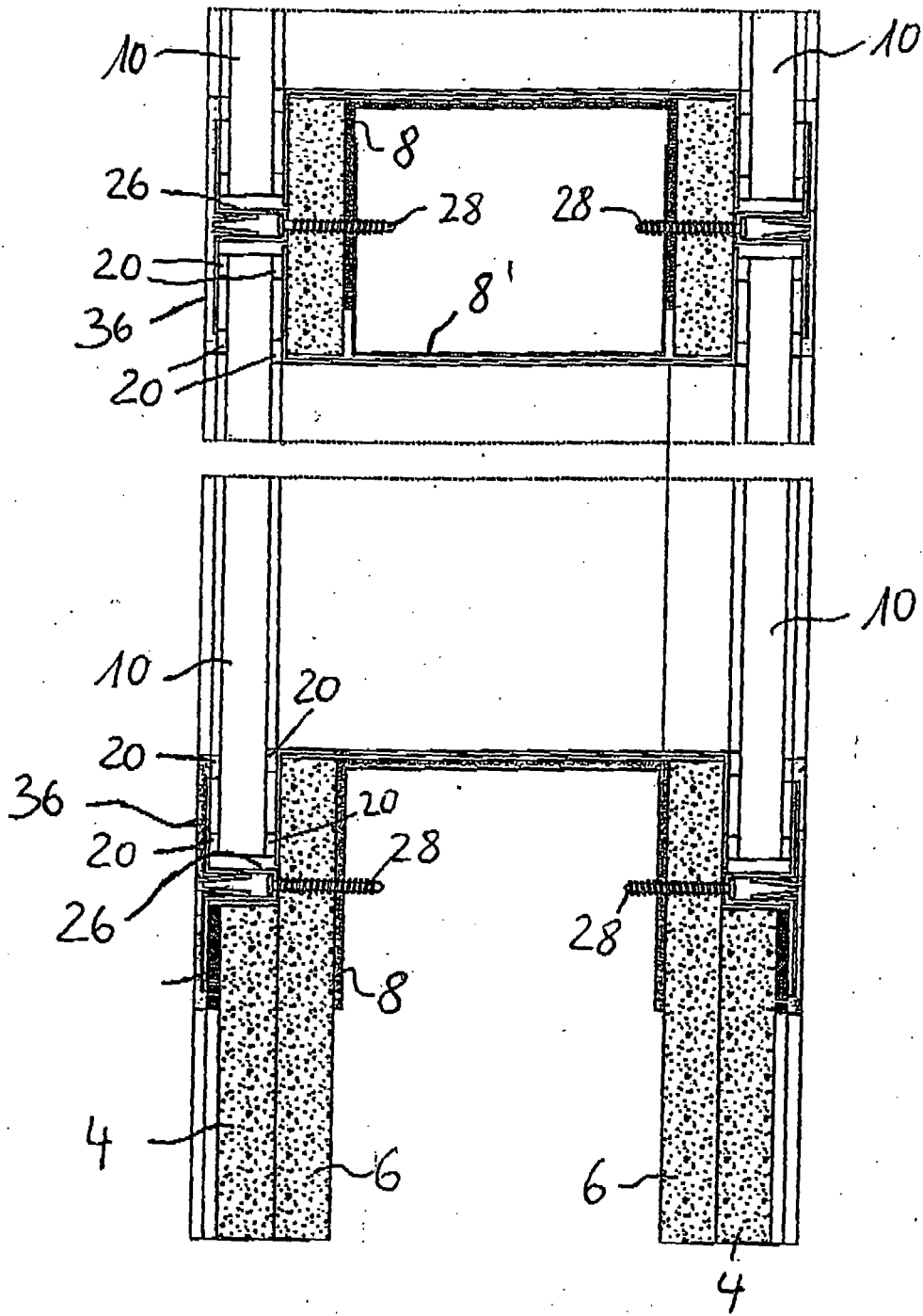

Fig. 4

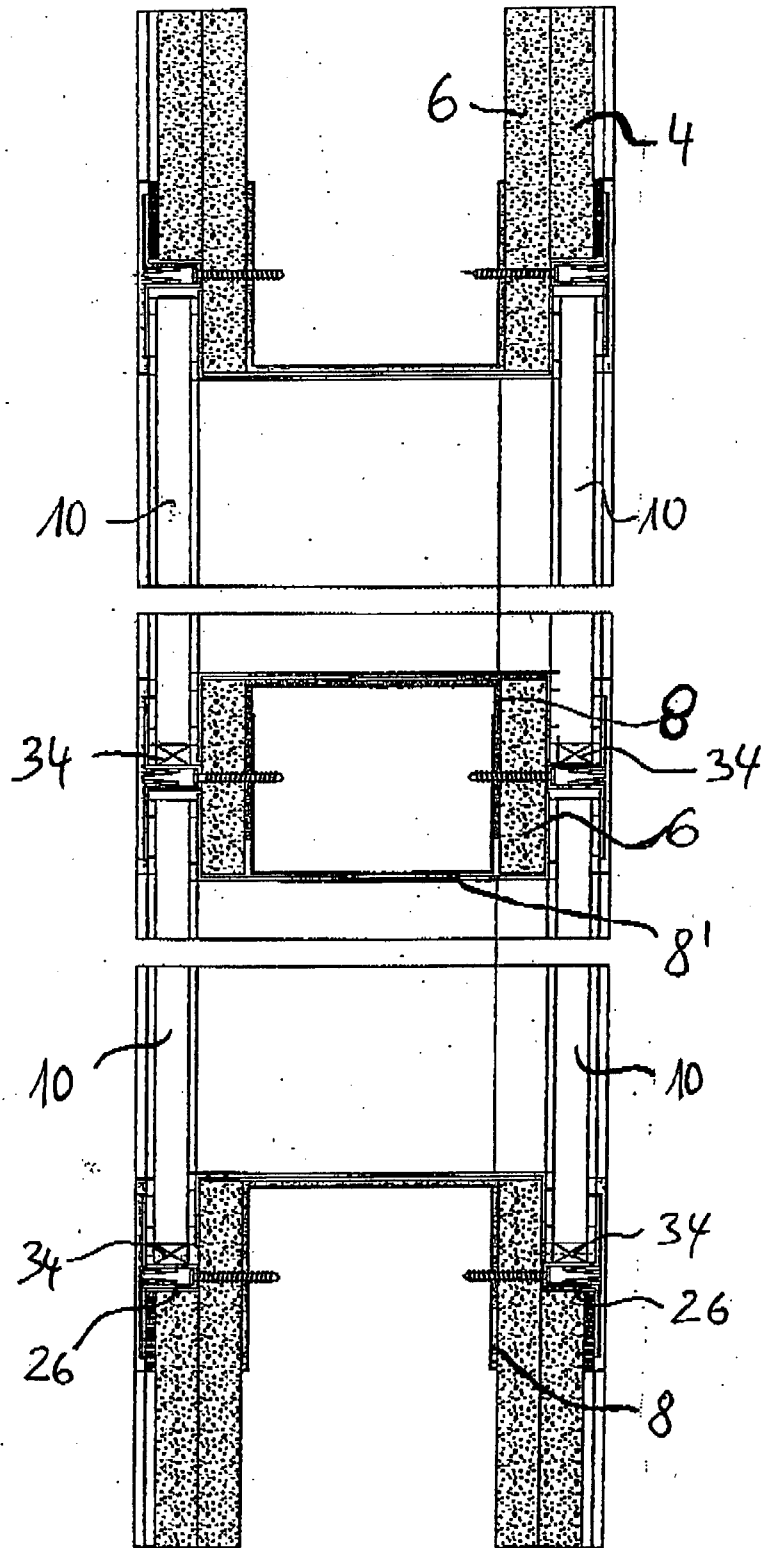

Fig. 5

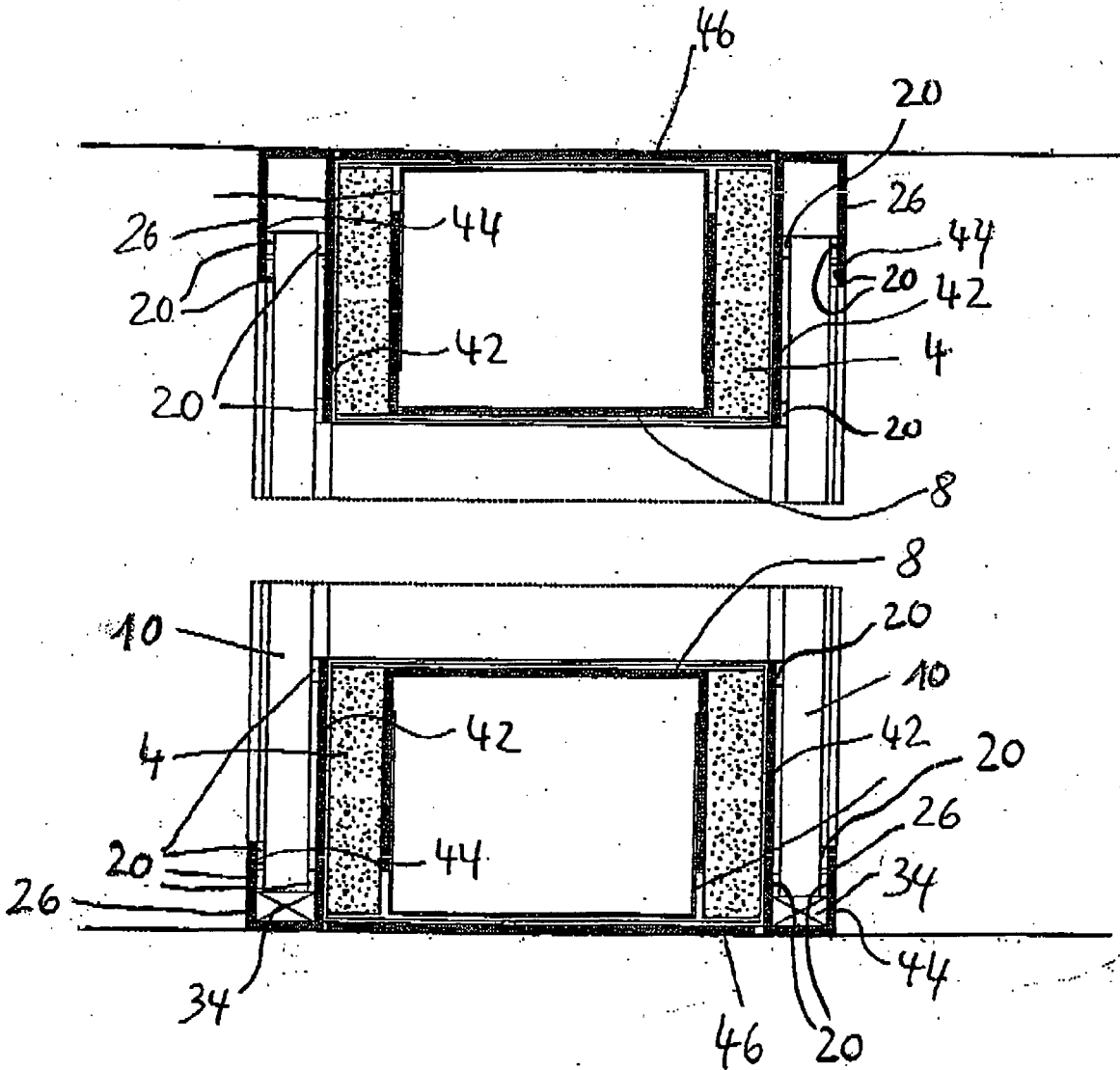

Fig. 6

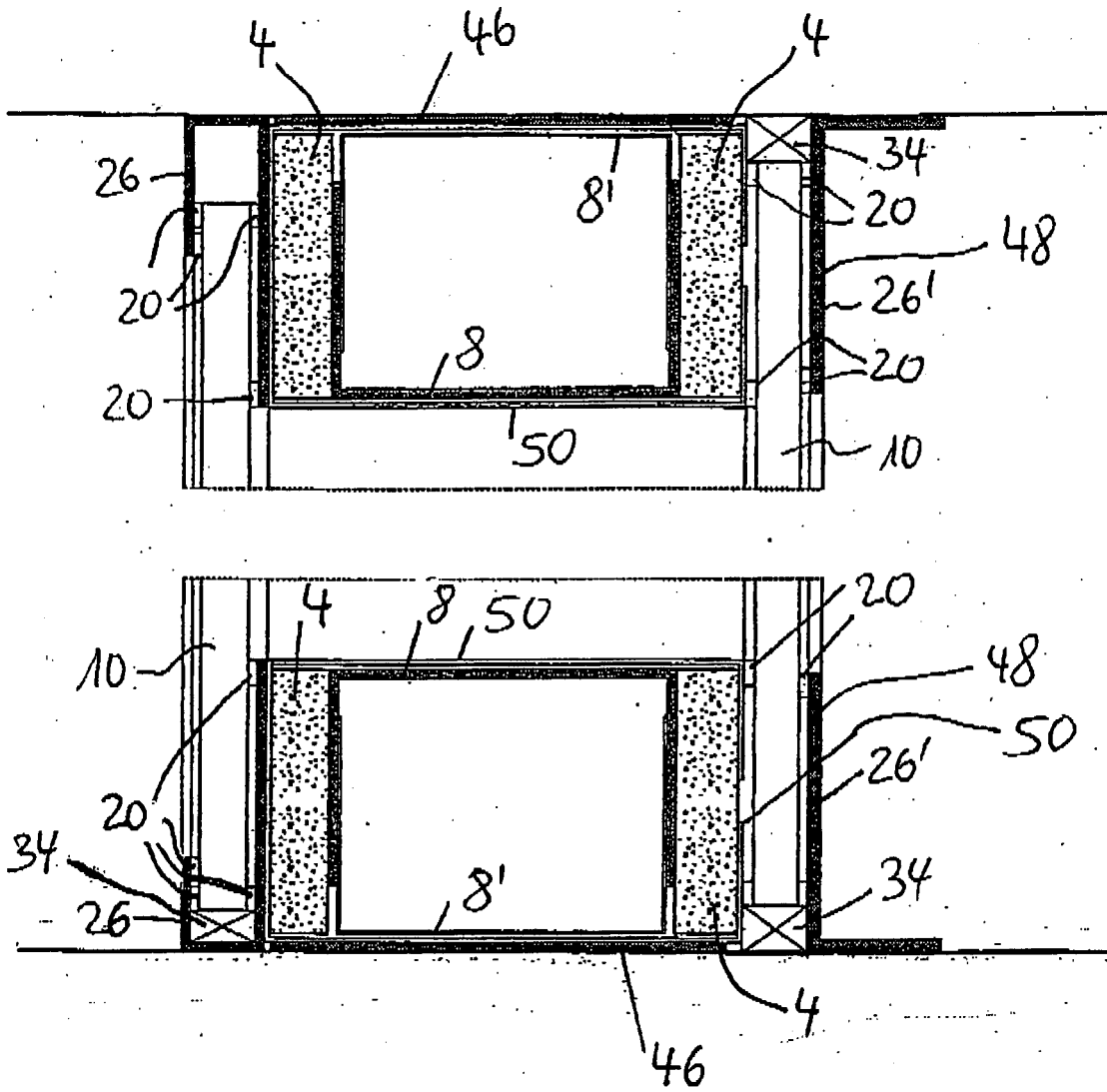

Fig. 7

**IN DER BESCHREIBUNG AUFGEFÜHRTE DOKUMENTE**

*Diese Liste der vom Anmelder aufgeführten Dokumente wurde ausschließlich zur Information des Lesers aufgenommen und ist nicht Bestandteil des europäischen Patentdokumentes. Sie wurde mit größter Sorgfalt zusammengestellt; das EPA übernimmt jedoch keinerlei Haftung für etwaige Fehler oder Auslassungen.*

**In der Beschreibung aufgeführte Patentdokumente**

- DE 29915102 U1 [0007]
- DE 29703401 U1 [0008]
- DE 8437663 U1 [0008]