

(19)  
(12)

(KR)  
(B1)

(51) 。 Int. Cl.<sup>7</sup>  
B60N 2/42

(45)  
(11)  
(24)

2004 12 13  
10-0461101  
2004 12 01

(21) 10-2002-0033491  
(22) 2002 06 15

(65)  
(43)

10-2003-0095879  
2003 12 24

(73) 231

(72) 381 2 203 401

(74)  
:

(54)

가 가 , 가 , 가 ,

1

,

1  
2 1  
3a,3b  
4

10 : 11 :  
12 : 13 :

14 : 15 :  
16 : 17 :

가 , 가 , 가 ,

가 ,

가 , 가 , 가 , 가 , 가 ,

가 , 가 , 가 ,

가 , 가 ,

가 , 가 , 가 ,

가 ,

1 (11) , (12)

(10) 가

(10) , 2 , 4 ,

3a 3b (10) (11) (13) (12) (14) , 가

(15) (16) , (17)

(15) (16) .

(14) 3a (17) (10) (17)

3b (17) (10) (13)

(17) 가 (17)

4 가 가 가

가 가 가 가

가 가 가

가 가 가

(57)

- 1.
2.
 

가 (10) 가 (10) (11) (12) (13),(14)

가 가 (15) (16) , (13) (14) , 가

(15) (17)
3.
 

2 (10) (13) (10) (14)
4.
 

2 (10) 가

1

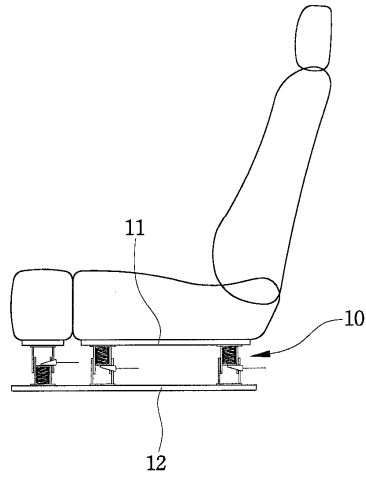

2

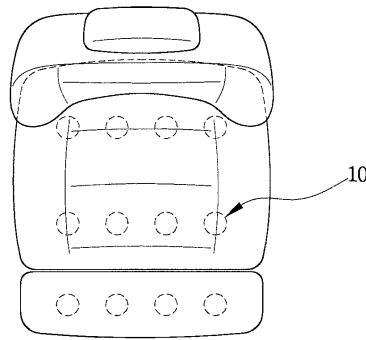

3a

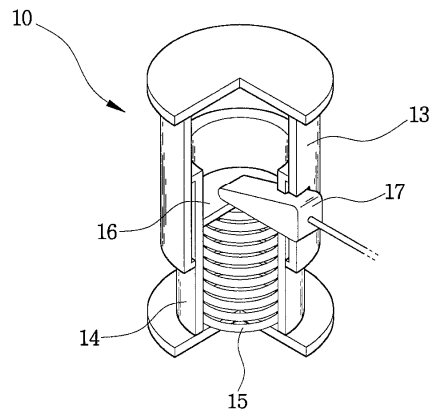

3b

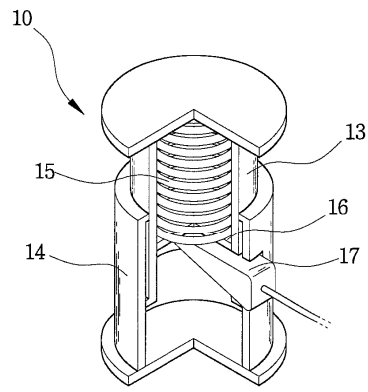

4

