



(12)实用新型专利

(10)授权公告号 CN 206480347 U

(45)授权公告日 2017. 09. 08

(21)申请号 201621409216.4

(22)申请日 2016.12.21

(73)专利权人 新昌县兰君广告有限公司

地址 312500 浙江省绍兴市新昌县城南乡石溪村

(72)发明人 何妍

(74)专利代理机构 北京天奇智新知识产权代理有限公司 11340

代理人 王红涛

(51) Int. Cl.

G09F 15/00(2006.01)

G09F 15/02(2006.01)

权利要求书1页 说明书3页 附图2页

(54)实用新型名称

一种宣传效果好的广告架

(57)摘要

本实用新型公开了一种宣传效果好的广告架,包括主框架,所述主框架的底部设置有两个支撑腿,支撑腿的正面设置有座椅板,所述主框架的背面设置有金属背板,主框架上安装有分隔主杆,分隔主杆的两侧均设置有分隔侧杆,分隔侧杆远离分隔主杆的一端与主框架相连接,分隔主杆和分隔侧杆将主框架分隔成若干个均匀分布的广告分栏,主框架上并且位于广告分栏右侧的底部设置有充电区。该宣传效果好的广告架,能将广告纸有序的贴放在广告架上进行宣传,宣传的效果更好,使广告纸的取放更加方便,能为外出的人们提供便利和舒服的休息环境,吸引了人们的眼球,增加了广告架附近的人流量,更加有效的提高了广告的宣传效果。

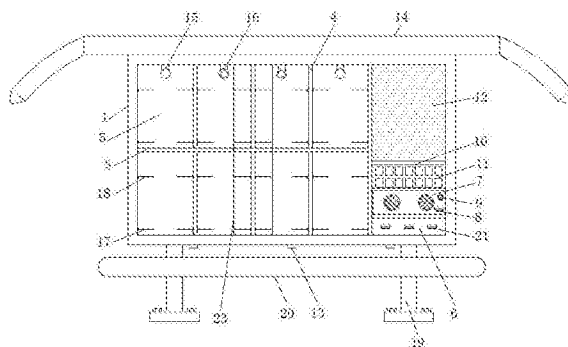

1. 一种宣传效果好的广告架,包括主框架(1),其特征在于:所述主框架(1)的底部设置有两个支撑腿(19),支撑腿(19)的正面设置有座椅板(20),所述主框架(1)的背面设置有金属背板(2),主框架(1)上安装有分隔主杆(3),分隔主杆(3)的两侧均设置有分隔侧杆(4),分隔侧杆(4)远离分隔主杆(3)的一端与主框架(1)相连接,分隔主杆(3)和分隔侧杆(4)将主框架(1)分隔成若干个均匀分布的广告分栏(5),主框架(1)上并且位于广告分栏(5)右侧的底部设置有充电区(6),充电区(6)上开设有若干个充电口(21),充电区(6)的顶部安装有音箱(7),音箱(7)的顶部设置有存储区(10),存储区(10)上吸附有若干个均匀分布的磁铁片(11),存储区(10)的顶部设置有天气显示屏(12),主框架(1)底部设置有若干个等距离排列的充电座(13);

所述主框架(1)的顶部设置有挡雨板(14),主框架(1)的内顶壁上安装有两个白光照明灯(15)和彩光照明灯(16),广告分栏(5)两侧的内壁上均由下至上依次设置有限位杆(17)和上限位杆(18),下限位杆(17)与上限位杆(18)相对的一端均呈圆弧状。

2. 根据权利要求1所述的一种宣传效果好的广告架,其特征在于:所述音箱(7)的右侧开设有USB接口(8)和音量调节旋钮(9)。

3. 根据权利要求1所述的一种宣传效果好的广告架,其特征在于:所述充电座(13)位于两个支撑腿(19)之间。

4. 根据权利要求1所述的一种宣传效果好的广告架,其特征在于:所述挡雨板(14)两端的外形均呈向下的倾斜状。

5. 根据权利要求1所述的一种宣传效果好的广告架,其特征在于:所述主框架(1)上并且位于金属背板(2)的背面安装有透明玻璃层(22),主框架(1)的正面安装有两个透明玻璃滑门(23)。

6. 根据权利要求1所述的一种宣传效果好的广告架,其特征在于:所述彩光照明灯(16)位于两个白光照明灯(15)之间。

一种宣传效果好的广告架

技术领域

[0001] 本实用新型涉及广告技术领域,具体为一种宣传效果好的广告架。

背景技术

[0002] 广告是为了某种特定的需要,通过一定形式的媒体,公开而广泛地向公众传递信息的宣传手段。广告有广义和狭义之分,广义广告包括非经济广告和经济广告。非经济广告指不以盈利为目的的广告,又称效应广告,如政府行政部门、社会事业单位乃至个人的各种公告、启事、声明等,主要目的是推广;狭义广告仅指经济广告,又称商业广告,是指以盈利为目的的广告,通常是商品生产者、经营者和消费者之间沟通信息的重要手段,或企业占领市场、推销产品、提供劳务的重要形式,主要目的是扩大经济效益。广告通常是安放在广告架上进行宣传。

[0003] 广告架是宣传资料的一种展示工具,它具有简单明了、别出心裁等优点,能起到展示商品、传达信息、促进销售的作用。特别是道路的两侧,都有许多用于宣传的广告架。

[0004] 现有的广告架的虽然具有一定宣传的效果,但是,却不能给人们留下深刻的印象,主动吸引人们的效果并不明显,导致广告的宣传效果较差。现在需要一种新型技术方案来解决上述问题。

实用新型内容

[0005] (一)解决的技术问题

[0006] 针对现有技术的不足,本实用新型提供了一种宣传效果好的广告架,解决了现有的广告架的虽然具有一定宣传的效果,但是,却不能给人们留下深刻的印象,主动吸引人们的效果并不明显,导致广告的宣传效果较差的问题。

[0007] (二)技术方案

[0008] 为实现以上目的,本实用新型通过以下技术方案予以实现:一种宣传效果好的广告架,包括主框架,所述主框架的底部设置有两个支撑腿,支撑腿的正面设置有座椅板,所述主框架的背面设置有金属背板,主框架上安装有分隔主杆,分隔主杆的两侧均设置有分隔侧杆,分隔侧杆远离分隔主杆的一端与主框架相连接,分隔主杆和分隔侧杆将主框架分隔成若干个均匀分布的广告分栏,主框架上并且位于广告分栏右侧的底部设置有充电区,充电区上开设有若干个充电口,充电区的顶部安装有音箱,音箱的顶部设置有存储区,存储区上吸附有若干个均匀分布的磁铁片,存储区的顶部设置有天气显示屏,主框架底部设置有若干个等距离排列的充电座。

[0009] 所述主框架的顶部设置有挡雨板,主框架的内顶壁上安装有两个白光照明灯和彩光照明灯,广告分栏两侧的内壁上均由下至上依次设置有限位杆和上限位杆,下限位杆与上限位杆相对的一端均呈圆弧状。

[0010] 优选的,所述音箱的右侧开设有USB接口和音量调节旋钮。

[0011] 优选的,所述充电座位于两个支撑腿之间。

[0012] 优选的,所述挡雨板两端的外形均呈向下的倾斜状。

[0013] 优选的,所述主框架上并且位于金属背板的背面安装有透明玻璃层,主框架的正面安装有两个透明玻璃滑门。

[0014] 优选的,所述彩光照明灯位于两个白光照明灯之间。

[0015] (三)有益效果

[0016] 本实用新型提供了一种宣传效果好的广告架,具备以下有益效果:

[0017] (1) 该宣传效果好的广告架,通过金属背板、分隔主杆、分隔侧杆、广告分栏、存储区、磁铁片、白光照明灯、下限位杆和上限位杆之间的相互配合使用,能将广告纸有序的贴在广告架上进行宣传,宣传的效果更好,同时,利用磁铁片、下限位杆和上限位杆将广告纸贴在广告架上,使广告纸的取放更加方便。

[0018] (2) 该宣传效果好的广告架,通过充电区、音箱、USB接口、音量调节旋钮、天气显示屏、充电座、挡雨板、彩光照明灯、支撑腿和座椅板之间的相互配合使用,能为外出的人们提供便利和舒服的休息环境,吸引了人们的眼球,增加了广告架附近的人流量,更加有效的提高了广告的宣传效果。

附图说明

[0019] 图1为本实用新型结构示意图;

[0020] 图2为本实用新型的结构侧视图;

[0021] 图3为本实用新型上限位杆的结构俯视图。

[0022] 图中:1主框架、2金属背板、3分隔主杆、4分隔侧杆、5广告分栏、6充电区、7音箱、8 USB接口、9音量调节旋钮、10存储区、11磁铁片、12天气显示屏、13充电座、14挡雨板、15白光照明灯、16彩光照明灯、17下限位杆、18上限位杆、19支撑腿、20座椅板、21充电口、22透明玻璃层、23透明玻璃滑门。

具体实施方式

[0023] 下面将结合本实用新型实施例中的附图,对本实用新型实施例中的技术方案进行清楚、完整地描述,显然,所描述的实施例仅仅是本实用新型一部分实施例,而不是全部的实施例。基于本实用新型中的实施例,本领域普通技术人员在没有做出创造性劳动前提下所获得的所有其他实施例,都属于本实用新型保护的范围。

[0024] 请参阅图1-3,本实用新型提供一种技术方案:一种宣传效果好的广告架,包括主框架1,主框架1的底部设置有两个支撑腿19,支撑腿19的正面设置有座椅板20,主框架1的背面设置有金属背板2,主框架1上并且位于金属背板2的背面安装有透明玻璃层23,透明玻璃层23具有遮挡雨水的效果,能避免金属背板2生锈,主框架1的正面安装有两个透明玻璃滑门24,透明玻璃滑门24具有保护广告纸的效果,同时还不会影响到广告人员贴放广告纸,主框架1上安装有分隔主杆3,分隔主杆3的两侧均设置有分隔侧杆4,分隔侧杆4远离分隔主杆3的一端与主框架1相连接,分隔主杆3和分隔侧杆4将主框架1分隔成若干个均匀分布的广告分栏5,主框架1上并且位于广告分栏5右侧的底部设置有充电区6,充电区6上开设有若干个充电口21,充电区6的顶部安装有音箱7,音箱7的右侧开设有USB接口8和音量调节旋钮9,方便了调节音量,避免影响到居民休息,音箱7的顶部设置有存储区10,存储区10上吸附

有若干个均匀分布的磁铁片11,存储区10的顶部设置有天气显示屏12,主框架1底部设置有若干个等距离排列的充电座13,充电座13位于两个支撑腿19之间。

[0025] 主框架1的顶部设置有挡雨板14,挡雨板14两端的外形均呈向下的倾斜状,主框架1的内顶壁上安装有两个白光照明灯15和彩光照明灯16,彩光照明灯16位于两个白光照明灯15之间,广告分栏5两侧的内壁上均由下至上依次设置有限位杆17和上限位杆18,下限位杆17与上限位杆18相对的一端均呈圆弧状,能将广告纸更紧密的夹在广告分栏5上。

[0026] 通过金属背板2、分隔主杆3、分隔侧杆4、广告分栏5、存储区10、磁铁片11、白光照明灯15、下限位杆17和上限位杆18之间的相互配合使用,能将广告纸有序的贴放在广告架上进行宣传,宣传的效果更好,同时,利用磁铁片11、下限位杆17和上限位杆18将广告纸贴在广告架上,使广告纸的取放更加方便,通过充电区6、音箱7、USB接口8、音量调节旋钮9、天气显示屏12、充电座13、挡雨板14、彩光照明灯16、支撑腿19和座椅板20之间的相互配合使用,能为外出的人们提供便利和舒服的休息环境,吸引了人们的眼球,增加了广告架附近的人流量,更加有效的提高了广告的宣传效果。

[0027] 使用时,广告人员能通过下限位杆17和上限位杆18将广告纸夹贴在广告架上,还能通过磁铁片11对广告纸进行辅助固定,街上的人们累的时候,可以坐在座椅板20上休息,在手机没电时,可以通过充电座13和充电口21对手机或平板进行充电,方便了人们的出行,同时,还能通过天气显示屏12显示天气信息,为人们的出行提供保障,而且,还可以通过音箱7播放优美的音乐,使人们的心情得到放松,使广告架前的人流量更大,有效提高了广告的宣传效果。

[0028] 综上所述,该宣传效果好的广告架,能将广告纸有序的贴放在广告架上进行宣传,宣传的效果更好,同时,利用磁铁片11、下限位杆17和上限位杆18将广告纸贴在广告架上,使广告纸的取放更加方便。

[0029] 并且,能为外出的人们提供便利和舒服的休息环境,吸引了人们的眼球,增加了广告架附近的人流量,更加有效的提高了广告的宣传效果。

[0030] 需要说明的是,在本文中,术语“包括”、“包含”或者其任何其他变体意在涵盖非排他性的包含,从而使得包括一系列要素的过程、方法、物品或者设备不仅包括那些要素,而且还包括没有明确列出的其他要素,或者是还包括为这种过程、方法、物品或者设备所固有的要素。在没有更多限制的情况下。由语句“包括一个……限定的要素,并不排除在包括所述要素的过程、方法、物品或者设备中还存在另外的相同要素”。

[0031] 尽管已经示出和描述了本实用新型的实施例,对于本领域的普通技术人员而言,可以理解在不脱离本实用新型的原理和精神的情况下可以对这些实施例进行多种变化、修改、替换和变型,本实用新型的范围由所附权利要求及其等同物限定。



图1



图2

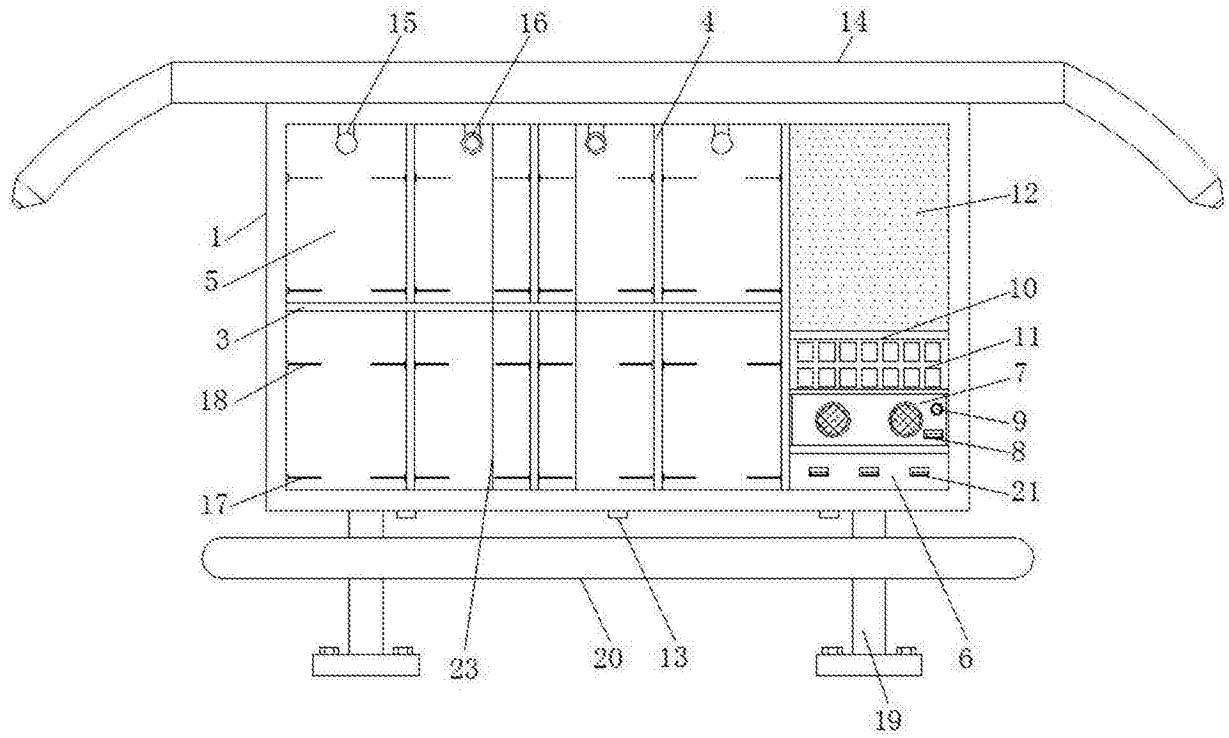
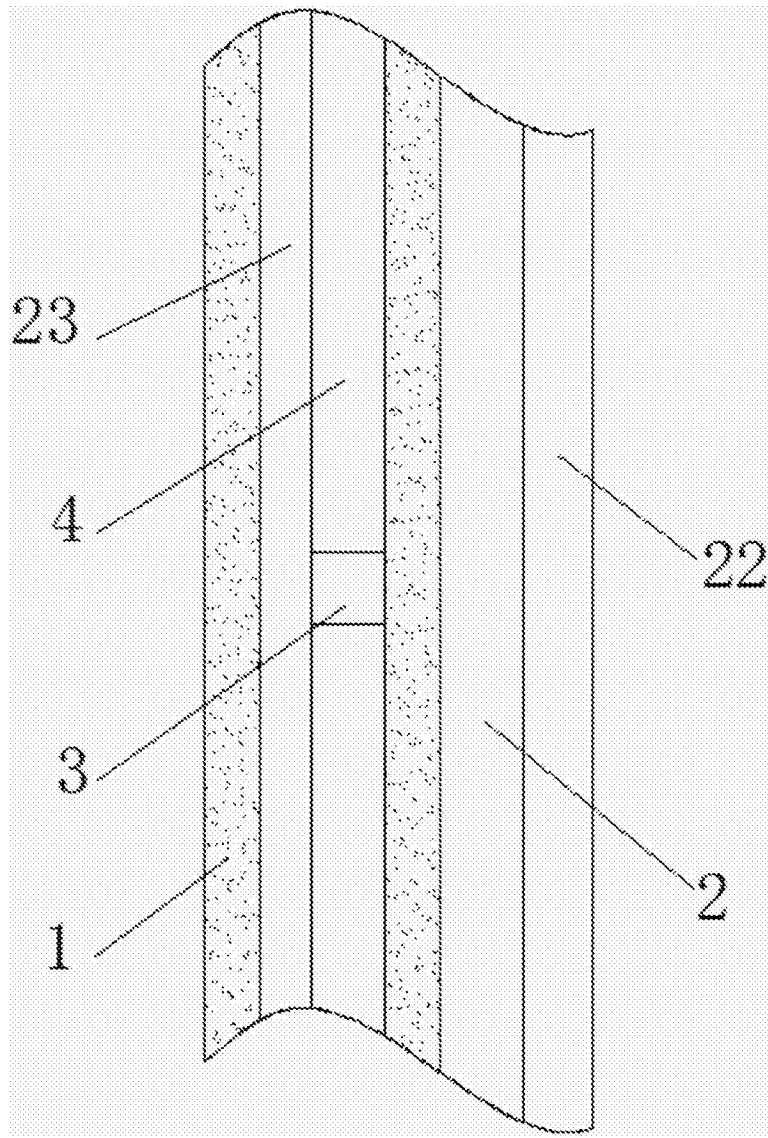
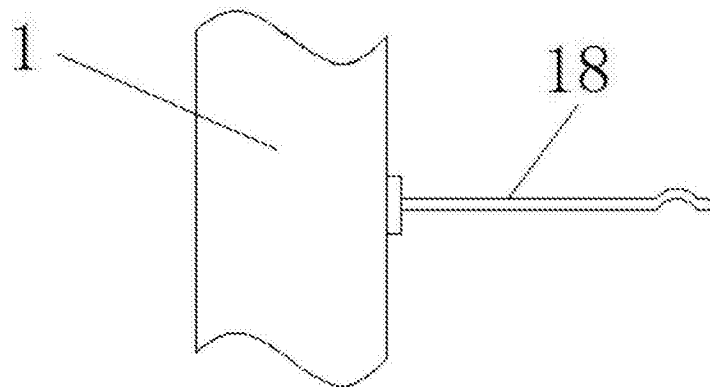

图3