



(12) 实用新型专利

(10) 授权公告号 CN 217414441 U

(45) 授权公告日 2022.09.13

(21) 申请号 202221155838.4

B28C 7/16 (2006.01)

(22) 申请日 2022.05.11

(73) 专利权人 四川嘉华锦屏特种水泥有限责任公司

地址 615600 四川省凉山彝族自治州冕宁县泸沽镇五一村

(72) 发明人 贾成群 李建海 王勇 凌绪光

(74) 专利代理机构 成都正德明志知识产权代理有限公司 51360

专利代理师 张小娟

(51) Int. Cl.

B28C 5/14 (2006.01)

B28C 5/08 (2006.01)

B28C 7/06 (2006.01)

B28C 7/12 (2006.01)

权利要求书1页 说明书3页 附图2页

(54) 实用新型名称

一种可调的水泥生产加工用配料装置

(57) 摘要

本实用新型公开了一种可调的水泥生产加工用配料装置,包括搅拌罐,所述搅拌罐的一侧壁固定安装有第一电动机,所述第一电动机的输出轴贯穿搅拌罐的一侧壁并延伸至搅拌罐的内部固定安装有第一转动轴,所述第一转动轴的表面设置有搅拌桨。该可调的水泥生产加工用配料装置,通过将水泥生产用的物料加入至进料斗内,通过使用电磁流量阀使得在配比时达到设定加入数值自动关闭,通过第二电动机带动第二转动轴与刮板转动,通过多组刮板在进料斗的内部转动进而实现将水泥生产用的物料逐步加入至搅拌罐的内部,通过第一电动机带动第一转动轴与搅拌桨转动,通过小型混合杆与大型混合杆在搅拌罐的内部转动进而实现对水泥生产用的物料进行充分混合。

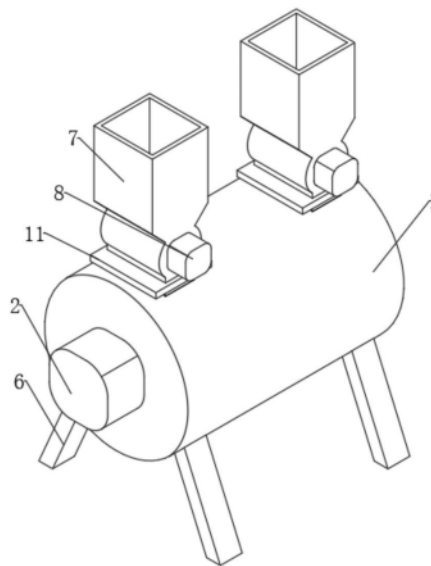

1. 一种可调的水泥生产加工用配料装置,包括搅拌罐(1),其特征在于,所述搅拌罐(1)的一侧壁固定安装有第一电动机(2),所述第一电动机(2)的输出轴贯穿搅拌罐(1)的一侧壁并延伸至搅拌罐(1)的内部固定安装有第一转动轴(3),所述第一转动轴(3)的表面设置有搅拌桨(4),所述搅拌罐(1)的另一侧壁设置有出料口(5),所述搅拌罐(1)的底部焊接安装有支撑腿(6),所述搅拌罐(1)的顶部设置有进料斗(7),所述进料斗(7)的前侧壁固定安装有第二电动机(8),所述第二电动机(8)的输出轴贯穿进料斗(7)的前侧壁并延伸至进料斗(7)的内部固定安装有第二转动轴(9),所述第二转动轴(9)的表面设置有刮板(10),所述进料斗(7)的内部设置有电磁流量阀(11)。

2. 根据权利要求1所述的一种可调的水泥生产加工用配料装置,其特征在于,所述搅拌桨(4)由竖杆(401)与小型混合杆(402)与大型混合杆(403)组成,所述竖杆(401)的表面设置有小型混合杆(402),所述竖杆(401)的一端固定安装有大型混合杆(403)。

3. 根据权利要求1所述的一种可调的水泥生产加工用配料装置,其特征在于,所述搅拌桨(4)的数量有多组,且多组搅拌桨(4)呈环形阵列设置。

4. 根据权利要求1所述的一种可调的水泥生产加工用配料装置,其特征在于,所述进料斗(7)呈斗状,且进料斗(7)的数量有两组呈平行对称设置。

5. 根据权利要求1所述的一种可调的水泥生产加工用配料装置,其特征在于,所述刮板(10)的数量有多组,且刮板(10)呈环形阵列设置,且刮板(10)的与进料斗(7)的内壁呈紧密贴合设置。

6. 根据权利要求2所述的一种可调的水泥生产加工用配料装置,其特征在于,所述小型混合杆(402)的长度小于大型混合杆(403)的长度,且大型混合杆(403)的表面与搅拌罐(1)的内壁呈贴合设置。

一种可调的水泥生产加工用配料装置

技术领域

[0001] 本实用新型涉及水泥生产加工技术领域,尤其涉及一种可调的水泥生产加工用配料装置。

背景技术

[0002] 水泥,粉状水硬性无机胶凝材料,广泛应用于建筑领域,加水搅拌后变成浆体,能在空气中硬化或水中更好的硬化,并能把砂、石等材料牢固地胶结在一起。

[0003] 但是现有的水泥生产加工用配料装置,需要人工对物料之间进行按比例调配,比较费时费力,且现有的配料装置在使用时常是将物料一次性加入,进而在搅拌时不易将其充分混合。

实用新型内容

[0004] 针对现有技术的不足,本实用新型提供了一种可调的水泥生产加工用配料装置,解决了现有的配料装置需要人工对物料进行按比例调配比较费时费力的问题。

[0005] 为了实现上述目的,本实用新型采用了如下技术方案:

[0006] 一种可调的水泥生产加工用配料装置,包括搅拌罐,所述搅拌罐的一侧壁固定安装有第一电动机,所述第一电动机的输出轴贯穿搅拌罐的一侧壁并延伸至搅拌罐的内部固定安装有第一转动轴,所述第一转动轴的表面设置有搅拌桨,所述搅拌罐的另一侧壁设置有出料口,所述搅拌罐的底部焊接安装有支撑腿,所述搅拌罐的顶部设置有进料斗,所述进料斗的前侧壁固定安装有第二电动机,所述第二电动机的输出轴贯穿进料斗的前侧壁并延伸至进料斗的内部固定安装有第二转动轴,所述第二转动轴的表面设置有刮板,所述进料斗的内部设置有电磁流量阀。

[0007] 优选的,所述搅拌桨由竖杆与小型混合杆与大型混合杆组成,所述竖杆的表面设置有小型混合杆,所述竖杆的一端固定安装有大型混合杆。

[0008] 优选的,所述搅拌桨的数量有多组,且多组搅拌桨呈环形阵列设置,通过多组搅拌桨实现对搅拌罐内的物料进行搅拌。

[0009] 优选的,所述进料斗呈斗状,且进料斗的数量有两组呈平行对称设置,通过两组进料斗便于向搅拌罐内加入物料。

[0010] 优选的,所述刮板的数量有多组,且刮板呈环形阵列设置,且刮板的与进料斗的内壁呈紧密贴合设置,通过刮板实现对物料进行逐步加入。

[0011] 优选的,所述小型混合杆的长度小于大型混合杆的长度,且大型混合杆的表面与搅拌罐的内壁呈贴合设置,使得在搅拌时能将物料均匀的混合。

[0012] 与现有技术相比,本实用新型的有益效果是:该可调的水泥生产加工用配料装置,通过将水泥生产用的物料加入至进料斗内,通过使用电磁流量阀使得在配比时达到设定加入数值自动关闭,通过第二电动机带动第二转动轴与刮板转动,通过多组刮板在进料斗的内部转动进而实现将水泥生产用的物料逐步加入至搅拌罐的内部,通过第一电动机带动第

一转动轴与搅拌浆转动,通过小型混合杆与大型混合杆在搅拌罐的内部转动进而实现对水泥生产用的物料进行充分混合。

附图说明

[0013] 图1为本实用新型正等测视图的结构示意图;

[0014] 图2为本实用新型正视图的结构示意图;

[0015] 图3为本实用新型正剖视图的结构示意图。

[0016] 图中:1搅拌罐、2第一电动机、3第一转动轴、4搅拌浆、401竖杆、402小型混合杆、403大型混合杆、5出料口、6支撑腿、7进料斗、8第二电动机、9第二转动轴、10刮板、11电磁流量阀。

具体实施方式

[0017] 下面将结合本实用新型实施例中的附图,对本实用新型实施例中的技术方案进行清楚、完整地描述,显然,所描述的实施例仅仅是本实用新型一部分实施例,而不是全部的实施例。基于本实用新型中的实施例,本领域普通技术人员在没有做出创造性劳动前提下所获得的所有其他实施例,都属于本实用新型保护的范围。

[0018] 实施例:参照图1-3,本实用新型提供一种技术方案,一种可调的水泥生产加工用配料装置,包括搅拌罐1,搅拌罐1的一侧壁固定安装有第一电动机2,第一电动机2的输出轴贯穿搅拌罐1的一侧壁并延伸至搅拌罐1的内部固定安装有第一转动轴3,第一转动轴3的表面设置有搅拌浆4,搅拌浆4由竖杆401与小型混合杆402与大型混合杆403组成,竖杆401的表面设置有小型混合杆402,竖杆401的一端固定安装有大型混合杆403,小型混合杆402的长度小于大型混合杆403的长度,且大型混合杆403的表面与搅拌罐1的内壁呈贴合设置,使得在搅拌时能将物料均匀的混合,搅拌浆4的数量有多组,且多组搅拌浆4呈环形阵列设置,通过多组搅拌浆4实现对搅拌罐1内的物料进行搅拌,搅拌罐1的另一侧壁设置有出料口5,搅拌罐1的底部焊接安装有支撑腿6,搅拌罐1的顶部设置有进料斗7,进料斗7呈斗状,且进料斗7的数量有两组呈平行对称设置,通过两组进料斗7便于向搅拌罐1内加入物料,进料斗7的前侧壁固定安装有第二电动机8,第二电动机8的输出轴贯穿进料斗7的前侧壁并延伸至进料斗7的内部固定安装有第二转动轴9,第二转动轴9的表面设置有刮板10,刮板10的数量有多组,且刮板10呈环形阵列设置,且刮板10的与进料斗7的内壁呈紧密贴合设置,通过刮板10实现对物料进行逐步加入,进料斗7的内部设置有电磁流量阀11;通过将水泥生产用的物料加入至进料斗7内,通过使用电磁流量阀11使得在配比时达到设定加入数值自动关闭,通过第二电动机8带动第二转动轴9与刮板10转动,通过多组刮板10在进料斗7的内部转动进而实现将水泥生产用的物料逐步加入至搅拌罐1的内部,通过第一电动机2带动第一转动轴3与搅拌浆4转动,通过小型混合杆402与大型混合杆403在搅拌罐1的内部转动进而实现对水泥生产用的物料进行充分混合。

[0019] 在使用时:将水泥生产用的物料加入至进料斗7内,设定两组电磁流量阀11的配比竖直,当在配比时达到设定加入数值后电磁流量阀11会自动关闭,通过第二电动机8带动第二转动轴9与刮板10转动,通过多组刮板10在进料斗7的内部转动进而实现将水泥生产用的物料逐步加入至搅拌罐1的内部,通过第一电动机2带动第一转动轴3与搅拌浆4转动,通过

小型混合杆402与大型混合杆403在搅拌罐1的内部转动进而实现对水泥生产用的物料进行混合。

[0020] 综上所述,该可调的水泥生产加工用配料装置,通过将水泥生产用的物料加入至进料斗7内,通过使用电磁流量阀11使得在配比时达到设定加入数值自动关闭,通过第二电动机8带动第二转动轴9与刮板10转动,通过多组刮板10在进料斗7的内部转动进而实现将水泥生产用的物料逐步加入至搅拌罐1的内部,通过第一电动机2带动第一转动轴3与搅拌桨4转动,通过小型混合杆402与大型混合杆403在搅拌罐1的内部转动进而实现对水泥生产用的物料进行充分混合,解决了现有的配料装置需要人工对物料进行按比例调配比较费时费力的问题。

[0021] 需要说明的是,在本文中,诸如第一和第二等之类的关系术语仅仅用来将一个实体或者操作与另一个实体或操作区分开来,而不一定要求或者暗示这些实体或操作之间存在任何这种实际的关系或者顺序。而且,术语“包括”、“包含”或者其任何其他变体意在涵盖非排他性的包含,从而使得包括一系列要素的过程、方法、物品或者设备不仅包括那些要素,而且还包括没有明确列出的其他要素,或者是还包括为这种过程、方法、物品或者设备所固有的要素。

[0022] 尽管已经示出和描述了本实用新型的实施例,对于本领域的普通技术人员而言,可以理解在不脱离本实用新型的原理和精神的情况下可以对这些实施例进行多种变化、修改、替换和变型,本实用新型的范围由所附权利要求及其等同物限定。



图1



图2

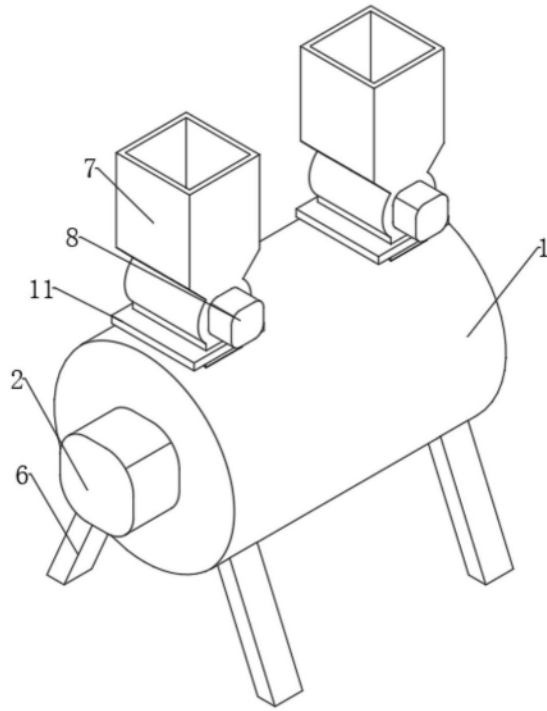
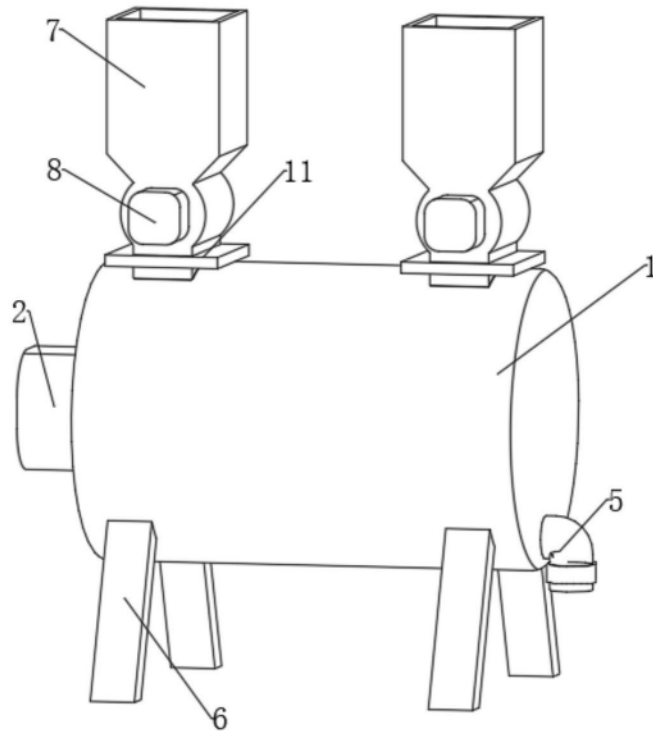
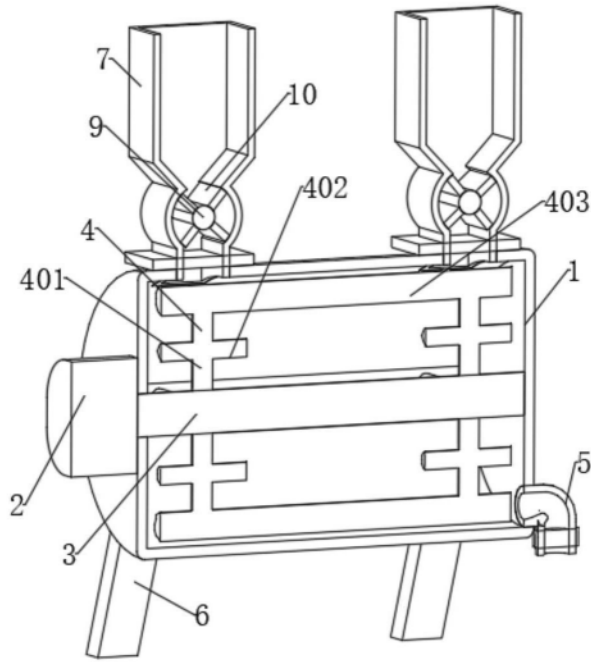

图3