



(12) 实用新型专利

(10) 授权公告号 CN 222425281 U

(45) 授权公告日 2025. 02. 07

(21) 申请号 202420595531.9

(22) 申请日 2024.03.26

(73) 专利权人 云南滇香蜜语食品有限公司

地址 675400 云南省楚雄彝族自治州大姚
县金碧镇工业园区白塔北路

(72) 发明人 张斌 张书通

(74) 专利代理机构 云南恒于知行知识产权代理
有限公司 53225

专利代理师 韩洛成

(51) Int. Cl.

A23G 3/02 (2006.01)

B26D 1/30 (2006.01)

权利要求书1页 说明书3页 附图2页

(54) 实用新型名称

一种核桃牛轧糖成型装置

(57) 摘要

本实用新型公开了一种核桃牛轧糖成型装置,包括:成型盒、盒盖、圆杆;所述成型盒内部设有成型槽和余料槽,所述成型槽侧边设置所述盒盖,所述成型槽的左侧壁上设有椭圆形的杆槽,所述成型槽的右侧壁上开设有与杆槽形状相同,位置相对应的通孔,所述圆杆横向设置在成型槽上方,且圆杆的左端容置在杆槽内,圆杆的另一端穿过通孔连接到末端设置的手柄上,所述盒盖底部设有若干成型切刀;本装置结构简单,可以快速完成核桃牛轧糖的定型工作,提高核桃牛轧糖生产工厂的工作效率。

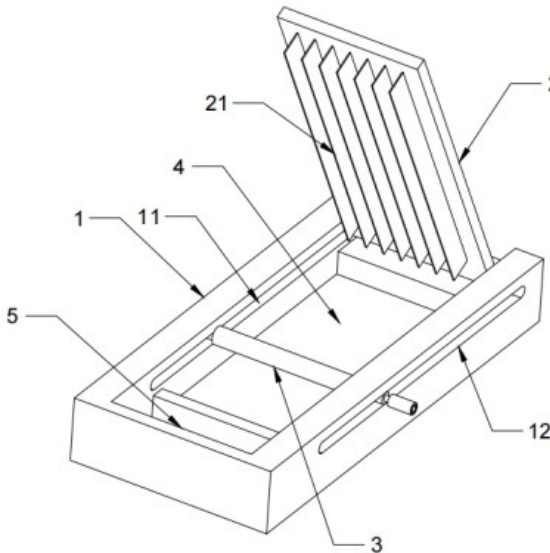

1. 一种核桃牛轧糖成型装置,其特征在于,包括:成型盒(1)、盒盖(2)、圆杆(3);所述成型盒(1)内部设有成型槽(4)和余料槽(5),所述成型槽(4)侧边设置所述盒盖(2),所述成型槽(4)的左侧壁上设有椭圆形的杆槽(11),所述成型槽(4)的右侧壁上开设有与杆槽(11)形状相同,位置相对应的通孔(12),所述圆杆(3)横向设置在成型槽(4)上方,且圆杆(3)的左端容置在杆槽(11)内,圆杆(3)的另一端穿过通孔(12)连接到末端设置的手柄(34)上,所述盒盖(2)底部设有若干成型切刀(21)。

2. 根据权利要求1所述一种核桃牛轧糖成型装置,其特征在于,所述成型切刀(21)整齐排列在盒盖(2)底部,成型切刀(21)之间的间距相同。

3. 根据权利要求1或2所述一种核桃牛轧糖成型装置,其特征在于,所述成型切刀(21)的长度与所述成型槽(4)的长度相同,成型切刀(21)的高度与成型槽(4)的深度相同。

4. 根据权利要求1所述一种核桃牛轧糖成型装置,其特征在于,所述圆杆(3)分为三段,左侧一段为容置到杆槽(11)内的转动杆(31),中间一段为滚压杆(32),右侧一段为穿过通孔(12)的连接杆(33),所述转动杆(31)和连接杆(33)的直径相同。

5. 根据权利要求4所述一种核桃牛轧糖成型装置,其特征在于,所述连接杆(33)右侧连接到手柄(34),所述手柄(34)与连接杆(33)通过轴承(341)连接,连接杆(33)位于中心位置,外侧为手柄(34),轴承(341)安装在手柄(34)和连接杆(33)中间。

6. 根据权利要求1所述一种核桃牛轧糖成型装置,其特征在于,所述余料槽(5)设置在成型槽(4)的前侧,所述盒盖(2)通过平装合页安装在成型槽(4)的后侧。

7. 根据权利要求1所述一种核桃牛轧糖成型装置,其特征在于,所述杆槽(11)和通孔(12)的长度大于成型槽(4)的长度。

一种核桃牛轧糖成型装置

技术领域

[0001] 本实用新型属于成型装置技术领域,具体涉及一种核桃牛轧糖成型装置。

背景技术

[0002] 核桃牛轧糖是一种非常受欢迎的食品,其原料主要是棉花糖、无盐黄油、核桃仁、奶粉,首先将无盐黄油放到不粘锅内融化,在黄油融化后放入棉花糖翻炒,待棉花糖与黄油融合后加入奶粉继续翻炒,直到在锅内呈现出粘稠状的白色糖糊,倒入核桃翻炒混合,最后将混合物倒入模具中冷却,冷却后用刀切成小块便是核桃牛轧糖。

[0003] 现今人们都是使用模具进行核桃牛轧糖的定型,在倒入模具后,需要用擀面杖将核桃牛轧糖擀平,再使用刀切成小块,这个过程费时费力,而且切块都是人凭借经验来切,切出来的每块核桃牛轧糖的形状大小差别很大,售卖时卖相并不好。

实用新型内容

[0004] 为了克服背景技术中的问题,本实用新型提供一种核桃牛轧糖成型装置。

[0005] 为实现上述目的,本实用新型是通过如下技术方案实现的:

[0006] 一种核桃牛轧糖成型装置,包括:成型盒、盒盖、圆杆;所述成型盒内部设有成型槽和余料槽,所述成型槽侧边设置所述盒盖,所述成型槽的左侧壁上设有椭圆形的杆槽,所述成型槽的右侧壁上开设有与杆槽形状相同,位置相对应的通孔,所述圆杆横向设置在成型槽上方,且圆杆的左端容置在杆槽内,圆杆的另一端穿过通孔连接到末端设置的手柄上,所述盒盖底部设有若干成型切刀。

[0007] 进一步的,所述成型切刀整齐排列在盒盖底部,成型切刀之间的间距相同。

[0008] 进一步的,所述成型切刀的长度与所述成型槽的长度相同,成型切刀的高度与成型槽的深度相同。

[0009] 进一步的,所述圆杆分为三段,左侧一段为容置到杆槽内的转动杆,中间一段为滚压杆,右侧一段为穿过通孔的连接杆,所述转动杆和连接杆的直径相同。

[0010] 进一步的,所述连接杆右侧连接到手柄,所述手柄与连接杆通过轴承连接,连接杆位于中心位置,外侧为手柄,轴承安装在手柄和连接杆中间。

[0011] 进一步的,所述余料槽设置在成型槽的前侧,所述盒盖通过平装合页安装在成型槽的后侧。

[0012] 进一步的,所述杆槽和通孔的长度大于成型槽的长度。

[0013] 本实用新型的有益效果:

[0014] 本实用新型所述的一种核桃牛轧糖成型装置,通过成型槽对糖糊进行定型,然后推动圆杆将糖糊的上表面滚压平整,最后用盒盖下方的成型切刀将成型槽的内糖糊一次性切割成若干小块的核桃牛轧糖,切出来的核桃牛轧糖形状相同,卖相好,而且可以一次性完成切块工作,缩短了制作核桃牛轧糖的时间,同时,本装置结构简单,可以快速完成核桃牛轧糖的定型工作,提高核桃牛轧糖生产工厂的工作效率。

附图说明

[0015] 为了更清楚地说明本实用新型实施例的技术方案,下面将对实施例描述所需要使用的附图作简单地介绍,显而易见地,下面描述中的附图仅仅是本实用新型的一些实施例,对于本领域普通技术人员来讲,在不付出创造性劳动的前提下,还可以根据这些附图获得其他的附图。

[0016] 图1是本实用新型的装置立体示意图;

[0017] 图2是本实用新型的成型盒结构示意图;

[0018] 图3是本实用新型的圆杆结构示意图;

[0019] 1-成型盒,11-杆槽,12-通孔,2-盒盖,21-成型切刀,3-圆杆,31-转动杆,32-滚压杆,33-连接杆,34-手柄,341-轴承,4-成型槽,5-余料槽。

具体实施方式

[0020] 下面将结合本实用新型实施例中的附图,对本实用新型实施例中的技术方案进行清楚、完整地描述,显然,所描述的实施例仅仅是本实用新型一部分实施例,而不是全部的实施例。基于本实用新型中的实施例,本领域普通技术人员在没有作出创造性劳动前提下所获得的所有其它实施例,都属于本实用新型保护的范围。

[0021] 参阅图1至图3,本实用新型公开了一种核桃牛轧糖成型装置,包括:成型盒1、盒盖2、圆杆3;所述成型盒1内部设有成型槽4和余料槽5,所述成型槽4侧边设置所述盒盖2,所述成型槽4的左侧壁上设有椭圆形的杆槽11,所述成型槽4的右侧壁上开设有与杆槽11形状相同,位置相对应的通孔12,所述圆杆3横向设置在成型槽4上方,且圆杆3的左端容置在杆槽11内,圆杆3的另一端穿过通孔12连接到末端设置的手柄34上,所述盒盖2底部设有若干成型切刀21。

[0022] 参阅图1、图2所示,本装置主要用于对核桃牛轧糖进行定型工作,将炒制好的核桃牛轧糖倒入到成型槽4内,使其完全铺满整个成型槽4,然后通过圆杆3对核桃牛轧糖进行整平,使得核桃牛轧糖的上表面处于同一平面上,被滚压走的多余核桃牛轧糖则被推到余料槽5中,可以收集后重新使用,避免了浪费,在整平之后,便可以进行切块,将盒盖2翻转过来,此时成型切刀21对齐了成型槽4内的核桃牛轧糖,按压便能完成切块工作,切出来的核桃牛轧糖形状规整,大小适中,卖相很好。

[0023] 本实施例中,所述成型切刀21整齐排列在盒盖2底部,成型切刀21之间的间距相同。

[0024] 本实施例中,所述成型切刀21的长度与所述成型槽4的长度相同,成型切刀21的高度与成型槽4的深度相同。

[0025] 参阅图1所示,成型切刀21是切割核桃牛轧糖的主要工具,成型切刀21分布在盒盖2的底部,在合上盒盖2后,便能通过成型切刀21将核桃牛轧糖一次项全部切下来,无需一小块一小块的进行切块,这样一次性完成切割,不当保障了切出来的核桃牛轧糖形状大小相同,而且缩短了切块的时间,提高了生产效率。

[0026] 本实施例中,所述圆杆3分为三段,左侧一段为容置到杆槽11内的转动杆31,中间一段为滚压杆32,右侧一段为穿过通孔12的连接杆33,所述转动杆31和连接杆33的直径相同。

[0027] 本实施例中,所述连接杆33右侧连接到手柄34,所述手柄34与连接杆33通过轴承341连接,连接杆33位于中心位置,外侧为手柄34,轴承341安装在手柄34和连接杆33中间。

[0028] 参阅图1、图3所示,圆杆3主要用于将核桃牛轧糖滚压整平,通过滚压杆32作用到核桃牛轧糖的上表面,将其擀平,转动杆31和连接杆33分别在杆槽11和通孔12内部滚动,由于手柄34与连接杆33通过轴承341连接,所以人握住手柄34向前移动时,手柄34不会转动,而圆杆3则会发生转动。

[0029] 本实施例中,所述余料槽5设置在成型槽4的前侧,所述盒盖2通过平装合页安装在成型槽4的后侧。

[0030] 本实施例中,所述杆槽11和通孔12的长度大于成型槽4的长度。

[0031] 参阅图1和图2所示,盒盖2通过平装合页安装在成型槽4的后侧,成型槽4前侧设置的余料槽5用于收集被圆杆推出来的糖糊,通过余料槽5将这些糖糊收集了重新利用,使用平装合页安装盒盖2,主要是平装合页可以180度转动,这样可以使盒盖2在装料过程中不会妨碍到使用者装料。

[0032] 以上公开的本实用新型优选实施例只是用于帮助阐述本实用新型。优选实施例并没有详尽叙述所有的细节,也不限制该实用新型仅为所述的具体实施方式。显然,根据本说明书的内容,可作很多的修改和变化。本说明书选取并具体描述这些实施例,是为了更好地解释本实用新型的原理和实际应用,从而使所属技术领域技术人员能很好地理解和利用本实用新型。本实用新型仅受权利要求书及其全部范围和等效物的限制。



图1



图2

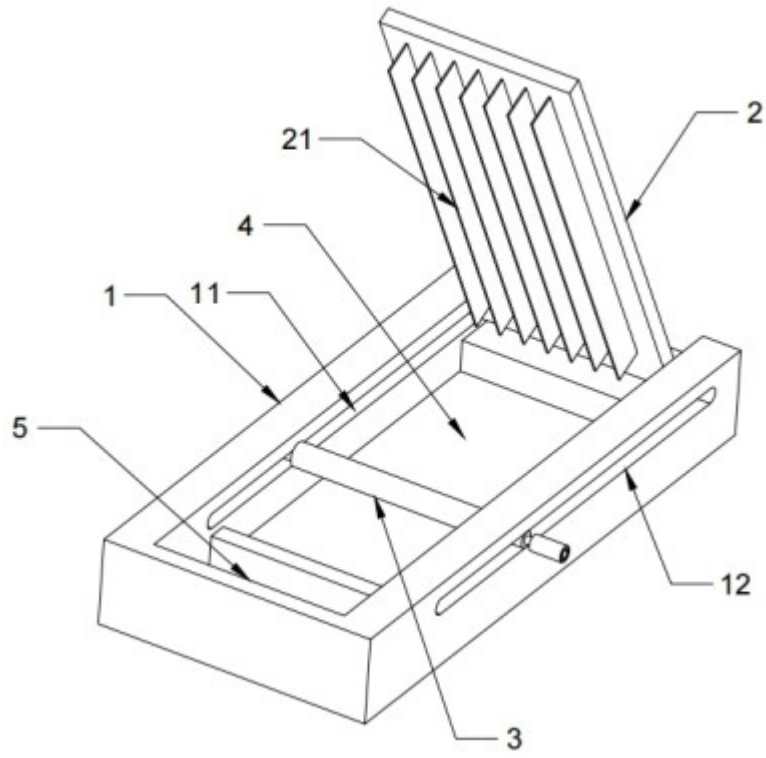
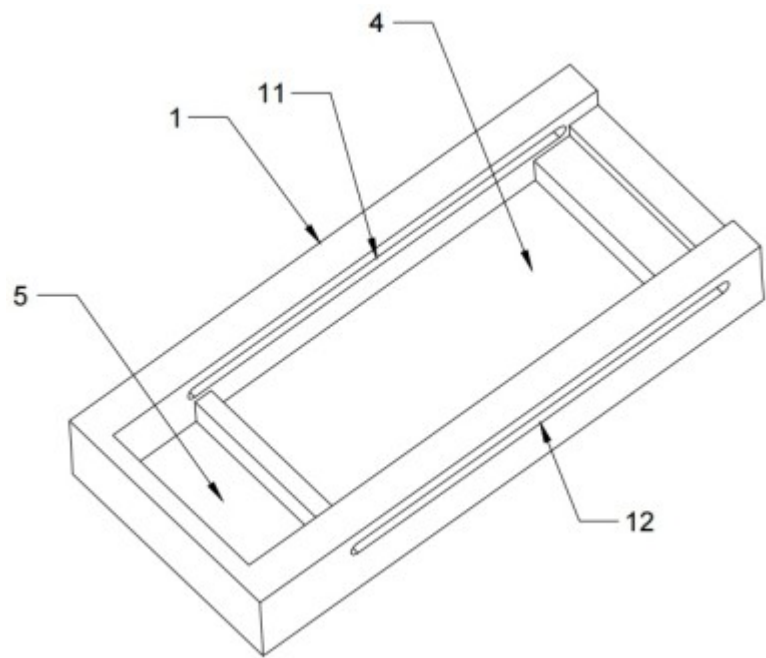
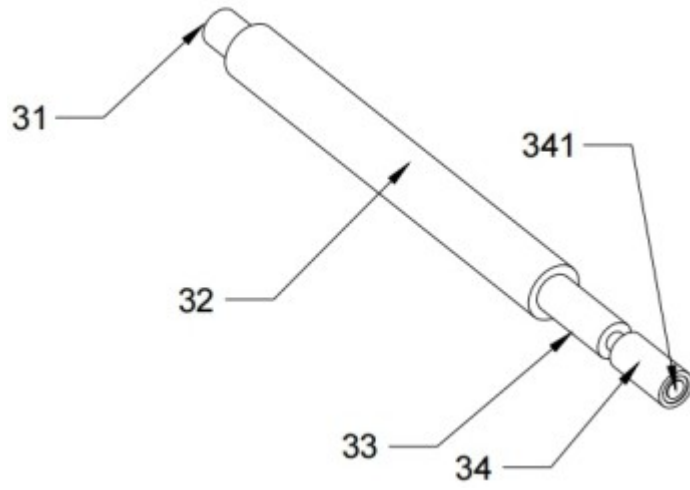

图3