



MINISTERO DELLO SVILUPPO ECONOMICO  
DIREZIONE GENERALE PER LA TUTELA DELLA PROPRIETA' INDUSTRIALE  
UFFICIO ITALIANO BREVETTI E MARCHI

# UIBM

|                           |                        |
|---------------------------|------------------------|
| <b>DOMANDA NUMERO</b>     | <b>101997900602609</b> |
| <b>Data Deposito</b>      | <b>09/06/1997</b>      |
| <b>Data Pubblicazione</b> | <b>09/12/1998</b>      |

| <b>Sezione</b> | <b>Classe</b> | <b>Sottoclasse</b> | <b>Gruppo</b> | <b>Sottogruppo</b> |
|----------------|---------------|--------------------|---------------|--------------------|
| B              | 65            | G                  |               |                    |

Titolo

|   |
|---|
| <b>BRACCIO MECCANICO PER IL SOLLEVAMENTO E LA MANOVRA DI STAMPE IN GESSO PER SANITARI NELL'INDUSTRIA CERAMICA</b> |
|---|

**TESTO DELLA DESCRIZIONE**

Descrizione dell'invenzione industriale avente per titolo «< Braccio meccanico per il sollevamento e la manovra di stampe in gesso nell'industria ceramica>> del sig.

Testalepre Giorgio residente in Civita Castellana (VT) via Rio Mozzo 11.

La presente invenzione consente di effettuare manovre di aggancio, sollevamento, spostamento e successivo deposito di stampe in gesso del peso massimo di circa 180 Kg, in uso presso le industrie ceramiche.

In precedenza tali manovre erano effettuate manualmente, con l'impiego di almeno tre operai, con evidente rischio di infortuni sul lavoro.

Una prima caratteristica del trovato consiste nella possibilità di agganciare con una pinza pneumatica la singola stampa in gesso, predisposta normalmente con proprio telaio metallico idoneo al sollevamento.

Una seconda caratteristica consiste nel sollevamento della stampa con l'ausilio di un elettrosollevatore pneumatico per interni e successiva traslazione per mezzo di un pistone pneumatico.

Una terza caratteristica consiste nella manovra di rotazione della stampa fino ad un angolo di 90° e successivo deposito su supporto esistente.

Queste caratteristiche sono evidenziate nell'allegato disegno in seconda pagina in assonometria isometrica esplosa in scala 1cm=10cm circa, in cui:

la Fig.1 mostra la pinza pneumatica;

la Fig.2 mostra il pistone pneumatico che consente la traslazione;

la Fig.3 mostra il pistone a cremagliera che permette la rotazione;

la Fig.4 mostra il telaio esterno con il braccio meccanico e la relativa guida di supporto al carico in rotazione.

2

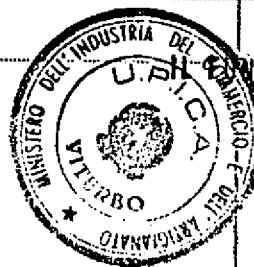

DELEGATO  
(Zaccari)

*[Handwritten signature]*

Si sottolinea che lo stato della tecnica per il raggiungimento dello stesso scopo, è praticamente inesistente nel momento attuale, e pertanto l'invenzione consente enormi vantaggi tecnici che si riflettono nella diminuzione sensibile dei tempi di esecuzione, nell'aumentata sicurezza delle manovre, nella economicità resa possibile dalla presenza di un solo operatore, nella enorme flessibilità di uso per le stampe in gesso dell'intera gamma di produzione di sanitari sia in vetrochina che in fair-clay.

Con riferimento al disegno allegato e richiamato con le figg. n° 1, 2, 3, 4, la macchina nei suoi particolari si compone di:

la pinza di fig.1 ha due setti metallici fissi 1 elettrosaldati ad una piastra orizzontale 2; un terzo setto metallico mobile 3 ha due perni in acciaio 4 che si inseriscono, con movimento del pistone pneumatico telescopico 5 con stelo avvitato con il setto 3, nei fori coassiali 6 praticati nei setti 1.

Alla piastra orizzontale 2 sono avvitati con steli cilindrici metallici n° quattro cuscinetti 7 che consentono la traslazione orizzontale quando inseriti nelle guide 8.

Il pistone pneumatico 9 di fig.2 è solidale con la piastra 2 della pinza, e a sua volta è inserito solidamente tra le guide 8. Tali guide sono rinforzate con tiranti 10 elettrosaldati alle estremità delle guide, a loro volta collegate rigidamente con setti di rinforzo 11 e 12 elettrosaldati.

Tutto il sistema assemblato delle figg. 1 e 2, è imperniato su un cilindro di acciaio 13 di fig.3, che ruota su azionamento a cremagliera 14 movimentata da un pistone pneumatico 15, bloccato saldamente al telaio 16 del dispositivo.

Tale telaio a forma scatolare dispone di due fori a tasca 17 e 18 per l'inserimento delle forche del sollevatore elettropneumatico per interni.

3

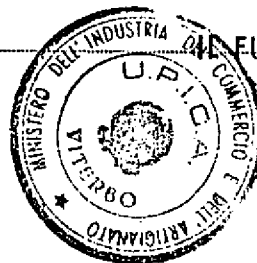

FUNZIONARIO-DELEGATO  
(Caccani)

*[Handwritten signature]*

Sul telaio, nella parte interna anteriore, è presente la guida metallica 19 a forma di quarto di circonferenza costruita con profilato ad L, a cui viene trasmesso il carico derivante dal sollevamento della stampa tramite due cuscinetti 20 imbullonati con tondino metallico alle guide 8.

Sul retro del telaio 16 è inserita una presa pneumatica scart multipla 21 per il collegamento delle tubazioni di aria compressa che comandano indipendentemente il pistone 9, il pistone 5 ed il pistone 15.

L'intero sistema mobile è protetto da un coperchio 22 in lamiera recante segnali di sicurezza, sopra cui è posizionato un lampeggiatore indicatore di manovra 23.

Il dispositivo è ulteriormente protetto dall'inserimento di oggetti o arti tramite un riparo in lamiera di forma semicilindrica 24 che ruota solidalmente con l'intero braccio.

Una ulteriore rete metallica fine 25 è posizionata sulle guide 8 per la protezione dal movimento della pinza di fig.1 .

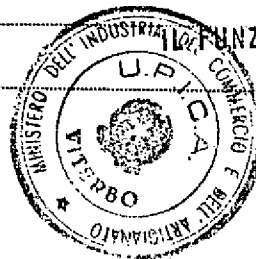

4  
FUNZIONIARIO DELEGATO  
(Zaccani)

*[Handwritten signature]*

**RIVENDICAZIONI**

- 1) Braccio meccanico per il sollevamento e la manovra di stampe in gesso per l'industria ceramica, caratterizzato da ciò che tramite un elettroelevatore pneumatico, la pinza viene posizionata ed azionata sulla stampa predisposta per l'aggancio, con contemporaneo azionamento del segnalatore ottico;
- 2) Braccio meccanico secondo la rivendicazione 1), caratterizzato da ciò che l'elettroelevatore pneumatico solleva il braccio solidale alla pinza, con conseguente sollevamento della stampa;
- 3) Braccio meccanico secondo la rivendicazione 1), caratterizzato da ciò che il braccio compie una rotazione fino a 90° per lo spostamento orizzontale della stampa;
- 4) Braccio meccanico secondo la rivendicazione 1), caratterizzato da ciò che i movimenti in precedenza descritti avvengono in sequenza inversa per il deposito della stampa in altra posizione rispetto a quella originaria;
- 5) Braccio meccanico secondo la rivendicazione 1), caratterizzato da ciò che i movimenti in precedenza descritti sono attuati attraverso pistoni ad azione pneumatica, comandati da aria compressa proveniente da serbatoio indipendente tramite tubazioni flessibili spiroidali all'uopo predisposte.

Civita Castellana, li 09-06-98

Giorgio Testalepre

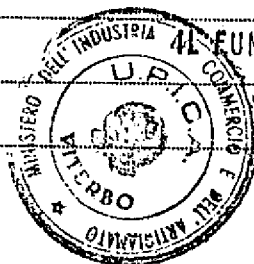
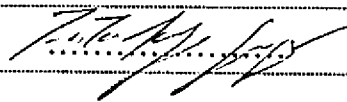

FUNZIONARIO DELEGATO  
(Civita Castellana)

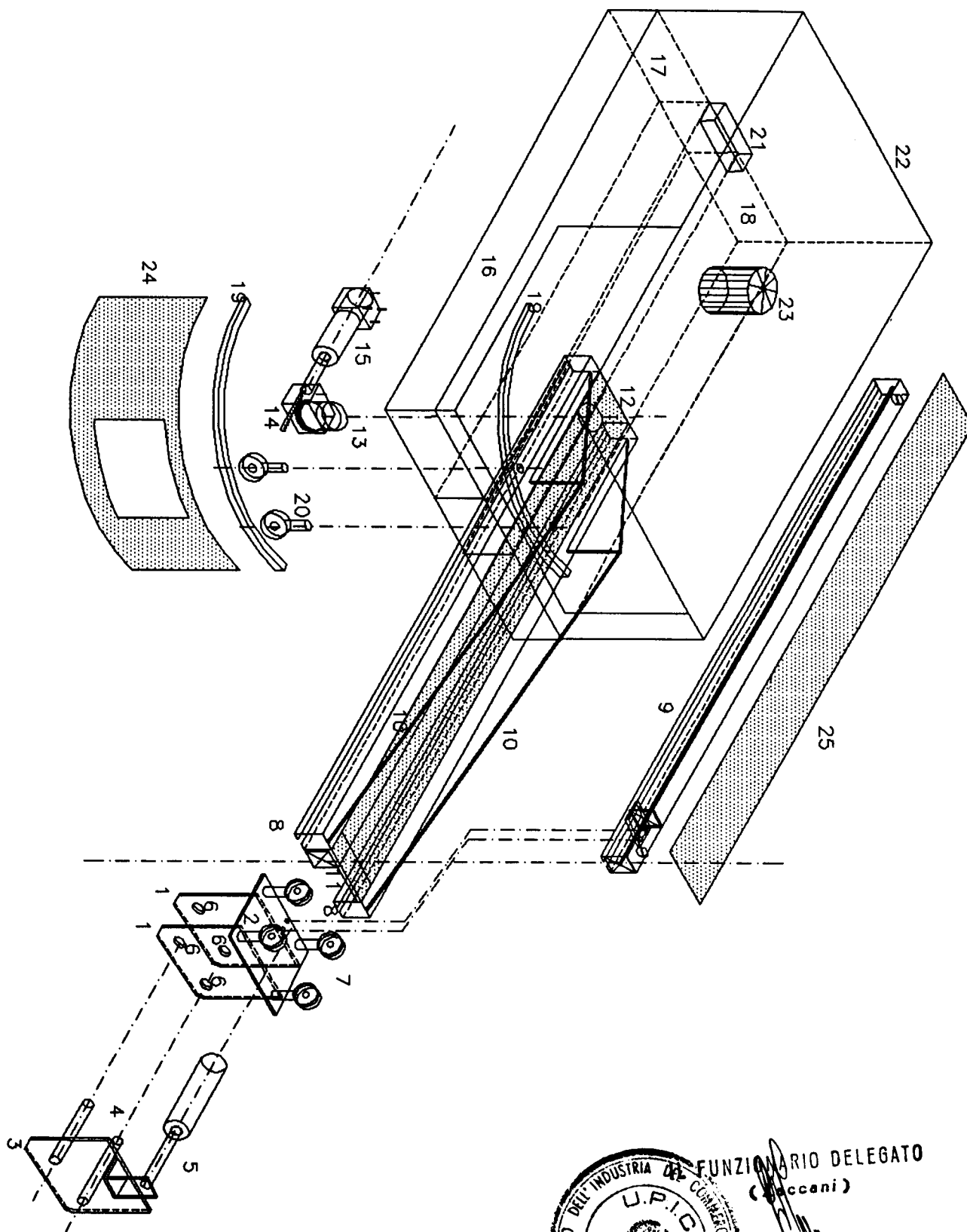

*Handwritten signature or mark at the bottom left of the page.*