



Europäisches Patentamt
European Patent Office
Office européen des brevets



(11) EP 0 816 560 A3

(12) **EUROPÄISCHE PATENTANMELDUNG**

(88) Veröffentlichungstag A3:
13.01.1999 Patentblatt 1999/02

(51) Int. Cl.⁶: D21F 3/02

(43) Veröffentlichungstag A2:
07.01.1998 Patentblatt 1998/02

(21) Anmeldenummer: 97106606.3

(22) Anmeldetag: 22.04.1997

(84) Benannte Vertragsstaaten:
AT BE CH DE DK ES FI FR GB GR IE IT LI LU MC
NL PT SE

(30) Priorität: 01.07.1996 DE 19626420

(71) Anmelder:
Voith Sulzer Papiermaschinen GmbH
89509 Heidenheim (DE)

(72) Erfinder:
• Henssler, Joachim
88213 Ravensburg (DE)
• Loser, Hans
89129 Langenau (DE)
• Steiner, Karl, Dr.
89542 Herbrechtingen (DE)

(54) **Pressvorrichtung**

(57) Dargestellt und beschrieben ist eine Preßvorrichtung zur Behandlung einer Materialbahn, insbesondere einer Papierbahn, mit einem eine im wesentlichen glatte Preßfläche aufweisenden Preßelement und einem mit dem Preßelement zur Bildung eines Preßspalts zusammenwirkenden Gegenelement, wobei die Materialbahn zusammen mit einem zwischen der Materialbahn und dem Gegenelement verlaufenden Filzband durch den Preßspalt geführt ist und nach dem Verlassen des Preßspalts von dem Preßelement getrennt wird. Um die Trennung der Materialbahn vom Preßelement, an dem sie anliegt, zu erleichtern und insbesondere die zwischen dem Preßelement und der Materialbahn wirksamen Adhäsionskräfte zu vermindern, sind in der Preßfläche Rillen und/oder Löcher ausgebildet, die sich im Preßspalt durch die Preßkräfte unter Bildung einer glatten Oberfläche schließen und nach dem Verlassen des Preßspalts wieder öffnen.

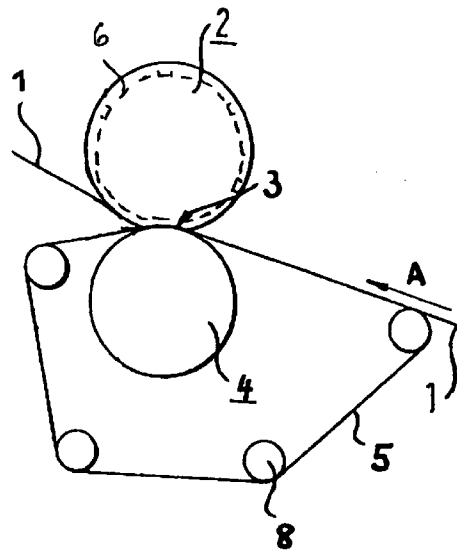

Fig. 1

EP 0 816 560 A3



Europäisches
Patentamt

EUROPÄISCHER RECHERCHENBERICHT

Nummer der Anmeldung
EP 97 10 6606

EINSCHLÄGIGE DOKUMENTE		
Kategorie	Kennzeichnung des Dokuments mit Angabe, soweit erforderlich, der maßgeblichen Teile	Betrifft Anspruch
A	DE 28 14 682 A (CONTINENTAL GUMMI-WERKE) 11. Oktober 1979 ---	
A	EP 0 241 389 A (GERLAND STOWE WOODWARD INDUSTRIES BV) 14. Oktober 1987 ---	
A	DE 34 16 423 A (VALMET OY) 15. November 1984 -----	
		KLASSIFIKATION DER ANMELDUNG (Int.Cl.6)
		D21F3/02 D21F3/08
		RECHERCHIERTE SACHGEBIETE (Int.Cl.6)
		D21F
Der vorliegende Recherchenbericht wurde für alle Patentansprüche erstellt		
Recherchenort	Abschlußdatum der Recherche	Prüfer
DEN HAAG	26. November 1998	De Rijck, F
KATEGORIE DER GENANNTEN DOKUMENTE		T : der Erfindung zugrunde liegende Theorien oder Grundsätze
X : von besonderer Bedeutung allein betrachtet		E : älteres Patentdokument, das jedoch erst am oder nach dem Anmeldedatum veröffentlicht worden ist
Y : von besonderer Bedeutung in Verbindung mit einer anderen Veröffentlichung derselben Kategorie		D : in der Anmeldung angeführtes Dokument
A : technologischer Hintergrund		L : aus anderen Gründen angeführtes Dokument
O : mündliche Offenbarung		& : Mitglied der gleichen Patentfamilie, übereinstimmendes Dokument
P : Zwischenliteratur		

EPO FORM 1503 03 82 (P04C03)